



# Create 4 Glass Kettle

E4GK1-4GB

Quick Guide



## How to use

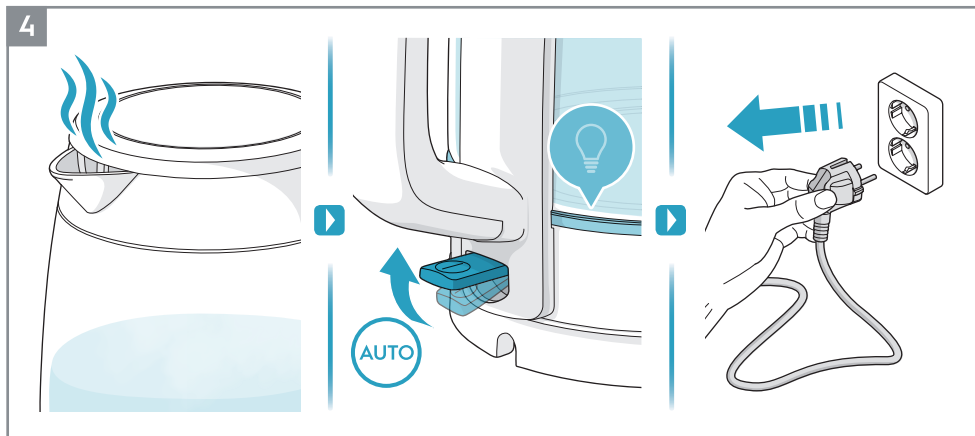
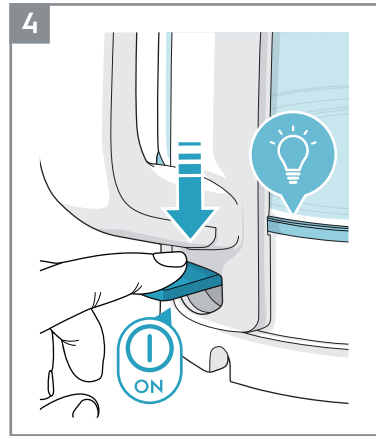
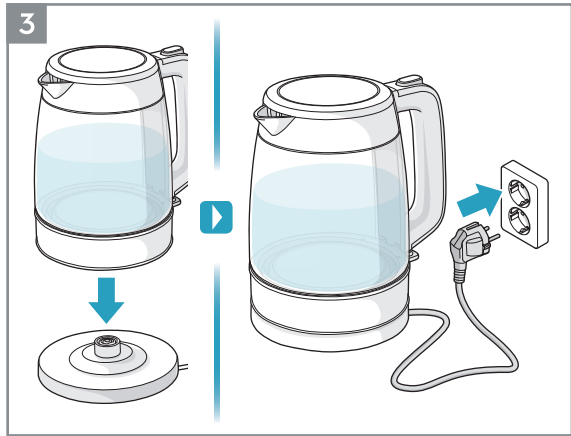
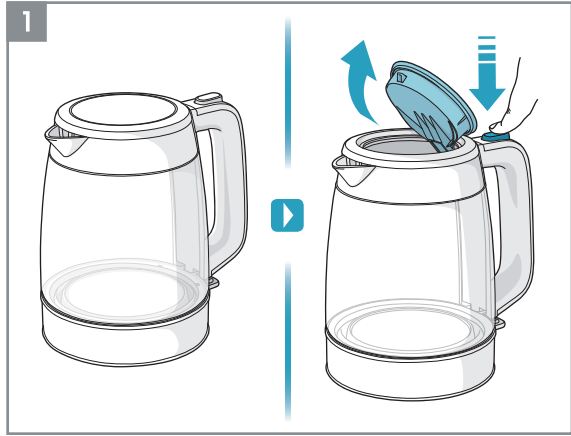

## Cleaning

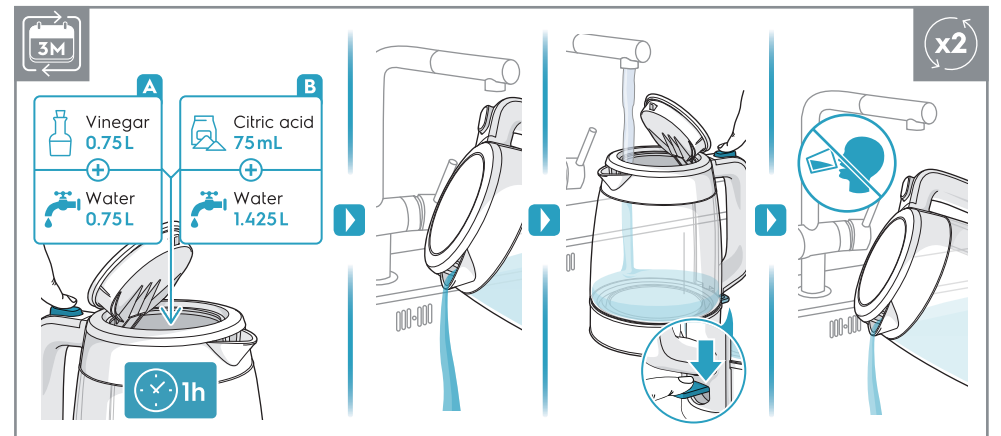
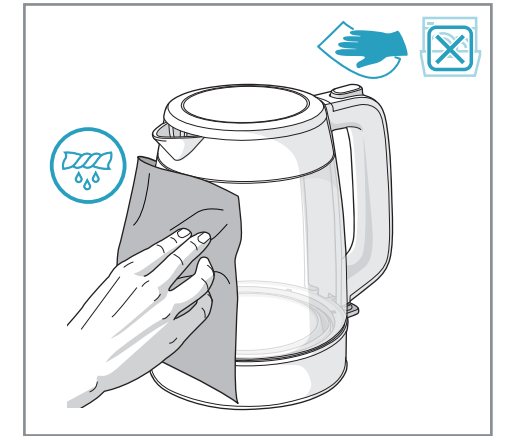
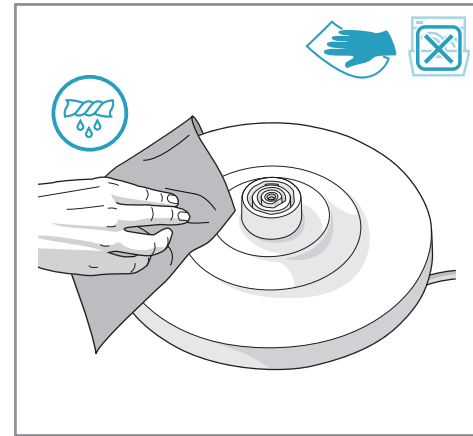
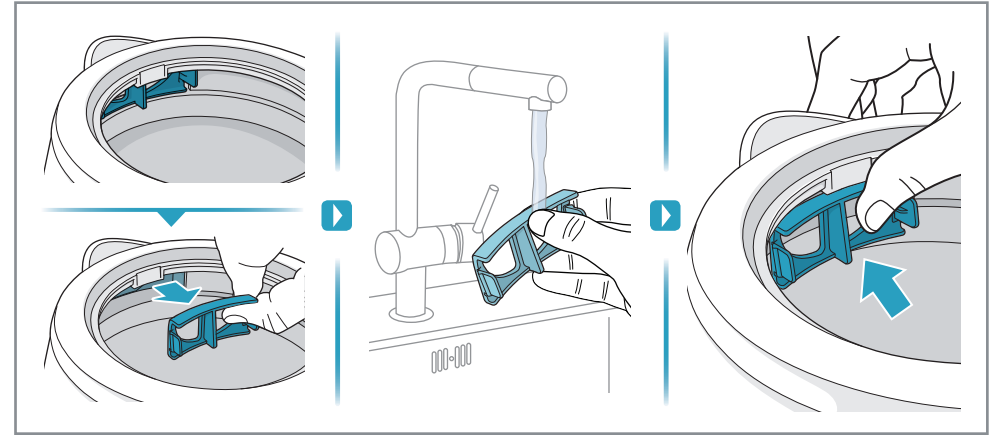

## WE'RE THINKING OF YOU

Thank you for purchasing an Electrolux appliance. You've chosen a product that brings with it decades of professional experience and innovation. Ingenious and stylish, it has been designed with you in mind. So whenever you use it, you can be safe in the knowledge that you'll get great results every time.

Welcome to Electrolux.

Visit our website to:



Get usage advice, brochures, trouble shooter, service information: [www.electrolux.com](http://www.electrolux.com)



Register your product for better service:  
[www.electrolux.com/productregistration](http://www.electrolux.com/productregistration)



Buy accessories and consumables for your appliance:  
[www.electrolux.com/shop](http://www.electrolux.com/shop)

## CUSTOMER CARE AND SERVICE

When contacting Service, ensure that you have the following data available:

- Model Number
- PNC number
- Serial number

The information can be found on the rating plate.

SAFETY ADVICE	EN
BEZPEČNOSTNÍ DOPORUČENÍ	CZ
SIKKERHEDSRÅD	DK
SICHERHEITSHINWEIS	DE
OHUTUSSOOVITUSED	ET
TURVALLISUUTTA KOSKEVA OHJE	FI
CONSEILS DE SÉCURITÉ	FR
SIGURNOSNE NAPOMENE	HR
BIZTONSÁGI ELŐÍRÁSOK	HU
INDICAZIONI DI SICUREZZA	IT
SAUGOS REKOMENDACIJOS	LT
DROŠĪBAS IETEIKUMI	LV
RÅD VEDRØRENDE SIKKERHET	NO
PORADY DOTYCZĄCE BEZPIECZNEGO UŻYTKOWANIA	PL
RECOMANDĂRI PRIVIND SIGURANȚA	RO
ИНСТРУКЦИЯ ПО ЭКСПЛУАТАЦИИ	RU
BEZPEČNOSTNÉ ODPORÚČANIA	SK
VARNOSTNI NASVET	SL
SAVET ZA BEZBEDNOST	CS
SÄKERHETSÅD	SE
GÜVENLİK BİLDİRİMİ	TR
ПОРАДИ ЩОДО БЕЗПЕКИ	UK

EN

CZ

DK

DE

ET

FI

FR

HR

HU

IT

LT

LV

NO

PL

RO

RU

SK

SL

CS

SE

TR

UK

This appliance is not intended for use by persons (including children) with reduced physical, sensory or mental capabilities, or lack of experience and knowledge, unless they have been given supervision or instruction concerning use of the appliance by a person responsible for their safety.

Children should be supervised to ensure that they do not play with the appliance.

This appliance can be used by children aged from 8 years and above and persons with reduced physical, sensory or mental capabilities or lack of experience and knowledge if they have been given supervision or instruction concerning use of the appliance in a safe way and understand the hazards involved. Children shall not play with the appliance. Cleaning and user maintenance shall not be made by children without supervision.

If the supply cord is damaged, it must be replaced by the manufacturer, its service agent or similarly qualified persons in order to avoid a hazard.

This appliance is intended to be used in household and similar applications such as:

- Staff kitchen areas in shops, offices and other working environments;

- Farm houses;
- By clients in hotels, motels and other residential type environments;
- Bed and breakfast type environments.

Do not immerse the appliance in water or any other liquid.

**ATTENTION:** If the kettle is overfilled there is a risk that the boiling water may spray out, which could scald or burn! Therefore never fill the kettle above the maximum marking.

Never operate appliance with open lid.

The appliance is only to be used with the stand provided.

**WARNING:** Avoid spillage on the connector.

**ATTENTION:** The heating element surface is subject to residual heat after use.

The appliance must be switched off and the mains plug withdrawn each time after use,

before cleaning and maintenance.

No action is needed to adapt the product to 50 or 60 Hz. The product will adjust itself.

For additional protection, we recommend the use of a power outlet with a rated current of 10 A. To avoid circuit overload, do not operate another high wattage appliance on the same circuit.

Do not fill kettle when positioned on base, Dry the water on the bottom of the body before placing it onto power base.

Electric kettle must be operated on a flat surface. Do not place this appliance on or near a hot gas or electric burner or on the top of other electric appliances.

Do not use the kettle to heat anything other than water. **WARNING:** Do not switch on if there is a possibility that the water in the heater is frozen.

**WARNING:** To reduce the risk of fire or electric shock, do not remove the bottom cover of the body or the power base by yourself. Do not insert any object into slots or holes of the kettle

**CAUTION:** Position the lid so that steam is directed away from the handle.

The incorrect use of this appliance may cause serious burns; therefore, attention shall be taken.

Before cleaning, always unplug the appliance. Never rinse or immerse the kettle or base unit in water. Just wipe with a damp cloth, using no abrasive detergents. Occasionally rinse out the kettle with clean water. To clean the mesh filter, grab the strainer insert and lift out. Cleaning the heating plate - superficial spots of rust may appear on the base unit. Remove with a stainless steel cleaning agent.

Decalcifying is recommended regularly, depending on water hardness. Fill the kettle with water and decalcifier according to decalcifier product instructions. Do not boil the solution as it may foam over. Afterwards, rinse kettle thoroughly with fresh water.

Power consumption in off mode: 0.3 W  
Maximum time needed for the equipment to reach automatically the applicable low power mode: 0 Min

Tento spotřebič nesmějí používat osoby (včetně dětí) se sníženými fyzickými, smyslovými nebo duševními schopnostmi nebo osoby bez patřičných zkušeností a znalostí, pokud tak nečiní pod dohledem nebo vedením osoby odpovědné za jejich bezpečnost.

Na malé děti je třeba dohlédnout, aby si se spotřebičem nehrály.

Tento spotřebič smí používat děti starší 8 let nebo osoby se sníženými fyzickými, smyslovými nebo duševními schopnostmi nebo osoby bez patřičných zkušeností a znalostí, pouze pokud tak činí pod dozorem nebo vedením, které zohledňuje bezpečný provoz spotřebiče, a pokud rozumí rizikům spojeným s provozem spotřebiče. Zabraňte, aby si děti hrály se spotřebičem. Čištění a uživatelskou údržbu spotřebiče by neměly provádět děti bez dozoru.

Spotřebiče smí používat osoby se sníženými fyzickými, smyslovými nebo duševními schopnostmi nebo osoby bez patřičných zkušeností a znalostí, pokud tak činí pod dozorem nebo vedením, které zohledňuje bezpečný provoz spotřebiče, a rozumí rizikům spojeným s provozem spotřebiče.

Zabraňte, aby si děti hrály se spotřebičem. Jestliže je poškozený přírodní kabel, smí ho vyměnit pouze výrobce, servisní technik nebo osoba s podobnou příslušnou kvalifikací, jinak by mohlo dojít k úrazu.

Tento spotřebič je určen pro použití v domácnosti a pro následující způsoby použití:

- Kuchyňky pro zaměstnance v obchodech, kancelářích a jiných pracovních prostředích;
- Farmářské domy;
- Pro zákazníky hotelů, motelů a jiných ubytovacích zařízení;
- Penziony a ubytovny.

Neponořujte spotřebič do vody ani do jiné kapaliny.

**UPOZORNĚNÍ:** Pokud je v konvici příliš mnoho vody, existuje riziko, že vroucí voda vystříkne ven a může způsobit popáleniny! Proto konvici nikdy nenaplňujte vodou nad rysku maximální hladiny. Nikdy nepoužívejte spotřebič s otevřeným víkem.

Spotřebič musí být používán výhradně s dodaným podstavcem.

**VÝSTRAHA:** Dejte pozor, aby nedošlo k vytlití vody na konektor.

**UPOZORNĚNÍ:** Povrch topného článku je po použití spotřebiče teplý.

Před čištěním a údržbou musí být spotřebič vypnutý a síťový kabel odpojený z elektrické zásuvky.

Produkt není nutné nijak upravovat pro 50 nebo 60 Hz. Produkt se nastaví sám.

Pro dodatečnou ochranu doporučujeme používat síťové elektrické zásuvky s jmenovitým proudem 10 A. Abyste zabránili přetížení okruhu, nepoužívejte stejné obvody další spotřebič s vysokým výkonem.

Neplňte konvici, když je umístěna na podstavci. Před umístěním na napájecí podstavec osušte spodní část konvice.

Elektrickou konvici je nutno používat na rovné ploše. Neumísťujte tento spotřebič na horký plynový nebo elektrický sporák ani do jeho blízkosti nebo na horní plochu jiných elektrických spotřebičů.

Ve varné konvici ohřívejte pouze vodu.

**VAROVÁNÍ:** Pokud je voda ve varné konvici zmrzlá, konvici nezapínejte.

**VAROVÁNÍ:** Aby se omezilo riziko požáru nebo úraza elektrickým proudem, nedemontujte dolní kryt tělesa nebo napájecího podstavce.

Do štěrbin nebo otvorů v konvici nezasunujte žádné předměty.

**UPOZORNĚNÍ:** Umístěte víko tak, aby pára směřovala od držadla.

Postupujte opatrně, protože při nesprávném používání tohoto spotřebiče může dojít k vážnému popálení.

Před čištěním vždy vypojte spotřebič ze zásuvky. Konvici ani základní jednotku nikdy neoplachujte ani neponořujte do vody. Stačí je otřít vlhkým hadříkem bez použití abrazivních čisticích prostředků. Konvici vypláchněte čistou vodou.

Chcete-li vyčistit síťový filtr, uchopte vložku sítka a vytáhněte ji. Čištění zahřívací plotýnky - na základní jednotce se mohou objevit povrchové skvrny od rzi. Ty odstraní čisticím prostředkem na nerezovou ocel. Odvápňování se doporučuje provádět pravidelně v závislosti na tvrdosti vody. Naplňte konvici vodou a odvápňovacím prostředkem podle pokynů k odvápňovacímu prostředku. Roztok nevařte, protože by mohl přepéřit. Poté konvici důkladně vypláchněte čerstvou vodou.

Spotřeba energie ve vypnutém stavu: 0,3 W  
Maximální doba potřebná k tomu, aby zařízení automaticky dosáhlo příslušného režimu nízkého výkonu: 0 min

## ENVIRONMENTAL CONCERNS

Recycle materials with the symbol . Put the packaging in relevant containers to recycle it. Help protect the environment and human health by recycling waste of electrical and electronic appliances.

Do not dispose appliances marked with the symbol  with the household waste. Return the product to your local recycling facility or contact your municipal office.

### For Switzerland:

Where should you take your old equipment?

Any where that sells new equipment or hand it in to official SENS collection points or official SENS recycling firms. The list of official SENS collection points can be found at [www.erecycling.chseconds](http://www.erecycling.chseconds)

*Electrolux reserves the right to change products, information and specifications without notice.*

## POZNÁMKY K OCHRANĚ ŽIVOTNÍHO PROSTŘEDÍ

Recyklujte materiály označené symbolem . Obaly vyhoďte do příslušných odpadních kontejnerů k recyklaci. Pomáhejte chránit životní prostředí a lidské zdraví a recyklovat elektrické a elektronické spotřebiče určené k likvidaci.

Spotřebiče označené příslušným symbolem  nelikvidujte spolu s domovním odpadem. Spotřebič odevzdejte v místním běžném dvoře nebo kontaktujte místní úřad.

*Společnost Electrolux si vyhrazuje právo měnit výrobky, informace a technické údaje bez předchozího upozornění.*

EN

CZ

DK

DE

ET

FI

FR

HR

HU

IT

LT

LV

NO

PL

RO

RU

SK

SL

CS

SE

TR

UK

Apparatet er ikke beregnet til at bruges af personer (herunder børn) med nedsat fysisk, sensorisk eller psykisk funktionsevne, eller som mangler den nødvendige erfaring eller viden, med mindre den, der har ansvaret for deres sikkerhed, først har instrueret dem eller har kontrolleret, at de kan betjene det korrekt. Børn skal være under opsyn, så de ikke kan lege med apparatet.

Børn må ikke lege med apparatet. Børn må ikke rengøre eller vedligeholde apparatet uden overvågning

Hvis netledningen er beskadiget, skal den af sikkerhedsgrunde udskiftes af producenten, dennes serviceværksted eller en tekniker med tilsvarende kvalifikationer.

Dette apparat er beregnet til husholdningsbrug eller lignende anvendelse, som f.eks.:

- Kantineområder i butikker, på kontorer og i andre arbejdsmiljøer;
  - Gæstehuse;
  - Af kunder på hoteller, moteller og andre miljøer af indkvarteringstypen;
  - Miljøer af Bed and Breakfast-typen.
- Sænk ikke apparatet ned i vand eller anden væske.

**VIGTIGT:** Hvis kedlen overfyldes er der risiko for, at det kogende vand kan sprøjte ud, hvilket kan forårsage skoldning! Derfor må kedlen aldrig fyldes over maksimum fyldningsmarkeringen. Hav aldrig låget åbent mens apparatet er i brug. Apparatet skal kun bruges med den medfølgende holder.

**ADVARSEL:** Undgå at spilde på samlingsledningen.

**VIGTIGT:** Overfladen på varmeelementet er genstand for restvarme efter brug. Efter brug skal apparatet slukkes og tages ud af strømforsyningen, før rengøring og vedligeholdelse.

Ingen handling er påkrævet for at omforme produktet til 50 eller 60 Hz

Produktet selvjusterer.

For yderligere beskyttelse anbefaler vi at bruge en stikkontakt med en nominel strøm på 10 A. For at undgå overbelastning må der ikke bruges et andet højspændingsapparat på samme kredsløb.

Fyld ikke kedlen, når den er placeret på bunden, og tør vandet i bunden af kabinettet, før du sætter det på strømsoklen.

Elkedlen skal betjenes på en plan overflade. Apparatet må ikke anbringes på eller i nærheden af varm gas eller en elektrisk brænder eller oven på andre elektriske apparater.

Brug ikke kedlen til at varme andet end vand.

**ADVARSEL:** Tænd ikke, hvis der er risiko for, at vandet i varmelegemet er frosset.

**ADVARSEL:** For at reducere risikoen for brand eller elektrisk stød må du ikke fjerne bunddækslet på selve apparatet eller strømsoklen.

Sæt ikke genstande ind i kedlens sprækker eller huller.

**FORSIGTIG:** Anbring låget, så dampen føres væk fra hånden.

Hvis apparatet bruges forkert, kan det give alvorlige forbrændinger. Vær derfor opmærksom på det.

Tag altid stikket ud af kontakten inden rengøring. Skyl eller nedsænk aldrig kedlen eller soklen i vand. Du skal blot tørre af med en fugtig klud uden slibende rengøringsmidler. Skyl af og til kedlen af med rent vand.

Netfilteret rengøres ved at tage fat i filterindsatsen og løfte det ud. Rengøring af varmepladen - der kan forekomme overfladiske rustpletter på soklen. Fjern med et rengøringsmiddel til rustfrit stål.

Regelmæssig afkalkning anbefales, afhængigt af vandets hårdhed. Fyld kedlen med vand, og afkalk i henhold til afkalkerenes produktvejledning. Opløsningen må ikke koges, da den kan skumme over. Skyl derefter kedlen grundigt med frisk vand.

Strømforbrug i slukket tilstand: 0,3 W  
Maksimal tid, det tager for udstyret automatisk at skifte til den relevante lavstrøms tilstand: 0 minutter

Personen (einschließlich Kinder), die aufgrund ihrer eingeschränkten physischen, sensorischen oder geistigen Fähigkeiten oder ihrer Unerfahrenheit oder Unkenntnis nicht in der Lage sind, das Gerät sicher zu bedienen, sollten dieses Gerät nicht ohne Aufsicht oder Anweisung durch eine verantwortliche Person benutzen.

Kinder sollten sorgsam beaufsichtigt werden, sodass sie nicht mit dem Gerät spielen können. Das Gerät kann durch Kinder ab 8 Jahren und Personen mit eingeschränkten physischen, sensorischen oder geistigen Fähigkeiten oder mit mangelnder Erfahrung/mangelndem Wissen benutzt werden, wenn sie durch eine für ihre Sicherheit zuständige Person beaufsichtigt werden oder von dieser Person.

Anweisungen erhielten, wie das Gerät sicher zu bedienen ist, und welche Gefahren bei nicht ordnungsgemäßer Bedienung bestehen. Kinder dürfen nicht mit dem Gerät spielen. Wartung oder Reinigung des Geräts dürfen nicht von Kindern ohne Aufsicht erfolgen. Wenn das Netzkabel beschädigt ist, muss es vom Hersteller, einem autorisierten Kundendienst oder einer ähnlich qualifizierten Person ersetzt werden, um Gefahrenquellen zu vermeiden.

Dieses Gerät ist für die Verwendung im Haushalt und ähnliche Zwecke vorgesehen, wie z. B.

– Personalküchenbereiche in Geschäften, Büros und anderen Arbeitsumfeldern. – Bauernhöfe.

– Für Gäste in Hotels, Motels und anderen wohnungsähnlichen Räumlichkeiten.

– Pensionen und vergleichbare Unterbringungsmöglichkeiten Tauchen Sie das Gerät nicht in Wasser oder andere Flüssigkeiten.

**ACHTUNG:** Wenn der Wasserkocher überfüllt ist, besteht das Risiko, dass das kochende Wasser herausspritzen kann, das Verbrühungen oder Verbrennungen verursachen kann! Daher füllen Sie den Wasserkocher nie über die Maximum-Markierung. Betreiben Sie das Gerät niemals mit offenem Deckel. Das Gerät kann nur mit der mitgelieferten Basis verwendet werden.

**WARNUNG:** Vermeiden Sie, dass Wasser auf den Stecker spritzt.

Zur Anpassung des Geräts auf 50 Hz oder 60 Hz ist keine Maßnahme erforderlich.

Das Gerät stellt sich selbst ein.

Für einen zusätzlichen Schutz empfehlen wir, eine Steckdose mit einem Nennstrom von 10 A zu verwenden. Um eine Überlastung des Stromkreises zu vermeiden, vermeiden Sie, dass Wasser auf den Stecker spritzt. Zur Anpassung des Geräts auf 50 Hz oder 60 Hz ist keine Maßnahme erforderlich. Das Gerät stellt sich selbst ein. Für einen zusätzlichen Schutz empfehlen wir, eine Steckdose mit einem Nennstrom von 10 A zu verwenden. Um eine Überlastung des Stromkreises zu vermeiden, vermeiden Sie, dass Wasser auf den Stecker spritzt. Zur Anpassung des Geräts auf 50 Hz oder 60 Hz ist keine Maßnahme erforderlich. Das Gerät stellt sich selbst ein. Für einen zusätzlichen Schutz empfehlen wir, eine Steckdose mit einem Nennstrom von 10 A zu verwenden. Um eine Überlastung des Stromkreises zu vermeiden, vermeiden Sie, dass Wasser auf den Stecker spritzt.

## UMWELTTIPPS

Recyceln Sie Materialien mit dem Symbol  Entsorgen Sie die Verpackung in den entsprechenden Recyclingbehältern. Recyceln Sie zum Umwelt- und Gesundheitsschutz elektrische und elektronische Geräte.

Entsorgen Sie Geräte mit diesem Symbol  nicht mit dem Hausmüll. Bringen Sie das Gerät zu Ihrer örtlichen Sammelstelle oder wenden Sie sich an Ihr Gemeindeamt.

**🇨🇭 Für die Schweiz:**  
Wohin mit den Altgeräten?

Überall dort wo neue Geräte verkauft werden oder Abgabe bei den offiziellen SENS-Sammelstellen oder offiziellen SENS-Recyclern. Die Liste der offiziellen SENS-Sammelstellen findet sich unter <http://www.erecycling.ch>

*Electrolux behält sich das Recht vor, Produkte, Informationen und Spezifikationen ohne Vorankündigung zu ändern.*

vermeiden, betreiben Sie kein anderes Gerät mit hoher Wattzahl auf demselben Stromkreis. Füllen Sie den Wasserkocher nicht auf, wenn er auf dem Sockel steht, sondern trocknen Sie erst das Wasser unter dem Gehäuse, bevor Sie ihn auf den Leistungssockel stellen.

Der elektrische Wasserkocher muss auf einer ebenen Oberfläche betrieben werden. Stellen Sie das Gerät nicht auf oder in die Nähe eines heißen Gas- oder Elektrobrenners oder auf anderen Elektrogeräten.

Verwenden Sie den Wasserkocher ausschließlich zum Erhitzen von Wasser. **WARNUNG:** Schalten Sie das Gerät nicht ein, wenn die Möglichkeit besteht, dass das Wasser im Heizgerät gefroren ist.

**WARNUNG:** Entfernen Sie die untere Abdeckung des Gehäuses oder den Leistungssockel nicht selbst, um das Risiko eines Brands oder eines Stromschlags zu reduzieren.

Stecken Sie keine Gegenstände in Schlitze oder Löcher des Wasserkessels. **ACHTUNG:** Setzen Sie den Deckel so ein, dass der Dampf vom Griff weg geleitet wird.

Bei unsachgemäßer Verwendung dieses Gerätes kann es zu schweren Verbrennungen kommen. Daher ist Vorsicht geboten

Ziehen Sie vor der Reinigung immer den Netzstecker aus der Steckdose. Spülen oder tauchen Sie den Wasserkocher oder die Basiseinheit niemals in Wasser. Wischen Sie ihn einfach mit einem feuchten Tuch ab und verwenden Sie keine Scheuermittel. Den Wasserkocher gelegentlich mit sauberem Wasser ausspülen.

Zum Reinigen des Filtersiebs den Siebeinsatz greifen und herausheben. Reinigen der Heizplatte - oberflächliche Roststellen können auf der Basiseinheit auftreten. Mit einem Reinigungsmittel für Edelstahl entfernen.

Regelmäßiges Entkalken wird je nach Wasserhärte empfohlen. Füllen Sie den Wasserkocher mit Wasser und Entkalker gemäß den Produktanweisungen für Entkalker. Kochen Sie die Lösung nicht, da sie überschäumen könnte. Spülen Sie den Wasserkocher anschließend sorgfältig mit frischem Wasser aus.

Stromverbrauch im ausgeschalteten Zustand: 0,3 W  
Höchstdauer bis zum automatischen Umschalten in den entsprechenden Energiesparmodus: 0 Minuten

## MILJØHENSYN

Genbrug materialer med symbolet . Anbring emballagematerialet i passende beholdere til genbrug. Hjælp med at beskytte miljøet og menneskelig sundhed samt at genbruge affald af elektriske og elektroniske apparater.

Kasser ikke apparater, der er mærket med symbolet , sammen med husholdningsaffald. Lever produktet tilbage til din lokale genbrugsplads eller kontakt din kommune.

*Electrolux forbeholder sig ret til at ændre produkter, oplysninger og specifikationer uden varsel.*



EN

CZ

DK

DE

ET

FI

FR

HR

HU

IT

LT

LV

NO

PL

RO

RU

SK

SL

CS

SE

TR

UK

## INFORMATIONEN ZUR ENTSORGUNG

### Ihre Pflichten als Endnutzer



Dieses Elektro- bzw. Elektronikgerät ist mit einer durchgestrichenen Abfalltonne auf Rädern gekennzeichnet. Das Gerät darf deshalb nur getrennt vom unsortierten Siedlungsabfall gesammelt und zurückgenommen werden, es darf also nicht in den Hausmüll gegeben werden. Das Gerät kann z. B. bei einer kommunalen Sammelstelle oder ggf. bei einem Vertreiber (siehe zu deren Rücknahmepflichten unten) abgegeben werden. Das gilt auch für alle Bauteile, Unterbaugruppen und Verbrauchsmaterialien des zu entsorgenden Altgeräts.

Gilt nur, wenn das Produkt Batterien und/oder entnehmbare Leuchtmittel enthält. Bevor das Altgerät entsorgt werden darf, müssen alle Altbatterien und Altakkumulatoren vom Altgerät getrennt werden, die nicht vom Altgerät umschlossensind. Das gleiche gilt für Lampen, die zerstörungsfrei aus dem Altgerät entnommen werden können. Der Endnutzer ist zudem selbst dafür verantwortlich, personenbezogene Daten auf dem Altgerät zu löschen.

### Hinweise zum Recycling



Helpen Sie mit, alle Materialien zu recyceln, die mit diesem Symbol gekennzeichnet sind. Entsorgen Sie solche Materialien, insbesondere Verpackungen, nicht im Hausmüll sondern über die bereitgestellten Recyclingbehälter oder die entsprechenden örtlichen Sammelsysteme. Recyceln Sie zum Umwelt- und Gesundheitsschutz auch elektrische und elektronische Geräte.

### Rücknahmepflichten der Vertreiber in Deutschland

Wer auf mindestens 400 m<sup>2</sup> Verkaufsfläche Elektro- und Elektronikgeräte vertreibt oder sonst geschäftlich an Endnutzer abgibt, ist verpflichtet, bei Abgabe eines neuen Geräts ein Altgerät des Endnutzers der gleichen Geräteart, das im Wesentlichen die gleichen Funktionen wie das neue Gerät erfüllt, am Ort der Abgabe oder in unmittelbarer Nähe hierzu unentgeltlich zurückzunehmen. Das gilt auch für Vertreiber von Lebensmitteln mit einer Gesamtverkaufsfläche von mindestens 800 m<sup>2</sup>, die mehrmals im Kalenderjahr oder dauerhaft Elektro- und Elektronikgeräte anbieten und auf dem Markt bereitstellen. Solche Vertreiber müssen zudem auf Verlangen des Endnutzers Altgeräte, die in keiner äußeren Abmessung größer als 25 cm sind (kleine Elektrogeräte), im Einzelhandelsgeschäft oder in unmittelbarer Nähe hierzu unentgeltlich zurückzunehmen; die Rücknahme darf in diesem Fall nicht an den Kauf eines Elektro- oder Elektronikgerätes geknüpft, kann aber auf drei Altgeräte pro Geräteart beschränkt werden.

Ort der Abgabe ist auch der private Haushalt, wenn das neue Elektro- oder Elektronikgerät dorthin geliefert wird; in diesem Fall ist die Abholung des Altgerätes für den Endnutzer kostenlos. Die vorstehenden Pflichten gelten auch für den Vertrieb unter Verwendung von Fernkommunikationsmitteln, wenn die Vertreiber Lager- und Versandflächen für Elektro- und Elektronikgeräte bzw.

Gesamtlager- und -versandflächen für Lebensmittel vorhalten, die den oben genannten Verkaufsflächen entsprechen. Die unentgeltliche Abholung von Elektro- und Elektronikgeräten ist dann aber auf Wärmeüberträger (z. B. Kühlschränke), Bildschirme, Monitore und Geräte, die Bildschirme mit einer Oberfläche von mehr als 100 cm<sup>2</sup> enthalten, und Geräte beschränkt, bei denen mindestens eine der äußeren Abmessungen mehr als 50 cm beträgt. Für alle übrigen Elektro- und Elektronikgeräte muss der Vertreiber geeignete Rückgabemöglichkeiten in zumutbarer Entfernung zum jeweiligen Endnutzer gewährleisten; das gilt auch für kleine Elektrogeräte (s.o.), die der Endnutzer zurückgeben will, ohne ein neues Gerät zu kaufen.

### Rücknahmepflichten von Vertreibern und andere Möglichkeiten der Entsorgung von Elektro- und Elektronikgeräten in der Region Wallonien

Vertreiber, die Elektro- und Elektronikgeräte verkaufen, sind verpflichtet, bei der Lieferung von Neugeräten Altgeräte desselben Typs, die im Wesentlichen die gleichen Funktionen wie die Neugeräte erfüllen, kostenlos vom Endverbraucher zurückzunehmen. Dies gilt auch bei der Lieferung von neuen Elektround Elektronikgeräten oder beim Fernabsatz.

Darüber hinaus ist jeder, der Elektro- und Elektronikgeräte auf einer Verkaufsfläche von mindestens 400 m<sup>2</sup> verkauft, verpflichtet, Altgeräte, die in keiner äußeren Abmessung größer als 25 cm sind (Elektrokleingeräte), im Ladengeschäft oder in unmittelbarer Nähe kostenlos zurückzunehmen; die Rücknahme darf in diesem Fall nicht vom Kauf eines Elektro- oder Elektronikgerätes abhängig gemacht werden.

Die Rücknahme von Elektro- und Elektronikgeräten kann auch auf Containerplätzen oder zugelassenen Recyclinghöfen erfolgen. Für weitere Informationen wenden Sie sich bitte an Ihre Gemeindeverwaltung.

See seade ei ole mõeldud kasutamiseks füüsilise, sensoorse või vaimse puudega või kogemuste ja teadmisteta inimestele (sh lastele), kui nende ohutuse eest vastutavad isikud ei ole neid seadme kasutamise osas juhendanud. Tuleb jälgida, et lapsed seadmega ei mängiks. Lapsed võivad seda seadet kasutada alates 8. eluaastast; vähenenud füüsiliste, sensoorsete või vaimsete võimetega või kogemuste ja teadmisteta inimesed võivad seadet kasutada vaid järevalve korral ja tingimusel, et neid juhendatakse seadet turvaliselt kasutama ning nad mõistavad seadme kasutamise kaasnavaid ohte. Ärge laske lastel seadmega mängida. Ilma järevalveta ei tohi lapsed seadet puhastada ega hooldustoiminguid läbi viia.

Füüsilise, sensoorse ja vaimupuudega või kogemuste ja teadmisteta inimesed võivad seadet kasutada vaid järevalve korral ja tingimusel, et neid juhendatakse seadet turvaliselt kasutama ning nad mõistavad seadme kasutamise kaasnavaid ohte. Ärge laske lastel seadmega mängida.

Kui toitejuhe on vigastatud, laske see ohutuse mõttes välja vahetada tootja, selle volitatud hooldekeskuse või kvalifitseeritud isiku poolt.

See seade on mõeldud kasutamiseks koduses majapidamises või muudes sarnastes kohtades, näiteks:

- Personalle mõeldud köökides kauplustes, kontorites ja mujal;
- Talumajapidamistes;
- Klientide poolt hotellides, motellides ja muudes majutuskohtades;
- Hommikusöögiga ööbimiskohtades.

Ärge kastke seadet vette ega muusse vedelikku.

**TÄHELEPANU:** Kui kannus on liiga palju vett, võib keev vesi välja valguda ja pindu kahjustada või rikkuda! Seejärel ärge kunagi täitke kannu üle maksimumtähtise.

Ärge kunagi kasutage kannu lahtise kaanega.

Seadet tohib kasutada ainult koos juurdekuulava alusega. **HOIATUS:** Jälgige, et ühenduskoht ei saaks märjaks.

**TÄHELEPANU:** Kütteelemendi pind võib pärast kasutamist olla kuum.

Iga kord pärast kasutamist, enne puhastamist ja hooldamist tuleb seade välja lülitada ja pistik pistikupesast välja tõmmata.

50 või 60 Hz puhul pole vaja toodet kasutamiseks kohandada.

Toode suudab end ise kohandada.

## JÄÄTMEKÄITLUS

Sümboliga  tähistatud materjalid võib ringlusse suunata. Selleks viige pakendid vastava tesse konteineritesse. Aidake hoida keskkonda ja inimeste tervist ja suunake elektri- ja elektroonilised jäätmed ringlusse.

Ärge visake sümboliga  tähistatud seadmeid muude majapidamisjäätmete hulka. Viige seade kohalikku ringluspunkti või pöörduge abi saamiseks kohalikku omavalitsusse.

*Electrolux jätab endale õiguse tooteid, teavet ja spetsifikatsioone ilma ette teatamata muuta.*

Lisakaitseks soovitate kasutada 10A nimivooluga toitepistikupesaga. Vooluahela ülekoormuse vältimiseks ärge kasutage samas ahelas teist suure võimsusega seadet.

Ärge täitke veekeetjat, kui see on asetatud alusele. Enne kui asetate selle toitealusele, kuivatage vesi korpuse põhjalt.

Veekeetjat tuleb kasutada tasasel pinnal. Ärge asetage seda seadet kuuma gaasi- või elektripõleti lähedale või peale ega teiste elektriseadmete peale. Kasutage veekeetjat ainult vee soojendamiseks.

**HOIATUS:** Ärge lülitage veekeetjat sisse, kui on võimalik et vesi selles on külmunud.

**HOIATUS:** Tule- või elektrilöögiuht vähendamiseks ärge eemaldage korpuse alumist kaant ega toitealust ise.

Ärge sisestage veekeetja piludesse ega aukudesse ühtegi eset.

**ETTEVAATUST!** Asetage kaas nii, et aur on käepidemest eemale suunatud.

Selle seadme vale kasutamine võib põhjustada tõsisid põletushaavu; seetõttu tegutsege ettevaatlikult.

Enne puhastamist lahutage seade alati vooluvõrgust.

Ärge kunagi loputage ega kastke veekeetjat või põhiseadet vette. Pühkige seda lihtsalt niiske lapiga, kasutamata abrasiivseid puhastusvahendeid. Loputage veekeetjat aeg- ajalt puhta veega.

Võrkfiltri puhastamiseks võtke kinni söela siseosast ja tõstke see välja. Kuumutusplaadi puhastamine - põhisead- mele võivad tekkida pindmised roostelaigud. Eemaldage need roosteava terase puhastusvahendiga.

Soovitatav on regulaarselt katlakivi eemaldada, olenevalt vee karedusest. Täitke veekeetja vee ja katlakivieemal dusvahendiga vastavalt katlakivieemaldusvahendi kasutamise juhistele. Ärge keetke lahust, kuna see võib üle vahutada. Seejärel loputage veekeetja põhjalikult värse veega.

Elektrienergia tarbimine väljalülitatud režiimis: 0,3 W Maksimaalne aeg, mis kulub seadmel automaatselt rakendatava madala energiatarbega režiimi saavutamiseks: 0 min

EN

CZ

DK

DE

ET

FI

FR

HR

HU

IT

LT

LV

NO

PL

RO

RU

SK

SL

CS

SE

TR

UK

EN

CZ

DK

DE

ET

FI

FR

HR

HU

IT

LT

LV

NO

PL

RO

RU

SK

SL

CS

SE

TR

UK

Sellaisten henkilöiden (mukaan lukien lapset) ei tule käyttää tätä laitetta, joilla on fyysisiä, sensorisia tai henkisiä rajoitteita tai tiedon tai kokemuksen puute, ellei heitä valvota tai elleivät he saa vastuulliselta henkilöltä tuotteen käyttöohjeita.

Pikkulapsia on valvottava eikä heidän pidä antaa leikkiä laitteella.

Tätä laitetta voi käyttää 8-vuotta ja sitä vanhempi lapsi sekä henkilöt, joilla on fyysisiä, sensorisia tai henkisiä rajoitteita tai tiedon tai kokemuksen puute, jos heitä valvotaan tai he saavat vastuulliselta henkilöltä käyttöohjeita ja ymmärtävät käyttöön sisältyvät vaarat. Lapset eivät saa leikkiä laitteella. Lapset eivät saa suorittaa puhdistusta tai huoltoa ilman valvontaa.

Henkilöt, joiden fyysiset, sensoriset tai henkiset kyvyt ovat alentuneet tai joilla ei ole laitteen tuntemusta tai kokemusta sen käytöstä, saavat käyttää laitteita ainoastaan silloin, kun heitä valvotaan ja ohjataan käyttämään laitetta turvallisesti ja he ymmärtävät sen käyttöön liittyvät vaarat. Lapset eivät saa leikkiä laitteella.

Jos virtajohto vaurioituu, sen saa vaaratilanteiden välttämiseksi vaihtaa vain valmistaja, huoltoliike tai vastaava ammattitaitoinen henkilö.

Laitte on tarkoitettu käytettäväksi normaalissa yksityisessä kotitaloudessa ja vastaavassa käytössä, kuten:

- Henkilöstön kodinomaisen keittiöympäristö liikkeissä, toimistoissa ja muissa työympäristöissä; – Maatalot;
  - Hotellien, motellien ja muiden majatalojen asiakkaiden kodinomaiset käyttöympäristöt;
  - Kodinomaisen Bed and Breakfast -ympäristö.
- Älä upota laitetta veteen tai muuhun nesteeseen. **HUOMIO:** Jos vedenkeitin on ylitäytetty, vaarana on, että kiehuva vesi saattaa roiskua yli, mikä voi aiheuttaa palovammoja! Älä siis koskaan täytä vedenkeitintä yli maksimirajan.

Älä koskaan käytä laitetta avonaisella kannella.

Laitetta tulee käyttää ainoastaan sen mukana tulevan telineen kanssa.

**VAROITUS:** Vältä läikkymistä liitimeen.

**HUOMIO:** Käytön jälkeen kuumeneva pinta on jälkilämmin. Laitte pitää sammuttaa ja ottaa johto seinästä joka kerta käytön jälkeen, ennen puhdistusta ja huoltotoimenpiteitä. Laitetta ei tarvitse erikseen sopeuttaa 50 tai 60 hertsisiin. Laitte sopeuttaa itsensä.

**LISÄSUOJAKSI ME SUOSITTELEMME 10A:** n pistorasiaa. Vältä piiriin ylikuormitusta, kun et käytä toista suuren wattimäärän vaativaa laitetta samassa piirissä. Älä täytä vedenkeitintä sen ollessa alustallaan. Pyyhi vesi pois astian pohjasta ennen sen asettamista kuumennusalustalle.

Sähköistä vedenkeitintä on käytettävä tasaisella alustalla. Älä aseta tätä laitetta kuuman kaasupolttimen tai sähkövastuksen lähelle eikä myöskään muiden sähkölaitteiden päälle.

Älä käytä vedenkeitintä minkään muun kuin veden kuumentamiseen.

**VAROITUS:** Älä kytke laitetta päälle, jos on olemassa mahdollisuus, että lämmittimessä oleva vesi on jäähtynyt.

**VAROITUS:** Tulipalon ja sähköiskun vaaran alentamiseksi, älä poista itse astian pohjakantta tai tehoalustaa.

Älä työnnä mitään esineitä vedenkeitimen rakoihin ja aukkoihin.

**HUOMIO:** Aseta kansi siten, että höyry suuntautuu muualle kuin kädensijan suuntaan.

Tämän laitteen virheellinen käyttö voi aiheuttaa vakavia palovammoja; siksi on syytä olla tarkkaavainen. Irrota laite sähköverkosta aina ennen puhdistusta. Älä koskaan huuhtelee vedenkeitintä tai sen jalustaa tai upota niitä veteen. Puhdista kostealla liinalla. Älä käytä hankaavia puhdistusaineita. Huuhtelee vedenkeitin ajoittain sisältä puhtaalla vedellä.

Jotta voit puhdistaa verkkosuodattimen, ota kiinni sihidistä ja nosta se pois. Kuumennuslevyn puhdistaminen – laitteen jalustan pintaan voi ilmestyä ruostetta. Puhdista ruostumattomalle teräkselle tarkoitettulla puhdistusai neella.

Kalkinpoisto on syytä tehdä säännöllisesti veden kovuudesta riippuen. Täytä vedenkeitin vedellä ja kalkinpoistoaineella noudattaen kalkinpoistoaineen tuoteohjeita. Älä anna liuoksen kiehua, sillä se saattaa vaahdota yli.Huuhtelee seuraavaksi vedenkeitin huolellisesti puhtaalla vedellä.

Virrankulutus pois päältä -tilassa: 0,3W  
Enimmäisaika, jonka laite tarvitsee siirtyäkseen automaattisesti sovellettavaan virransäästötilaan: 0 min.

Cet appareil n'est pas conçu pour être utilisé par des personnes (notamment les enfants) manquant d'expérience et de connaissances ou dont les capacités physiques, sensorielles ou mentales sont réduites, sauf si elles sont sous la surveillance ou ont reçu des instructions d'utilisation de l'appareil de la part d'une personne responsable de leur sécurité.

Les enfants doivent être surveillés pour s'assurer qu'ils ne jouent pas avec l'appareil.

Cet appareil peut être utilisé par des enfants à partir de 8 ans et par des personnes ayant des capacités physiques, sensorielles ou mentales réduites ou manquant d'expérience et de connaissances s'ils sont surveillés ou ont reçu des instructions relatives à l'utilisation de l'appareil en toute sécurité et s'ils comprennent les risques encourus. Les enfants ne doivent pas jouer avec l'appareil. Les opérations de nettoyage et d'entretien ne doivent pas être effectuées par des enfants sans surveillance.

Les appareils peuvent être utilisés par des personnes ayant des capacités physiques, sensorielles ou mentales réduites ou manquant d'expérience et de connaissances si elles sont surveillées ou ont reçu des instructions relatives à l'utilisation de l'appareil en toute sécurité et si elles comprennent les risques encourus. Les enfants ne doivent pas jouer avec l'appareil.

Si le cordon d'alimentation est endommagé, il doit être remplacé par le fabricant, son service après-vente ou des personnes aux qualifications similaires afin d'éviter tout danger.

Cet appareil est conçu pour un usage domestique et des applications équivalentes, notamment:

- Dans des cuisines pour les employés de magasins, bureaux et autres lieux de travail;
- Dans des fermes;
- Par des clients d'hôtels, de motels et d'autres lieux de type résidentiel; – En chambres d'hôtes.

Ne plongez pas l'appareil dans l'eau ni dans un autre liquide.

**ATTENTION:** Si la bouilloire est trop pleine, de l'eau bouillante risque d'être projetée et d'ébouillanter ou de brûler! Par conséquent, ne remplissez jamais la bouilloire au-dessus du repère maximum.

Ne faites jamais fonctionner l'appareil avec le couvercle ouvert. L'appareil ne doit être utilisé qu'avec le support fourni.

**AVERTISSEMENT:** Évitez tout déversement sur le connecteur.

**ATTENTION:** La surface de l'élément chauffant est soumise à la chaleur résiduelle après utilisation.

L'appareil doit être éteint et la fiche secteur doit être débranchée chaque fois après l'utilisation, avant le

nettoyage et l'entretien.

Aucune action n'est nécessaire pour adapter le produit à 50 ou 60 Hz. Le produit s'adapte automatiquement. Pour une protection supplémentaire, nous vous recommandons d'utiliser une prise avec un courant nominal de 10 A. Pour éviter une surcharge du circuit, ne faites pas fonctionner un autre appareil de forte puissance sur le même circuit.

Ne remplissez pas la bouilloire lorsqu'elle est placée sur la base, séchez l'eau au fond avant de la placer sur la base d'alimentation.

La bouilloire électrique doit être utilisée sur une surface plane. Ne placez pas cet appareil sur ou près d'un brûleur à gaz ou électrique chaud ou au-dessus d'autres appareils électriques.

N'utilisez pas la bouilloire pour chauffer autre chose que de l'eau.

**AVERTISSEMENT:** Ne mettez pas l'appareil en marche s'il y a une possibilité que l'eau dans le chauffe-eau soit gelée.

**AVERTISSEMENT:** Pour réduire le risque d'incendie ou d'électrocution, ne retirez pas vous-même le couvercle inférieur du corps de l'appareil ou la base d'alimentation.

N'insérez aucun objet dans les fentes ou les orifices de la bouilloire.

**ATTENTION:** Positionnez le couvercle de façon à ce que la vapeur soit dirigée à l'écart de la poignée.

L'utilisation incorrecte de cet appareil peut provoquer de graves brûlures; soyez vigilant.

Débranchez toujours l'appareil avant de le nettoyer. Vous ne devez jamais rincer ni immerger la bouilloire ou l'unité de base dans l'eau. Il suffit de l'essuyer avec un chiffon humide, sans utiliser de détergents abrasifs. Rincez de temps en temps la bouilloire à l'eau claire.

Pour nettoyer le filtre à mailles, saisissez l'unité de la crépine et soulevez-la. Nettoyage de la plaque chauffante: des taches superficielles de rouille peuvent apparaître sur l'unité de base. Éliminez-les avec un produit de nettoyage pour acier inoxydable.

Un detartrage régulier est recommandé, en fonction de la dureté de l'eau. Remplissez la bouilloire avec de l'eau et du detartrant selon les instructions fournies avec le produit detartrant. Ne faites pas bouillir la solution car elle pourrait déborder. Ensuite, rincez abondamment la bouilloire à l'eau claire.

Consommation d'énergie en mode arrêt : 0,3 W

Temps maximum nécessaire pour que

l'équipement atteigne automatiquement le mode

de faible consommation applicable : 0 minutes

## EN MATIÈRE DE PROTECTION DE L'ENVIRONNEMENT

Recyclez les matériaux portant le symbole . Déposez les emballages dans les conteneurs prévus à cet effet. Contribuez à la protection de l'environnement et à votre sécurité, recyclez vos produits électriques et électroniques.

Ne jetez pas les appareils portant le symbole  avec les ordures ménagères. Emmenez un tel produit dans votre centre local de recyclage ou contactez vos services municipaux.

### ① Pour la Suisse:

Où aller avec les appareils usagés ?

Partout où des appareils neufs sont vendus, mais aussi dans un centre de collecte ou une entreprise de récupération officiels SENS. La liste des centres de collecte officiels SENS est disponible sous [www.erecycling.ch](http://www.erecycling.ch)

*Electrolux se réserve le droit de modifier les produits, informations et caractéristiques techniques sans préavis.*



*Electrolux pidättää oikeuden muuttaa tuotteita, tietoja ja teknisiä tietoja ilman erillistä ilmoitusta.*

## YMPÄRISTÖNSUOJELU

Kierrätä materiaalit, jotka on merkitty merkillä . Kierrätä pakkaus laittamalla se asianmukaiseen kierrätysastiaan. Suojele ympäristöä ja ihmisten terveyttä kierrättämällä sähkö- ja elektroniikkaromut.

Älä hävitä merkillä  merkittyjä kodinkoneita kotitalousjätteen mukana. Palauta tuote paikalliseen kierrätyskeskukseen tai ota yhteyttä paikalliseen viranomaiseen.



EN

CZ

DK

DE

ET

FI

FR

HR

HU

IT

LT

LV

NO

PL

RO

RU

SK

SL

CS

SE

TR

UK



EN

CZ

DK

DE

ET

FI

FR

HR

HU

IT

LT

LV

NO

PL

RO

RU

SK

SL

CS

SE

TR

UK

Uređaj ne smiju upotrebljavati osobe sa smanjenim fizičkim, senzornim i mentalnim sposobnostima (uključujući djecu te osobe bez iskustva i znanja, osim ako su pod nadzorom ili ako su dobile upute vezane uz korištenje uređaja od osobe koja je odgovorna za njihovu sigurnost. Djecu je potrebno nadzirati kako biste bili sigurni da se ne igraju uređajem.

Ovaj uređaj mogu koristiti djeca od 8 godina pa na više i osobe smanjenih tjelesnih, osjetilnih ili mentalnih mogućnosti ili osobe koje ne raspolažu iskustvom ili znanjem ako su pod nadzorom osobe odgovorne za njihovu sigurnost i rade po uputama koje se odnose na sigurno korištenje uređaja te razumiju uključene opasnosti. Djeca se ne smiju igrati s uređajem. Čišćenje i održavanje uređaja ne smiju obavljati djeca bez nadzora.

Ako je kabel napajanja oštećen, mora ga zamijeniti proizvođač, njihov serviser ili jednako kvalificirana osoba kako bi se izbjegla opasnost. Ovaj uređaj namijenjen je za upotrebu u kućanstvu i za slične namjene kao što su:

- Čajne kuhinje koje upotrebljavaju zaposleni u prodavaonicama, uredima i drugim radnim prostorima,
  - Kuće za odmor (vikendice),
  - Turistički apartmani u ili izvan hotela, motela i drugih vrsta smještaja,
  - Čajne kuhinje u prenočištima (tipa bed and breakfast).
- Uređaj ne uranjajte u vodu ili bilo koju drugu tekućinu. **POŽOR:** Ako je kuhalo prekomjerno napunjeno postoji opasnost od prskanja vode koja ključa što može uzrokovati opekotine! Zato kuhalo nikad ne punite iznad oznake maksimalne razine. Nikad ne rukujte uređajem s otvorenim poklopcem. Uređaj se smije koristiti samo s isporučenim stalkom.

**UPOZORENJE:** Izbjegavajte prolijevanje tekućina po priključku.

**POZOR:** Površina grijaćeg elementa podložna je zadržavanju preostale topline nakon upotrebe. Uređaj se svaki put nakon upotrebe, prije čišćenja i održavanja mora isključiti, a utikač izvući iz strujne utičnice.

Za prilagođavanje uređaja frekvenciji od 50 ili 60 Hz nije potrebno ništa poduzimati. Uređaj će se automatski prilagoditi.

Za dodatnu zaštitu preporučujemo uporabu utičnice s nazivnom strujom od 10A. Za izbjegavanje preopterećenja strujnog kruga, nemojte koristiti drugi uređaj velike snage na istom krugu.

Nemojte puniti kuhalo za vodu dok je postavljeno na postolje. Osušite vodu na dnu tijela prije nego ga postavite na postolje.

Električno kuhalo za vodu. Nemojte postavljati ovaj uređaj na ili blizu vrućeg plinskog ili električnog plamenika ili na druge električne uređaje. Nemojte koristite kuhalo za vodu za grijanje ničega osim vode.

**UPOZORENJE:** Nemojte uključivati ako postoji mogućnost da je voda u grijaču smrznuta.

**UPOZORENJE:** Kako bi se smanjio rizik od požara ili strujnog udara, nemojte sami uklanjati donji poklopac tijela ili bazu za napajanje.

Nemojte stavljati nikakve predmete u proreze ili rupe kuhala za vodu.

**OPREZ:** Poklopac postavite tako da se para usmjerava dalje od ručke.

Pogrešna uporaba ovog uređaja može prouzročiti ozbiljne opekline; stoga treba obratiti pozornost

Prije čišćenja uvijek iskopčajte uređaj iz utičnice. Nikada nemojte ispirati niti uranjati kuhalo za vodu ili podnožje jedinice u vodu. Dovoljno je obrisati vlažnom krpom, bez uporabe abrazivnih deterdženata. Kuhalo povremeno isperite čistom vodom.

Da biste očistili mrežasti filter, uhvatite za uložak cjedila i podignite ga. Čišćenje grijaće ploče - na podnožju jedinice mogu se pojaviti tragovi hrđe. Uklonite ih pomoću sredstva za čišćenje nehrđajućeg čelika.

Uklanjanje kamenca se redovito preporučuje, ovisno o tvrdoći vode. Kuhalo napunite vodom i dekalifikatorom prema uputama naznačenim na dekalifikatoru. Otopinu nemojte kuhati jer bi mogla zapjeniti. Nakon toga kuhalo dobro isperite svježom vodom.

Potrošnja snage u isključenom načinu rada: 0,3 W  
Maksimalno potrebno vrijeme uređaja za postizanje automatskog primjenjivog načina rada s niskom snagom: 0 minuta

Ezt a készüléket csökkent fizikai, érzékelési vagy szellemi képességekkel rendelkező személyek (ideértve a gyerekeket), illetve megfelelő tudással vagy gyakorlatl nem rendelkező személyek csak felügyelet mellett, vagy abban az esetben használhatják, ha megfelelő oktatást kaptak a készülék biztonságos használatára vonatkozóan. Gondoskodjon arról, hogy gyermekek ne játszhassanak a készülékkel.

Ezt a készüléket a 8 évnél idősebb gyermekek és a csökkent fizikai, érzékelési vagy szellemi képességekkel rendelkező felnőttek, illetve megfelelő tudással vagy gyakorlatl nem rendelkező személyek csak felügyelet mellett, vagy abban az esetben használhatják, ha megfelelő oktatást kaptak a készülék biztonságos használatára, és az esetleges veszélyekre vonatkozóan. Tilos gyermekeknek a készülékkel játszaniuk. Gyermekek felügyelet nélkül nem végezhetnek tisztítási vagy karbantartási tevékenységet. A sérült hálózati kábelt a gyártónak, a márkaszerviznek vagy megfelelő, szakképzett személynek kell kicserélnie, a veszélyhelyzet megelőzése érdekében.

A készüléket háztartási, illetve más hasonló felhasználási területekre szánták, mint például:

- Üzletek, irodák és egyéb munkahelyeken kialakított személyzeti konyhák;
- Hétvégi házak, nyaralók;
- Hotelekben, motelekben és hasonló életterekben, a vendégek számára;
- Ideiglenes szálláshelyeken.

Ne merítse a készüléket vízbe vagy egyéb folyadékba.

**FIGYELEM:** Ha a vízfornalóba túl sok vizet tölt, akkor előfordulhat, hogy a forró víz kifolyik, ami forrázást vagy égési sérülést okozhat! Ezért soha ne töltsse a vízfornalót a maximális jelzés fölötti szintig! Soha ne használja a készüléket nyitott fedéllel. A készülék kizárólag a mellékelt állvánnyal használható.

**FIGYELEM:** Ügyeljen rá, hogy ne kerüljön víz a csatlakozódugóra.

**FIGYELEM:** Használat után a fűtőfelület meleg maradhat. Tisztítás vagy karbantartás előtt, illetve használat után mindig kapcsolja ki a készüléket és húzza ki a tápkábelt a hálózati aljzatról. Semmilyen beavatkozást nem igényel a termék 50 vagy 60 Hz-hez igazítása.

A termék beállítja magát.

A további védelem érdekében 10 A névleges áramerősségű hálózati aljzat használatát javasoljuk. Az áramkör túlterhelésének elkerülése érdekében ne üzemeltessen másik nagy teljesítményű készüléket ugyanarról az áramkorról. Ne töltsse fel a vízfornalót, ha az a talapzatán áll. Törölje szárazra a készüléktest alját, mielőtt a vízfornalót az elektromos talapzatra helyezi. Az elektromos vízfornalót sík felületen működtesse. Ne helyezze a készüléket forró gázégőre vagy főzőlapra vagy azok közelébe, illetve más elektromos készülék tetejére. A vízfornalót csak víz melegítésére használja.

**FIGYELEM:** Ne kapcsolja be, ha fennáll annak a lehetősége, hogy a készülék fűtőegységében levő víz megfagyott.

**FIGYELEM:** A tűz vagy az áramütés kockázatának csökkentése érdekében ne távolítsa el a készüléktest vagy az elektromos talapzat alsó burkolatát. Ne helyezzen semmilyen tárgyat a vízfornaló nyílásaiba.

**VIGYÁZAT:** Úgy helyezze el a készülék fedelét, hogy a gőz kiáramlása a fogantyúval ellentétes irányba mutasson. A készülék helytelen használata súlyos égési sérüléseket okozhat, ezért mindig körültekintően járjon el.

Tisztítás előtt mindig húzza ki a készülék dugaszát a konnektorból. Soha ne öblítse le vagy merítse vízbe a vízfornalót vagy az alapegységet. Csak nedves ruhával törölje át, és ne használjon súroló hatású tisztítószerket. Időnként öblítse ki a vízfornalót tiszta vízzel.

A hálós szűrő tisztításához fogja meg a szűrőbetétet, és emelje ki. A fűtőlap tisztítása - az alapegységen felületrozda-foltok jelenhetnek meg. Rozsdamentes acélhoz való tisztítószerrel távolítsa el.

A vízkeménység függvényében ajánlatos rendszeresen vízkömentesíteni. Töltsse fel a vízfornalót vízzel és vízköoldóval a vízköoldó utasításainak megfelelően. Ne forralja fel az oldatot, mert az felhabozhat. Ezután alaposan öblítse át a vízfornalót friss vízzel.

Teljesítményfelvétel kikapcsolt módban: 0,3 W  
A vonatkozó kis teljesítményű mód automatikus eléréshez szükséges maximális idő: 0 perc

EN

CZ

DK

DE

ET

FI

FR

HR

HU

IT

LT

LV

NO

PL

RO

RU

SK

SL

CS

SE

TR

UK

## BRIGA ZA OKOLIŠ

Reciklirajte materijale sa simbolom . Ambalažu za recikliranje odložite u prikladne spremnike. Pomozite u zaštiti okoliša i ljudskog zdravlja, kao i u recikliranju otpada od električnih i elektroničkih uređaja.

Uređaje označene simbolom  ne bacajte zajedno s kućnim otpadom. Proizvod odnesite na lokalno reciklažno mjesto ili kontaktirajte nadležnu službu.

Electrolux zadržava pravo na promjenu proizvoda, informacija i specifikacija bez prethodne obavijesti.

## KÖRNYEZETVÉDELMI TUDNIVALÓK

A  következő jelzéssel ellátott anyagokat hasznosítsa újra. Újrahasznosításhoz tegye a megfelelő konténerekbe a csomagolást. Járuljon hozzá környezetünk és egészségünk védelméhez, és hasznosítsa újra az elektromos és elektronikus hulladékot.

A  tiltó szimbólummal ellátott készüléket ne dobja a háztartási hulladék közé. Juttassa el a készüléket a helyi újrahasznosító telepre, vagy lépjen kapcsolatba a hulladékkezelésért felelős hivatallal.

*Az Electrolux fenntartja a jogot a termékeinek, a közölt információknak és műszaki adatoknak előzetes értesítés nélküli módosítására.*

EN

CZ

DK

DE

ET

FI

FR

HR

HU

IT

LT

LV

NO

PL

RO

RU

SK

SL

CS

SE

TR

UK

Questa apparecchiatura non è destinata all'uso da parte di bambini o adulti con limitate capacità fisiche, sensoriali o mentali o con scarsa esperienza o conoscenza sull'uso dell'apparecchio, a meno che non siano sorvegliati o istruiti da una persona responsabile. Si raccomanda di controllare che i bambini non giochino con l'apparecchiatura.

Questa apparecchiatura può essere usata da bambini a partire dagli 8 anni e da adulti con limitate capacità fisiche, sensoriali o mentali o con scarsa esperienza o conoscenza sull'uso dell'apparecchiatura, solo se sorvegliati o se istruiti relativamente all'uso dell'apparecchiatura e se hanno capito i rischi coinvolti. Evitare che i bambini giochino con l'apparecchiatura. La pulizia e gli interventi di manutenzione non devono essere eseguiti dai bambini senza supervisione.

Le apparecchiature possono essere usate da adulti con limitate capacità fisiche, sensoriali o mentali o con scarsa esperienza o conoscenza sull'uso dell'apparecchiatura, se sorvegliati o se sono stati istruiti relativamente all'uso dell'apparecchiatura e hanno capito i rischi coinvolti.

Evitare che i bambini giochino con l'apparecchiatura. Se il cavo di alimentazione è danneggiato, deve essere sostituito dal produttore, da un tecnico autorizzato o da una persona qualificata per evitare situazioni di pericolo.

Questa apparecchiatura è destinata ad un uso domestico e applicazioni simili, quali:

- Cucine di negozi, uffici e altri ambienti di lavoro;
- Abitazioni di campagna;
- In alberghi, motel e altri ambienti di tipo residenziale, da parte dei clienti;
- In ambienti tipo bed and breakfast.

Non immergere l'apparecchiatura in acqua o in qualsiasi altro liquido.

**ATTENZIONE:** Se il bollitore viene riempito oltre i limiti esiste il rischio che l'acqua bollente possa spruzzare all'esterno e provocare scottature e ustioni. Pertanto non riempire mai il bollitore oltre il limite massimo indicato. Non utilizzare mai l'apparecchio con il coperchio aperto. L'apparecchio deve essere utilizzato solamente con il supporto in dotazione.

**AVVERTENZA:** Evitare di versare acqua sul connettore.

**ATTENZIONE:** La superficie dell'elemento riscaldante è soggetta a calore residuo dopo l'uso. L'apparecchio deve essere spento e la spina elettrica deve essere estratta sempre dopo l'uso e prima della pulizia e della manutenzione.

Non è necessario regolare il prodotto a 50 o 60 Hz. Il prodotto effettuerà la regolazione autonomamente. Per una protezione aggiuntiva si consiglia di utilizzare una presa di corrente con una corrente nominale di 10 A. Per evitare un sovraccarico del circuito, non azionare un'altra apparecchiatura a wattaggio elevato sullo stesso circuito. Non riempire il bollitore se posizionato sulla base.

Asciugare l'acqua sul fondo del corpo prima di collocarlo sulla base di alimentazione. Il bollitore elettrico deve essere fatto funzionare su una superficie piana. Non posizionare l'apparecchiatura su o vicino a un bruciatore a gas o a elettrico caldo o sulla piano superiore di altre apparecchiature elettriche. Utilizzare il bollitore per riscaldare nient'altro che l'acqua.

**AVVERTENZA:** Non accendere se è possibile che l'acqua nel riscaldatore sia congelata.

**AVVERTENZA:** Per ridurre il rischio di incendio o di scosse elettriche, non rimuovere da soli la parte inferiore del corpo o la base di alimentazione. Non inserire oggetti nelle fessure o nei fori del bollitore.

**ATTENZIONE:** Posizionare il coperchio in modo tale che il vapore venga allontanato dalla maniglia. L'uso scorretto di questa apparecchiatura può causare ustioni gravi: pertanto prestare molta attenzione.

Scollegare sempre la spina dalla presa di corrente prima di pulire l'apparecchiatura. Non risciacquare mai né immergere il bollitore o la base nell'acqua. È sufficiente pulire con un panno umido, senza utilizzare detergenti abrasivi. A volte si può risciacquare il bollitore con acqua pulita.

Per pulire il filtro a rete, afferrare l'inserto del filtro e sollevare. Pulire la piastra di riscaldamento - sulla base, potrebbero comparire macchie di ruggine superficiali. Rimuovere con un agente di pulizia in acciaio inossidabile.

Si consiglia di utilizzare un decalcificatore regolarmente, a seconda della durezza dell'acqua. Riempire il bollitore con acqua e decalcificante seguendo le istruzioni del prodotto decalcificante. Non far bollire la soluzione, in quanto potrebbe erogare schiuma. Dopodiché, risciacquare abbondantemente il bollitore con acqua fresca.

Consumo energetico in modalità spento: 0,3 W  
Tempo massimo necessario affinché l'apparecchiatura raggiunga automaticamente la modalità di risparmio energetico applicabile: 0 minuti

Šis prietaisas nėra skirtas naudotis ribotų fizinių, jutiminių ar protinių gebėjimų arba mažai patirties ar žinių turintiems asmenims (įskaitant vaikus), nesant už šių asmenų saugumą atsakingo asmens priežiūros ar negavus nurodymų. Vaikus reikia prižiūrėti, kad jie nežaistų su šiuo prietaisu.

Šiuo prietaisu gali naudotis vaikai nuo 8 metų amžiaus ir asmenys, turintys fizinių, jutiminių ar protinių gebėjimų, arba nepakankamai patirties bei žinių, tik juos tinkamai prižiūrint arba nurodžius, kaip juo saugiai naudotis, ir jeigu jie suvokia galimus pavojus. Vaikams negalima leisti žaisti su šiuo prietaisu. Neprižiūrimi vaikai negali atlikti valymo ir naudotojo atliekamos priežiūros darbų.

Ribotų fizinių, jutiminių ar protinių gebėjimų arba nepakankamai patirties bei žinių turintys asmenys gali naudotis prietaisais tik tinkamai prižiūrint arba jiems nurodžius, kaip jais saugiai naudotis, ir suvokiantys galimus pavojus.

Vaikams negalima leisti žaisti su šiuo prietaisu.

Pažeistą maitinimo laidą privalo pakeisti tik gamintojas, gamintojo klientų aptarnavimo atstovas arba panašios kvalifikacijos asmuo, kad būtų išvengta pavojaus.

Šis prietaisas skirtas naudoti namų ūkyje ir panašioms paskirtims, pavyzdžiui:

- Darbuotojų virtuvėlose parduotuvėse, biuruose ir kitose darbo aplinkose; – Ūkiuose;
- Klientams viešbučiuose, moteliuose ir kitose gyvenamosiose aplinkose;
- Svečių namuose, kuriose teikiamos nakvynės ir pusryčių paslaugos.

Prietaiso nemerkite į vandenį ar kitą skystį.

**DĖMESIO:** Jeigu virdulys perpildytas, kyla pavojus kad verdantis vanduo gali ištikėti ir nuplūkyti arba nudeginti! Todėl į virdulių jokiū būdu negalima pilti vandens virš maksimalaus lygio žymės.

Virdulio jokiū būdu negalima naudoti atidarytu dangčiu.

Virdulys turi būti naudojamas tik ant pateikto stovo.

**ĮSPĖJIMAS:** Venkite, kad vanduo neužtikštų ant jungties.

**DĖMESIO:** Panaudojus virdulių, kaitinimo elemento paviršius kurį laiką būna įkaitęs. Po kiekvieno naudojimo, prieš atliekant valymo ar techninės priežiūros darbus, prietaisą būtina išjungti, o kištuką ištraukti iš maitinimo tinklo lizdo.

## APLINKOS APSAUGA

Atiduokite perdirbti medžiagas, pažymėtas šiuo ženklu . Išmeskite pakuotę į atitinkamą atliekų surinkimo konteinerį, kad ji būtų perdirbta. Padėkite saugoti aplinką bei žmonių sveikatą ir surinkti bei perdirbti elektros ir elektronikos prietaisų atliekas.

Neišmeskite šiuo ženklu  pažymėtų prietaisų kartu su kitomis buitinėmis atliekomis. Atiduokite šį gaminį į vietos atliekų surinkimo punktą arba susisiekite su vietos savivaldybe dėl papildomos informacijos.

*Bendrovė „Electrolux“ pasilieka teisę keisti gaminius, informaciją ir techninius duomenis apie tai nepranešusi*

Norint pritaikyti gaminį 50 ar 60 Hz dažniui, nereikia atlikti jokių veiksmų.

Gaminys prisitaikys pats.

Saugumui užtikrinti rekomenduojame naudoti 10A elektros srovės maitinimo lizdą. Siekiant išvengti grandinės perkrovos, vienu metu nejunkite prie jos kito galingo elektrinio prietaiso.

Nepilkite vandens į virdulių pastatytą ant jo pagrindo. Prieš dėdami virdulių ant jo pagrindo, nusauskite dugną.

Elektrinį virdulių statykite tik ant kieto ir plokščio paviršiaus. Nestatykite virdulio šalia įkaitusios dujinės ar elektrinės viryklės arba ant elektrinių prietaisų viršaus.

Virdulių naudokite tik vandeniui įkaitinti.

**DĖMESIO:** Nebandykite jungti virdulio, jei vanduo jo viduje galimai užšalęs.

**DĖMESIO:** Siekiant sumažinti gaisro ar elektros smūgio pavojų, neišrinkinėkite virdulio ar jo pagrindo patys.

Nekiškite jokių daiktų į virdulio ar jo pagrindo angas.

**ATSARGIAI:** Dangtelį uždėkite taip, kad iš virdulio einantis garai nebūtų nukreipti į rankenėles.

Netinkamai naudodami šį prietaisą galite stipriai nusidieginti. Būkite atsargūs.

Prieš valydami prietaisą visuomet išjunkite jį iš maitinimo tinklo. Niekada neskaukite ir nemerkite virdulio arba jo pagrindo į vandenį. Tiesiog nuvalykite juos drėgna šluoste, nenaudodami jokių abrazyvinių valiklių. Kartais virdulių praplaukite švariu vandeniū. Norėdami išvalyti tinklinį filtrą, suimkite už jo laikiklio ir ištraukite. Kaitinimo plokštės valymas. Ant kaitinimo paviršiaus gali atsirasti rūdžių. Nuvalykite jas naudodami nerūdijančiojo plieno valymo priemonę. Priklausomai nuo vandens kietumo, rekomenduojame reguliariai pašalinti kalkių nuosėdas. Pripildykite virdulių vandens ir įpilkite kalkių šalinimo priemonės, kaip nurodyta priemonės gamintojo instrukcijoje. Nevirinkite tirpalo, nes jis gali supuoti ir ištekėti. Po to virdulių kruopščiai išskalaukite švariu vandeniū.

Energijos suvartojimas išjungties režimu: 0,3 W  
Maksimalus laikas, per kurį įranga automatiškai pradeda veikti mažos galios režimu: 0 min

## CONSIDERAZIONI SULL'AMBIENTE

Riciclare i materiali con il simbolo . Buttare l'imballaggio negli appositi contenitori per il riciclaggio. Aiutare a proteggere l'ambiente e la salute umana e a riciclare rifiuti derivanti da apparecchiature elettriche ed elettroniche.

Non smaltire le apparecchiature che riportano il simbolo  insieme ai normali rifiuti domestici. Portare il prodotto al punto di riciclaggio più vicino o contattare il comune di residenza.

### ① Per la Svizzera:

Dove portare gli apparecchi fuori uso?

In qualsiasi negozio che vende apparecchi nuovi oppure si restituiscono ai centri di raccolta ufficiali della SENS oppure ai riciclatori

ufficiali della SENS. La lista dei centri di raccolta ufficiali della SENS è visibile nel sito

www.erecycling.ch

*Electrolux si riserva il diritto di modificare i prodotti, le informazioni e le specifiche senza preavviso.*



EN

CZ

DK

DE

ET

FI

FR

HR

HU

IT

LT

LV

NO

PL

RO

RU

SK

SL

CS

SE

TR

UK

Šī ierīce nav paredzēta lietošanai personām (ieskaitot bērnus) ar ierobežotām fiziskām, maņu vai garīgām spējām vai pieredzes un zināšanu trūkumu, ja vien viņus nav uzraudzījis vai norādījis, kā ierīci lietot par viņu drošību atbildīga persona.

Bērni ir jāuzrauga, lai pārliecinātos, ka viņi nespēlējas ar ierīci.

Šo ierīci var lietot bērni no 8 gadu vecuma un personas ar ierobežotām fiziskām, maņu vai garīgajām spējām vai pieredzes un zināšanu trūkumu, ja viņus uzrauga vai sniedz instrukcijas par ierīces drošu lietošanu un viņi saprot iesaistītos apdraudējumus. Tīrīšanu un lietotāja apkopi bērni nedrīkst veikt bez uzraudzības.

Ja elektrības padeves vads ir bojāts, lai izvairītos no nelaimes gadījumiem, to jānomaina ražotājam, servisa pārstāvim vai kvalificētam speciālistam.

Ierīce paredzēta izmantošanai māsaimniecībā un līdzīgiem mērķiem, piemēram:  
– Darbinieku virtuves zonās veikalos, birojos un citās darba vietās;  
– lauku saimniecībās;  
– Klientiem viesnīcās, moteļos un citās dzīvojamās telpās;  
– Naktsmītnes un brokastu tipa iestādēs.

Neiegremdējiet ierīci ūdenī vai citā šķidrumā.

**UZMANĪBU**: Ja tējkanna ir pārpildīta, pastāv risks, ka karstais ūdens var izšļakstīties un applaucēt vai apdedzināt ādu! Tādēļ, nekad nepildiet katlu virs norādītās maksimālās iedaļas.

Nekad nelietojiet ierīci ar atvērta vāciņu.

Ierīci tikai izmantot kopā ar sagādāto statīvu.

**BRĪDINĀJUMS**: Izvairīties no savienotāja aplaistīšanas.

**UZMANĪBU**: Sildelementa virsmu var ietekmēt atlikušais karstums pēc lietošanas. Pirms tīrīšanas un apkopes ierīcei ir jābūt izslēgtai un elektroflīklam jāizņem katru reizi pēc lietošanas.

Lai produktu pielāgotu 50 vai 60 Hz, nav jāveic nekādas darbības.

Produkts pats pielāgosies.

Papildu aizsardzībai iesakām izmantot kontakligzdu ar nominālo strāvu 10 A. Lai izvairītos no kontūra pārslodzes, nedarbiniet citas augstas jaudas ierīci tajā pašā kontūrā.

Neuzpildiet tējkannu, kad tā ir novietota uz pamatnes. Nosusiniet tējkannas apakšā esošo ūdeni, pirms novietojat to uz barošanas pamatnes. Elektriskā tējkanna jādarbina uz līdzenas virsmas. Nenovietojiet ierīci uz karsta gāzes vai elektriskā degļa vai tā tuvumā, kā arī uz citu elektroierīču virsmas.

Neizmantojiet tējkannu tādu šķidrumu karsēšanai, kas nav ūdens.

**UZMANĪBU**: Neieslēdziet tējkannu, ja pastāv iespēja, ka karsēšanas tilpnē esošais ūdens ir sasalis.

**UZMANĪBU**: Lai samazinātu ugunsgrēka un elektriskā šoka risku, pašrocīgi neatvienojiet korpusa apakšējo pārsegu vai barošanas pamatni.

Neievietojiet nekādus priekšmetus tējkannas atverēs un caurumos.

**BRĪDINĀJUMS**: Novietojiet ierīces vāku tā, lai tvaiks tiktu virzīts prom no rokura.

Nepareiza ierīces lietošana var izraisīt nopietnus apdegumus, tādēļ rīkojieties uzmanīgi.

Pirms ierīces tīrīšanas vienmēr atvienojiet to no strāvas padeves. Nekādā gadījumā neskalojiet tējkannu un tās pamatni ar ūdeni un neiemērciet to ūdenī. Vienkārši noslaukiet to ar mitru drānu, izmantojot neabrazīvu tīrīšanas līdzekli. Periodiski izskalojiet tējkannu ar tīru ūdeni.

Lai iztīrītu sietīņveida tīklu, satveriet sietīņa ieliktni un izceliet to no ierīces. Sildīšanas pamatnes tīrīšana - uz pamatnes var parādīties virspusīgi rūsas plankumi. Notīriet tos ar nerūsējošam tēraudam paredzētu tīrīšanas līdzekli.

Iesakām regulāri veikt atkalķošanu atkarībā no ūdens cietības.

Piepildiet tējkannu ar ūdeni un atkalķotāju atbilstīgi atkalķošanas līdzekļa lietošanas norādījumiem.

Nepieļaujiet šķiduma uzvārišanos, jo tas var izraisīt putu pārplūšanu. Pēc tam rūpīgi izskalojiet tējkannu ar svaigu ūdeni.

Strāvas patēriņš izslēgtā režīmā: 0,3 W

Maksimāli nepieciešamais laiks, lai iekārta automātiski sasniegtu attiecīgo zemas jaudas režīmu: 0 min

Dette produktet er ikke ment for bruk for personer (inklusive barn) med redusert fysisk, sanse- eller mentale evner, eller mangel på erfaring og kunnskap, med mindre de har fått tilsyn eller instruksjoner om bruken av produktet av en person ansvarlig for deres sikkerhet.

Barn må holdes under oppsyn for å sikre at de ikke leker med apparatet.

Dette produktet kan brukes av barn fra 8 år og personer med reduserte fysiske, sensoriske eller mentale evner eller manglende erfaring og kunnskap dersom de har tilsyn eller får instruksjon i sikker bruk av produktet og forstår hvilke farer som kan inntreffe. Barn skal ikke leke med produktet. Rengjøring og vedlikehold skal ikke utføres av barn uten tilsyn.

Dersom strømforsyningskabelen er skadet, må den skiftes av produsenten, serviceagenten eller et autorisert serviceverksted for å unngå fare.

Dette apparatet er ment å brukes i husholdninger og lignende applikasjoner som:  
– Kjøkkenet til ansatte i forretninger, på kontorer og i andre arbeidsmiljøer;  
– Gårdsbygninger;  
– Av gjester på hoteller, moteller og andre boligtyper;  
– Bed and breakfast-miljøer.

Ikke putt produktet i vann eller annen væske.

**VÆR OPPMERKSOM**: Hvis vannkokeren overfylles er der fare for at kokende vannet kan sprayes ut, som kan føre til skolding eller forbrenning! Derfor må du aldri fylle vannkokeren over maksmerket.

Bruk aldri apparatet med åpent lokk.

Apparatet må kun brukes med den medfølgende sokkelen.

**ADVARSEL**: Unngå søl på kontakten.

**VÆR OPPMERKSOM**: Varmeelementets overflate er varm etter bruk.

Apparatet må være slått av og strømkontakten trekkes ut hver gang etter bruk, før rengjøring og vedlikehold.

Ingen handling er nødvendig for å tilpasse produktet for 50 eller 60 Hz.

Produktet vil justere seg selv.

For ekstra beskyttelse anbefaler vi en stikkontakt med en nominell spenning på 10A. For å unngå overbelastning av kretsen må du ikke bruke et annet produkt i samme krets.

Ikke fyll vannkokeren når den er plassert på bunnen. Tørk vann i bunnen av kroppen før du setter den på powerbase. Elektrisk koking må brukes på en flat overflate. Ikke plasser dette produktet på eller i nærheten av en varm gass eller elektrisk brenner eller på toppen av andre elektriske apparater. Ikke bruk kjelen til å varme opp noe annet enn vann.

**ADVARSEL**: Ikke slå på hvis det er mulig at vannet i varmeelementet er frosset.

**ADVARSEL**: For å redusere risikoen for brann eller elektrisk støt, må du ikke fjerne bunnen av kroppen eller strømbasen selv.

Ikke sett gjenstander i spor eller hull i kjelen.

**FORSIKTIG**: Plasser lokket slik at dampen ledes bort fra håndtaket.

Feil bruk av dette produktet kan forårsake alvorlig brannskader. Derfor må det utvises oppmerksomhet.

Trekk alltid ut støpselet før rengjøring. Kjelen eller sokkelen må aldri skylles eller legges i vann. Bare tørk av med en fuktig klut uten slipende rengjøringsmidler. Skyll kjelen av og til med rent vann.

Når du skal rengjøre nettingsfilteret, tar du tak i silinnsatsen og løfter den ut. Rengjøring av varmeplaten - over-fladiske rustflekker kan forekomme på sokkelen. Fjern med et rengjøringsmiddel for rustfritt stål.

Avkalking anbefales regelmessig, avhengig av vannhardhet. Fyll kjelen med vann og avkalkingsmid del i henhold til instruksjonene for avkalkingsproduk tet. Ikke kok opp løsningen, da den kan skumme over. Etterpå skyller du vannkokeren grundig med ferskvann.

Strømforbruk i av-modus: 0,3 W

Maksimal tid som trengs for at utstyret skal nå gjeldende lavenergimodus automatisk: 0 minutter

## BESKYTTELSE AV MILJØET

Resirkuler materialer som er merket med symbolet . Legg emballasjen i riktige behol dere for å resirkulere det. Bidrar til å beskytte miljøet, menneskers helse og for å resirkulere avfall av elektriske og elektroniske produkter.

Ikke kast produkter som er merket med symbolet  sammen med husholdningsavfallet. Produktet kan leveres der hvor tilsvarende produkt selges eller på miljøstasjonen i kommu nen. Kontakt kommunen for nærmere opplysninger.

Electrolux forbeholder seg retten til å endre produkter, informasjon og spesifikasjoner uten varsel.

EN

CZ

DK

DE

ET

FI

FR

HR

HU

IT

LT

LV

NO

PL

RO

RU

SK

SL

CS

SE

TR

UK

Urządzenie nie jest przeznaczone do użytku przez osoby (w tym dzieci) o ograniczonych zdolnościach fizycznych, umysłowych lub sensorycznych, a także nieposiadające wiedzy lub doświadczenia w użytkowaniu tego typu urządzeń, chyba że będą one nadzorowane lub zostaną poinstruowane na temat korzystania z urządzenia przez osobę odpowiedzialną za ich bezpieczeństwo.

Należy pilnować, aby dzieci nie bawiły się urządzeniem. Urządzenie mogą obsługiwać dzieci po ukończeniu ósmego roku życia oraz osoby o ograniczonych zdolnościach fizycznych, sensorycznych lub umysłowych bądź nieposiadające odpowiedniej wiedzy i doświadczenia, jeśli będą one nadzorowane lub zostaną poinstruowane w zakresie bezpiecznego korzystania z tego urządzenia i będą świadome związanych z tym zagrożeń. Produktu nie należy dawać dzieciom do zabawy. Czyszczeniem i konserwacją nie mogą zajmować się dzieci bez odpowiedniego nadzoru.

Jeśli przewód zasilający jest uszkodzony, aby uniknąć niebezpieczeństwa, należy zlecić jego wymianę producentowi, przedstawicielowi serwisu lub innej kompetentnej osobie.

To urządzenie jest przeznaczone do użytku w gospodarstwie domowym oraz do podobnych zastosowań, np.:

- Kuchnie dla pracowników na zapleczkach sklepów w biurach oraz innych miejscach pracy;
- Gospodarstwa rolne;
- Hotele, motele i inne obiekty mieszkalne (jako wyposażenie dla klientów);
- Obiekty noclegowe.

Nie zanurzać urządzenia w wodzie lub innym płynie.

**UWAGA:** W przypadku przepelnienia czajnika istnieje niebezpieczeństwo rozpryskiwania wrzątku, który może spowodować silne poparzenia! Dlatego nie należy nigdy napełniać czajnika powyżej oznaczenia poziomu maksymalnego.

W żadnym wypadku nie obsługiwać urządzenia z otwartą pokrywą.

Urządzenie może być używane tylko z dostarczoną podstawą.

**OSTRZEŻENIE:** Unikać zamoczenia złącza.

**UWAGA:** Po użyciu na powierzchni elementu grzejnego pozostaje ciepło resztkowe. Po każdym użyciu, przed czyszczeniem i konserwacją należy wyłączyć urządzenie i wyciągnąć wtyczkę z gniazdko. Nie ma potrzeby podejmowania żadnych działań w celu

dostosowania produktu do częstotliwości 50 lub 60 Hz. Produkt sam się wyreguluje.

W celu zapewnienia dodatkowej ochrony zaleca się korzystanie z gniazdko o natężeniu znamionowym 10 A. Aby uniknąć przeciążenia obwodu, nie należy używać innego urządzenia o dużej mocy w tym samym obwodzie. Nie napełniać czajnika, gdy znajduje się na podstawie. Osuszyć wodę na spodzie korpusu przed umieszczeniem na podstawie zasilającej.

Czajnik elektryczny musi być umieszczony na płaskiej powierzchni. Nie umieszczać urządzenia na gorącym gazowym lub elektrycznym palniku ani na innych urządzeniach elektrycznych.

Nie używać czajnika do podgrzewania niczego innego niż woda.

**OSTRZEŻENIE:** Nie włączać urządzenia w przypadku podejrzenia, że woda w podgrzewaczu zamarza.

**OSTRZEŻENIE:** Aby ograniczyć ryzyko pożaru lub porażenia prądem elektrycznym, nie należy samodzielnie zdejmować dolnej pokrywy obudowy ani podstawy zasilania.

Nie wkładać żadnych przedmiotów do szczelin ani otworów w czajniku.

**PRZESTROGA:** Umieścić pokrywę w taki sposób, aby para była skierowana z dala od uchwytu. Nieprawidłowe użycie urządzenia może spowodować poważne oparzenia, dlatego należy zachować ostrożność. Przed przystąpieniem do czyszczenia należy zawsze odłączyć urządzenie od zasilania. Nigdy nie pukać ani nie zanurzać czajnika ani podstawy w wodzie. Wystarczy go przetrzeć wilgotną szmatką, bez środków ściemych. Od czasu do czasu przepłukać czajnik czystą wodą.

Aby wyczyścić filtr siatkowy, chwycić i wyjąć wkład filtra. Czyszczenie płyty grzewczej - na podstawie mogą pojawić się powierzchniowe plamy rdzy. Usunąć środkiem do czyszczenia stali nierdzewnej.

Zaleca się regularne odkamienianie - zależnie od twardości wody. Napełnić czajnik wodą i środkiem odwapniającym zgodnie z instrukcją produktu. Nie gotuj roztworu, ponieważ może się pienić. Następnie dokładnie wypłukać czajnik świeżą wodą.

Pobór mocy w trybie wyłączenia: 0,3 W  
Maksymalny czas potrzebny urządzeniu na automatyczne przejście w odpowiedni tryb niskiego poboru mocy: 0 minut

Acest aparat poate fi utilizat de copii cu vârsta de 8 ani sau mai mare și de către persoane cu capacități fizice, senzoriale sau mintale reduse sau cărora le lipsesc experiența și cunoștințele dacă au fost supervizați sau instruiți în utilizarea aparatului într-o manieră sigură și înțeleg pericolele la care se expun. Copiii nu se vor juca cu aparatul. Curățarea și întreținerea nu vor fi făcute de copii nesupravegheați.

Dacă cablul de alimentare este deteriorat, acesta trebuie înlocuit de către producător, agentul său de service sau altă persoană similar calificată, pentru a evita pericolele.

Acest aparat este conceput pentru a fi utilizat în cadrul unei gospodării și în aplicații similare, precum:

- Bucătării pentru personalul din magazine, birouri și alte medii de lucru; – Ferme;
- De către clienți, în hoteluri, moteluri și alte medii de tip rezidențial;
- Medii de tip „bed and breakfast” (cazare și mic dejun).

Nu introduceți aparatul în apă sau în vreun alt lichid.

**ATENȚIE:** Dacă fierbătorul este umplut peste nivelul maxim, există riscul ca apa fiartă să iasă din fierbător, ceea ce poate produce opăririi sau arsuri! Prin urmare, nu umpleți niciodată fierbătorul peste nivelul marcatului maxim.

Nu utilizați niciodată aparatul cu capacul deschis. Aparatul este conceput pentru a fi folosit doar cu suportul furnizat.

**AVERTISMENT:** Evitați vărsarea de lichide pe conector.

**ATENȚIE:** Suprafața elementului de încălzire înmagazinează căldură reziduală după utilizare. Aparatul trebuie oprit și cablul de alimentare scos din priză după fiecare utilizare, înainte de curățare și întreținere.

Nici o acțiune nu este necesară pentru a adapta produsul la 50 sau 60 Hz. Produsul se va autoregla. Pentru protecție suplimentară, vă recomandăm utilizarea unei prize electrice cu un curent nominal de 10A. Pentru a evita supraîncărcarea

circuitului, nu utilizați un alt aparat de putere mare pe același circuit.

Nu umpleți fierbătorul când este pus pe bază, uscați apa de la baza corpului înainte de a-l pune pe baza de alimentare.

Fierbătorul electric trebuie utilizat pe o suprafață plană. Nu amplasați acest aparat pe sau lângă un arzător pe gaz sau electric fierbinte sau deasupra altor aparate electrice.

Nu utilizați fierbătorul pentru a încălzi nimic altceva decât apa.

**AVERTISMENT:** Nu porniți dacă apa din încălzitor este înghețată.

**AVERTISMENT:** Pentru a reduce riscul de incendiu sau electrocutare, nu scoateți singur capacul inferior al corpului sau baza de alimentare.

Nu introduceți obiecte în fantele sau găurile fierbătorului.

**ATENȚIE:** Poziționați capacul astfel încât aburul să fie direcționat dinspre mâner.

Utilizarea incorectă a acestui aparat poate produce arsuri grave; de aceea, trebuie să se acorde atenție.

Înainte de curățare, scoateți întotdeauna aparatul din priză. Nu clătiți și nu scufundați niciodată fierbătorul sau unitatea de bază în apă. Doar ștergeți cu o lavetă umedă, fără detergenți abrazivi. Clătiți ocazional fierbătorul cu apă curată.

Pentru a curăța filtrul cu plasă, luați sita și scoateți-o. Curățarea plăcii de încălzire - pe unitatea de bază pot apărea pete superficiale de rugină. Îndepărtați cu un agent de curățare pentru oțel inoxidabil.

Decalcifierea este recomandată în mod regulat, în funcție de durezza apei. Umpleți fierbătorul cu apă și soluție de decalcifiere conform instrucțiunilor produsului de decalcifiere. Nu fierbeți soluția deoarece poate forma spumă. După aceea, clătiți bine fierbătorul cu apă proaspătă.

Consum energie în modul oprit: 0,3 W  
Timpul maxim necesar echipamentului să ajungă în mod automat în modul aplicat de consum scăzut de energie: 0 min

EN

CZ

DK

DE

ET

FI

FR

HR

HU

IT

LT

LV

NO

PL

RO

RU

SK

SL

CS

SE

TR

UK

## OCHRONA ŚRODOWISKA

Materiale oznaczone symbolem  należy poddać utylizacji. Opakowanie urządzenia włożyć do odpowiedniego pojemnika w celu przeprowadzenia recyklingu. Należy zadbać o ponowne przetwarzanie odpadów urządzeń elektrycznych i elektronicznych, aby chronić środowisko naturalne oraz ludzkie zdrowie.

Nie wolno wyrzucać urządzeń oznaczonych symbolem  razem z odpadami domowymi. Należy zwrócić produkt do miejscowego punktu ponownego przetwarzania lub skontaktować się z odpowiednimi władzami miejskimi.

Firma Electrolux zastrzega sobie prawo do zmiany produktów, informacji oraz danych technicznych bez powiadomienia.

## INFORMAȚII PRIVIND MEDIUL

Reciclați materialele marcate cu simbolul . Pentru a recicla ambalajele, acestea trebuie puse în containerele corespunzătoare. Ajutați la protejarea mediului și a sănătății umane și la reciclarea deșeurilor din aparatele electrice și electrocasnice.

Nu aruncați aparatele marcate cu acest simbol  împreună cu deșeurile menajere. Returnați produsul la centrul local de reciclare sau contactați administrația orașului dvs.

Electrolux își rezervă dreptul de a schimba produsele, informațiile și specificațiile fără notificare.

## Инструкция по эксплуатации

E4GK1 – 4GB

Чайник предназначен для кипячения и подогрева воды. Прибор не предназначен для использования лицами (включая детей) с пониженными физическими, сенсорными или умственными способностями или при отсутствии у них жизненного опыта или знаний, если они не находятся под присмотром или не проинструктированы об использовании прибора лицом, ответственным за их безопасность.

Дети должны находиться под присмотром для недопущения игр с прибором.

Храните прибор и его сетевой шнур в недоступном для детей месте.

Всегда отключайте прибор от сети, если он остается без присмотра, перед сборкой, разборкой или очисткой. Очистка и доступное пользователю техническое обслуживание не должно производиться детьми без присмотра.

Данный прибор предназначен для использования в бытовых и аналогичных условиях, в частности:

- в кухонных зонах для персонала в магазинах, офисах и прочих производственных условиях;
- в сельскохозяйственных фермах;
- клиентами в гостиницах, отелях и прочей инфраструктуре жилого типа; – в частных пансионатах.

Не помещайте прибор в воду или какую-либо другую жидкость.

**ВНИМАНИЕ:** При переполнении чайника существует риск, что кипящая вода может выкипеть и привести к ожогу жидкостью или паром! Поэтому никогда не наливайте в чайник воды выше максимальной отметки.

Никогда не включайте прибор с открытой крышкой.

Прибор можно использовать только с прилагающейся подставкой.

**ВНИМАНИЕ!** Не допускайте попадания жидкости на разъем электрического подсоединения, расположенного на прилагающейся подставке.

**ВНИМАНИЕ:** Поверхность нагревательного элемента после использования может сохранять остаточное тепло. Прибор следует выключать и отсоединять от розетки после каждого использования, а также перед чисткой и профилактическим обслуживанием.

Для адаптации прибора к сети 50 Гц или 60 Гц не требуется никаких действий. Прибор адаптируется автоматически.

### Мурано | Дополнительные тексты инструкции по эксплуатации

Для дополнительной защиты рекомендуется использовать розетку с номинальным током 10А. Во избежание перегрузки линии не включайте другой прибор с высоким энергопотреблением.

Не наполняйте чайник, размещенный на подставке. Прежде чем поставить его на подставку, просушите дно корпуса.

Электрический чайник следует использовать на плоской поверхности. Не помещайте прибор вблизи горячей или электрической конфорки, на их поверхность или на поверхность других электроприборов.

Используйте чайник исключительно для нагрева воды.

**ВНИМАНИЕ!** Не включайте чайник, если есть вероятность того, что вода в чайнике обледенела.

**ВНИМАНИЕ!** Чтобы сократить риск пожара или поражения электрическим током, не удаляйте нижнюю крышку корпуса или подставку для электропитания электроприбора самостоятельно.

Не вставляйте предметы в пазы или отверстия чайника.

**ПРЕДУПРЕЖДЕНИЕ.** Установите крышку таким образом, чтобы пар был направлен в противоположном от ручки направлении.

Учтите, что ненадлежащее использование прибора может привести к серьезным ожогам.

Перед проведением очистки прибора всегда отключайте его от электросети. Нижнего не погружайте чайник или подставку в воду и не промывайте под струей воды. Протрите их поверхность влажной тканью без использования абразивных моющих средств. Время от времени споласкивайте чайник чистой водой.

Чтобы очистить сетчатый фильтр, возьмитесь за сетчатую вставку и извлеките фильтр. Очистка нагревательной пластины. На подставке могут появиться поверхностные пятна ржавчины. Удалите их с помощью средства для чистки нержавеющей стали.

Накипь рекомендуется удалять регулярно в зависимости от жесткости воды. Налейте в чайник воду и добавьте средство для удаления накипи, соблюдая указания к данному средству. Не кипятите раствор, так как это может привести к переливу лены. После этого тщательно промойте чайник чистой водой.

Потребляемая мощность в выключенном состоянии: 0,3 Вт  
Максимальное время, необходимое для автоматического перехода в режим пониженного энергопотребления: 0 минут

### Чайник

Tento spotřebič nesmú používať osoby (vrátane detí) so zníženými fyzickými, zmyslovými alebo duševnými schopnosťami alebo s nedostatkom skúseností a znalostí, pokiaľ nie sú pod dohľadom zodpovednej osoby, alebo od takejto osoby nedostali pokyny týkajúce sa správneho používania spotřebiča.

Deti musia byť pod dozorom, aby sa zabezpečilo, že sa nehrajú so spotřebičom.

Tento spotřebič môžu používať deti staršie ako 8 rokov a osoby so zníženými fyzickými, zmyslovými alebo psychickými schopnosťami alebo nedostatkom skúseností a znalostí, iba ak sú pod dozorom inej osoby, alebo ak boli inou osobou poučené o bezpečnom používaní spotřebiča a ak porozumejú prípadným rizikám. Deti sa nesmú hrať so spotřebičom. Deti nesmú vykonávať čistenie a údržbu bez dozoru.

Osoby so zníženou fyzickou, zmyslovou alebo psychickou spôsobilosťou alebo nedostatkom skúseností a znalostí smú spotřebič používať, iba ak sú pod dozorom zodpovednej osoby alebo ak boli takouto osobou poučené o bezpečnom používaní spotřebiča a porozumejú prípadným rizikám.

Deti sa nesmú hrať so spotřebičom.

Ak je poškodený elektrický napájací kábel, musíte ho dať vymeniť u výrobcu, v autorizovanom servise alebo u kvalifikovanej osoby, aby sa predišlo nebezpečenstvu.

Spotřebič je určený na používanie v domácnostiach a podobných priestoroch, ako sú napríklad:

- Kuchynky pre zamestnancov v obchodoch, kanceláriách a iných pracovných priestoroch,
- Vidiecke domy,
- Priestory určené pre klientov v hoteloch, motelloch a iných typoch ubytovacích zariadení,
- Ubytovacie zariadenia, ktoré poskytujú raňajky.

Spotřebič neponárajte do vody ani do inej tekutiny.

**POZOR:** Ak sa kanvica preplní, vzniká riziko, že vriaca voda vystrekne a môže obariť alebo popáliť! Kanvicu preto nikdy neplňte nad označenie maximálneho naplnenia.

Spotřebič nikdy nepoužívajte s otvoreným vekom. Spotřebič sa používa len s dodaným podstavcom.

**UPOZORNENIE:** Zabráňte postriekaniu konektora.

**POZOR:** Povrch ohrievacieho článku je po použití vystavený zvyškovému teplu.

## OCHRANA ŽIVOTNÉHO PROSTREDIA

Materiály označené symbolom  odovzdajte na recykláciu. Obal hoďte do príslušných kontajnerov na recykláciu. Chráňte životné prostredie a zdravie ľudí a recyklujte odpad z elektrických a elektronických spotřebičov.

Nelikvidujte spotřebiče označené symbolom  spolu s odpadom z domácnosti. Výrobok odovzdajte v miestnom recyklačnom zariadení alebo sa obráťte na obecný alebo mestský Spoločnosť Electrolux si vyhradzuje právo zmeniť výrobky, informácie a špecifikácie bez oznámenia.

Po každom použití, pred čistením a údržbou sa spotřebič musí vypnúť a sieťová zástrčka vytiahnuť. Na prispôsobenie výrobku na 50 alebo 60 Hz nie je potrebné žiadne opatrenie.

Výrobok sa prispôsobí automaticky.

V záujme dodatočnej ochrany odporúčame použiť zásuvku s menovitým prúdom 10A. Aby ste predišli preťaženiu obvodu, nepoužívajte v rovnakom okruhu iný spotřebič s vysokým príkonom.

Kanvicu nenapíňajte, keď je položená na základni a pred vložením do základne vysušte vodu na spodnej strane kanvice.

Elektrická kanvica sa musí používať na rovnom povrchu. Spotřebič neumiestňujte na horúci plynový ani elektrický horák, ani na vrch iných elektrických spotřebičov.

Kanvicu nepoužívajte na zohriatie inej látky ako vody. **UPOZORNENIE:** Nezapínajte, ak je možné, že voda v ohrievači je zamrznutá.

**UPOZORNENIE:** Aby ste znížili riziko požiaru alebo úrazu elektrickým prúdom, neodstraňujte spodný kryt kanvice ani elektrickú základňu.

Do štrbín alebo otvorov na kanvici nevkladajte žiadne predmety.

**VÝSTRAHA:** Veko umiestnite tak, aby para smerovala od rúkaväte.

Nesprávne používanie spotřebiča môže spôsobiť vážne popáleniny, preto je potrebné dávať pri používaní pozor.

Spotřebič pred čistením vždy odpojte zo siete. Kanvicu ani základňu nikdy neoplachujte ani neponárajte do vody. Len ich utrite navlhčenou handričkou a nepoužívajte žiadne abrazívne čistiace prostriedky. Kanvicu občas vypláchnite čistou vodou.

Pri čistení sieťkového filtra uchopte vložku so sitkom a zdvihnite ju. Čistenie ohrievacej platne - na základni sa môžu objaviť povrchové hrdzavé škvrny. Odstráňte ich čistiacim prostriedkom na nehrdzavejúcu oceľ.

Odporúčame pravidelne odváňovať v závislosti od tvrdosti vody. Naplňte kanvicu vodou a odváňovačom podľa pokynov pre odváňovač. Roztok neuvádzajte do varu, pretože by sa mohol speniť a vyvrieť. Následne kanvicu dôkladne vypláchnite čistou vodou.

Spotreba elektrickej energie v režime vypnutia: 0,3 W  
Maximálny čas potrebný na to, aby zariadenie automaticky prešlo do príslušného režimu nízkej spotreby: 0 minút

## ОХРАНА ОКРУЖАЮЩЕЙ СРЕДЫ

Материалы с символом  следует сдавать на переработку. Положите упаковку в соответствующие контейнеры для сбора вторичного сырья. Принимая участие в переработке старого электробытового оборудования, Вы помогаете защитить окружающую среду и здоровье человека.

Не выбрасывайте вместе с бытовыми отходами бытовую технику, помеченную символом  . Прибор следует доставить в место раздельного накопления и сбора отходов потребления или в пункт сбора использованной бытовой техники для последующей утилизации.

Компания Electrolux оставляет за собой право изменять изделия, информацию и технические характеристики без уведомления.

**EAC** Характеристики и параметры.  
Напряжение: 220-240 В, частота: 50-60 Гц. В случае повреждения шнура электропитания, а также при необходимости ремонта прибора обращайтесь в авторизованный сервисный центр. Дата изготовления изделия указана в его серийном номере, где первая цифра соответствует последней цифре года  
**Kz Қазақстан / Казахстан**  
Телефон службы поддержки потребителей Electrolux / AEG / Zanussi +7 727 339 27 87 (тарифицируется оператором связи).  
Electrolux, AEG, Zanussi тұтынушыларды қолдау телефоны +7 727 339 27 87 (байланс операторы тарифтейді).

изготовления, а вторая и третья цифры – порядковому номеру недели. Например, серийный номер 14512345 означает, что изделие изготовлено на сорок пятой неделе 2021 года.  
Изготовитель: Electrolux Appliances AB, St. Göransgatan 143, 105 45 Stockholm, Швеция. Изготовлено в Китае.



Za uprabo, čiščenje in izvedbo uporabniškega vzdrževanja morajo biti otroci pod nadzorom, prav tako jim morate preprečiti, da bi se z aparatom igrali.

Ta aparat lahko uporabljajo otroci, ki so starejši od 8 let, in osebe z zmanjšanimi fizičnimi ali senzoričnimi zmožnostmi in pomanjkanjem znanja ter izkušenj, če so pod nadzorom odgovorne osebe in so bili seznanjeni z navodili za uprabo aparata in obstoječimi nevarnostmi.

Če je napajalni kabel poškodovan, ga mora zamenjati proizvajalec, pooblaščen servisne službe ali druga strokovno usposobljena oseba, da se izogne nevarnosti.

Ta aparat je namenjen uporabi v gospodinjstvu in podobni vrsti uporabe, npr.:

- Za osebje v kuhinjah, zaposlene v trgovinah, pisarnah in drugih delovnih okoljih,
- Na kmetijah,
- Za goste v hotelih, motelih in drugih stanovanjskih okoljih,
- Kjer nudijo prenočišča z zajtrkom.

Aparata ne potaplajte v vodo ali druge tekočine.

**POZOR:** če je čajnik prenapolnjen, obstaja nevarnost, da vrela voda brizgne ven, kar ima lahko za posledico opekline ali zažganino! Zato čajnika nikoli ne prenapolnite nad maksimalno oznako.

Aparata nikoli ne uporabljajte z odprtimi pokrovom.

Aparat lahko uporabljate samo s priloženim stojalom.

**OPOZORILO:** izogibajte se razlitju tekočine po priključku.

**POZOR:** površina grelnega elementa je po uporabi izpostavljena preostali toploti.

Po vsaki uporabi, pred čiščenjem in vzdrževanjem je treba aparat izklopiti, vtikač pa odklopiti iz omrežja. Za prilagoditev izdelka na 50 ali 60 Hz ni potreben noben ukrep. Izdelek se bo prilagodil sam.

Za dodatno zaščito priporočamo uporabo električne vtičnice z nazivnim tokom 10 A. Za preprečitev preobremenitve napeljave v njej ne uporabljajte druge naprave z visoko močjo.

Ko je grelnik na podstavku, ga ne polnite. Preden ga postavite na podstavke, obrišite vodo na dnu ohišja.

Električni grelnik morate uporabljati na ravni površini. Naprave ne postavljajte na vroč plin, električni gorilnik ali druge električne naprave ali v njihovo bližino.

Grelnik uporabljajte izključno za segrevanje vode.

**OPOZORILO:** Če obstaja možnost, da je voda v grelniku zamrznjena, grelnika ne vklaplajte.

**OPOZORILO:** Za zmanjšanje tveganja za požar ali električni udar spodnjega pokrova ohišja ali podstavka ne odstranjujte sami.

V odprtine ali reže grelnika ne vstavljajte predmetov.

**POZOR:** Pokrov namestite tako, da paro usmerite stran od ročaja.

To napravo uporabljajte previdno, saj lahko njena nepravilna uporaba povzroči resne opekline.

Napravo pred čiščenjem vselej izklopite iz napajanja. Grelnika ali podnožja nikoli ne splakujte ali potaplajte v vodo. Obrišite ju le z vlažno krpo in ne uporabljajte jedkih čistilnih sredstev. Grelnik vode občasno splaknite s čisto vodo.

Če želite očistiti mrežast filter, primate cedilni vstavek in ga dvignite. Čiščenje grelne plošče - na podnožju se lahko pojavijo madeži površinske rje. Odstranite jih s čistilnim sredstvom za nerjaveče jeklo.

Priporoča se redna dekalifikacija glede na trdoto vode. Napolnite grelnik z vodo in dekalifikatorjem skladno z navodili za uporabo dekalifikatorja. Raztopine ne zavrite, saj se lahko speni. Nato temeljito splaknite grelnik s svežo vodo.

Poraba energije v izključenem stanju: 0,3 W  
Najdaljši čas, potreben za samodejni preklon naprave v način nizke porabe energije: 0 minut

## SKRB ZA OKOLJE

Reciklirajte materiale, ki jih označuje simbol . Embalažo odložite v ustrezne zabojnike za reciklažo. Pomagajte zaščititi okolje in zdravje ljudi ter reciklirati odpadke električnih in elektronskih naprav.

Naprav, označenih simbolom , ne odstranjujte z gospodinjstvi odpadki. Izdelek vrnite na krajevno zbirališče za recikliranje ali se obrnite na občinski urad.

Spoločnost' Electrolux si vyhradzuje právo zmenit' výrobky, informace a špecifikácie bez oznámenia.

Пре прве употребе уређаја пажљиво прочитајте сле дећа упутства.

-Овај уређај могу да користе деца старија од 8 годин а и особе са смањеним физичким, чулним или мента лним способностима, као и особе којима недостају и скуство и знање, уколико им се обезбеди надзор или им се дају упутства у вези са употребом уређаја на б ездан начин и уколико схватају могуће опасности. -Уређаје могу да користе особе са смањеним физич ким, чулним или менталним способностима, као и ос обе којима недостају искуство и знање, уколико им с е обезбеди надзор или им се дају упутства у вези са употребом уређаја на безбедан начин и уколико схв атају могуће опасности.

-Деца не смеју да се играју уређајем. -Деца млађа од 8 година не смеју да обављају чиш ћење и корисничко одржавање уређаја без надзора. -Уређај и кабл држите ван домашаја деце млађе од 8 година. -Уређај сме да се прикључи искључиво на извор напајања чији напон и фреквенција одговарају спецификацијма датим на плочици са техничким ка рактеристикама!

-Немојте никад користити или држати уређај ако је - каб л за напајање оштећен, - кућиште оштећено.

-Уређај сме да се прикључи само у уземљену утичницу. По потреби може да се користи продужни кабл погодан за јачину струје од 10 А.

Уколико су уређај или кабл оштећени, мора их заменит и произвођач, овлашћени сервисер или лице сличних к валификација како би се избегла опасност.

-Уређај увек ставите на равну водоравну површину.

-Никад не остављајте уређај без надзора док је прик ључен у струју.

-Уређај мора да се искључи и утикач извуче из струје н акон сваке употребе, као и пре чишћења и одржавања. -Уређај и његов прибор постају врели током рада.

-Немојте никад користити или држати уређај ако је - каб л за напајање оштећен, - кућиште оштећено.

-Уређај сме да се прикључи само у уземљену утичницу. По потреби може да се користи продужни кабл погодан за јачину струје од 10 А.

Уколико су уређај или кабл оштећени, мора их заменит и произвођач, овлашћени сервисер или лице сличних к валификација како би се избегла опасност.

-Уређај увек ставите на равну водоравну површину.

-Никад не остављајте уређај без надзора док је прик ључен у струју.

-Уређај мора да се искључи и утикач извуче из струје н акон сваке употребе, као и пре чишћења и одржавања. -Уређај и његов прибор постају врели током рада.

Користите само назначене дршке и дугмад. Пустите га д а се охлади пре чишћења или складиштења.

-Не потапајте кућиште уређаја у воду или било коју другу течност.

-Не користите и не остављајте уређај на врелој површини нити близу извора топлоте.

-Упозорење: Избегавајте проливање течности на прик ључак.

-Пажња: Површина грејног елемента остаје топла још изв есно време након коришћења уређаја.

-Струјни кабл не сме доћи у додир са врелим деловима у ређаја. -Уређај је намењен само за употребу у дома ћинству. Произвођач не прихвата никаку одговорност за евентуалну штету изазвану неправилном или неодговара јућом употребом.

-Пажња: Ако се чајник препуни, постоји опасност од излив ања кључале воде која може да доведе до опекотина! Зат о никад не луните чајник преко ознаке за максимум.

-Никад не покрећите уређај са подигнутим поклопцем.

-Чајник користите искључиво за грејање воде! -Чајник мо же да се користи само са приложеним постољем.

-Струјни кабл и други предмети не смеју да додирују дугм е напајања. У супротном, функција аутоматског иск ључивања можда неће моћи да ради правилно и настаће опасност од прегревања и пожара.

- При прокувавању воде пазите да вас не опече водена п ара из грлића кад вода прокључа и неко време након иск ључивања уређаја. Не журите да отворите поклопац. Ова ј уређај је намењен за употребу у домаћинству и за сличн е примене, као што су: - кухињски простори продавница, к анцеларија и других радних окружења, - сеоске куће, - кл ијенти хотела, мотела и других стамбених или угостите љских објеката, - полупансионски смештај.

Неправилна употреба овог aparata може изазвати озби љне опекотине; стога је потребно водити рачуна.

Увек искључите уређај из струје пре чишћења. Ча јник и постоље никад не ispirajte и не потапајте у в оду. Само их пребришите влажном крпом, не користе ћи абразивне детерџенте. Повремено исперите ча јник чистом водом.

Да бисте очистили мрежицу, ухватите тело сита и из вуците га напоље. Чишћење грејне плоче - на посто љу се могу појавити површинске мрље од рђе. Укло ните средством за чишћење нерђајућег челика.

Препоручује се редовно скидање каменца, у зависн ости од тврдоће воде. Напуните чајник водом и сипа јте средство за скидање каменца према његовом уп утству. Не прокувавајте раствор јер може да се изли је пена. Затим добро исперите чајник свежом водом.

Потрошња енергије у искљученом режиму: 0,3W  
Максимално време потребно да опрема аутоматски д остигне одговарајући режим ниске потрошње: 0 мин

## ЕКОЛОШКА ПИТАЊА

Рециклирајте материјале са симболом . Паковање одложите у одговарајуће контејнере ради рециклирања. Помозите у заштити животне средине и људског здравља као и у рециклирању отпадног материјала од електронских и електричних уређаја.

Уређаје обележене симболом , немојте бацати заједно са смећем. Производ вратите у локални центар за рециклирање или се обратите општинској канцеларији.

Компанија Electrolux задржава право да промени производе, информације и спецификације без претходне најаве.

EN

CZ

DK

DE

ET

FI

FR

HR

HU

IT

LT

LV

NO

PL

RO

RU

SK

SL

CS

SE

TR

UK

Denna produkt är inte avsedd att användas av personer (inklusive barn) med begränsad fysisk, sensorisk eller mental kapacitet, eller som har bristande erfarenhet och kunskap, om de inte får handledning och instruktioner avseende användningen av en person som är ansvarig för deras säkerhet.

Barn skall övervakas för att säkerställa att de inte leker med produkten.

Denna produkt kan användas av barn över 8 år och personer med reducerad fysisk, sensorisk eller mental förmåga eller som saknar erfarenhet och kunskap, om de får tillsyn eller instruktioner om hur man använder produkten på ett säkert sätt och förstår riskerna. Barn ska inte leka med produkten. Rengöring och användarunderhåll ska inte utföras av barn utan tillsyn.

Om sladden är skadad måste den bytas ut av tillverkaren eller dennes serviceagent, eller av annan kvalificerad person för att undvika fara. Produkten är avsedd att användas i hushåll och liknande användningsområden som t.ex.:

- Personalkök i butiker, på kontor och andra arbetsmiljöer; – På bondgårdar;
- Av gäster på hotell, motell och andra typer av boendemiljöer;
- Bed and breakfast -miljöer.

Sänk inte ner produkten i vatten eller någon annan vätska.

**OBS!** Om vattenkokaren är överfylld finns det risk för att det kokande vattnet kan spruta ut, vilket kan orsaka skållning eller brännskador!

Fyll därför aldrig på vattenkokaren ovanför markeringen för den maximala nivån.

Använd aldrig produkten med öppet lock. Produkten får endast användas med den medföljande bottenplattan.

**WARNING:** Undvik att spilla vatten på kontakten. **OBS!** Värmeelementets yta kan vara varmt efter användning.

Produkten måste vara avstängd och nätkontakten dras ur varje gång efter användning, före rengöring och underhåll.

Ingen åtgärd behövs för att anpassa produkten till 50 eller 60Hz.

Produkten kommer att justera sig själv.

För ytterligare skydd rekommenderar vi användning av ett vägguttag med märkström 10A. För att undvika överbelastning får ingen annan apparat med hög strömförbrukning anslutas till samma krets.

Fyll inte kannan när den är placerad på foten. Torka av vatten från kannan innan den placeras på foten. Apparaten måste stå på en horisontell yta under användning. Placera inte produkten på eller intill en kokplatta eller gasbrännare eller på andra elektriska apparater.

Vattenkokaren får inte användas för uppvärmning av något annat än vatten.

**WARNING!** Sätt inte på vattenkokaren om vattnet i kannan kan ha frusit.

**WARNING!** Undvika risk för brand eller elektriska stötar: Ta inte bort kåpan under foten eller kannan själv.

Stick inte in något föremål i springor eller hål på vattenkokaren.

**FÖRSIKTIGHET:** Placera locket så att ånga riktas bort från handtaget.

Var försiktig eftersom felaktig användning av produkten kan orsaka allvariga brännskador. Koppla alltid bort produkten från eluttaget före rengöring Skölj eller sänk inte ner vattenkokaren eller basenheten i vatten. Torka bara av dem med en våt trasa. Använd inga rengöringsmedel med slipande effekt. Skölj av vattenkokaren ibland med rent vatten.

För att rengöra nätfiltret, ta tag i silinlägget och lyft ut det. Rengöra värmeplattan - ytliga rostfläckar kan komma uppstå på basenheten. Dessa kan tas bort med rengöringsmedel för rostfritt stål.

Avkalkning rekommenderas regelbundet beroende på vattenhårdhet. Fyll vattenkokaren med vatten och avkalkningsmedel enligt avkalkningsproduktens instruktioner. Koka inte upp lösningen eftersom den kan skumma över. Skölj sedan vattenkokaren med rent vatten.

Strömförbrukning när avslagen: 0,3W

Maximal tid innan produkten automatiskt når tillämpligt lägeeffektläge: 0 min

Bu cihazın, güvenliklerinden sorumlu bir kişi tarafından gözetim altında olmadıkları veya cihazın kullanımıyla ilgili kendilerine talimat verilmediği müddetçe fiziksel, duysal veya zihinsel yetkinlikleri daha az olan veya gereken deneyim ve bilgiye sahip olmayan kişilerce (çocuklar dahil) kullanılması amaçlanmamıştır.

Cihaz ile oynamadıklarından emin olmak için çocuklar gözetim altında tutulmalıdır.

Bu cihaz, 8 yaş ve üstündeki çocuklar ve fiziksel, duysal veya zihinsel yetkinlikleri daha az olan veya gereken deneyim ve bilgiye sahip olmayan kişiler tarafından ancak gözetim altında olmaları veya cihazın emniyetli bir şekilde kullanımına ilişkin kendilerine gereken talimatların verilmesi ve muhtemel tehlikeleri anlamış olmaları halinde kullanılabilir. Çocuklar cihaz ile oynamamalıdır. Temizlik ve kullanıcı bakımı çocuklar tarafından, gözetim altında bulunmadıkları sürece yapılmamalıdır.

Cihaz, güvenli şekilde kullanımı hakkında talimat, gözetim veya bilgi verilmesi ve ilgili tehlikeleri anlamaları halinde fiziksel, duysal veya zihinsel kapasitesi düşük veya bilgi ve deneyimi olmayan kişiler tarafından kullanılabilir.

Çocuklar cihaz ile oynamamalıdır.

Elektrik kablusunun zarar görmesi durumunda, bir kazanın meydana gelmesine engel olmak için, ilgili değişiklik üretici, servis merkezi veya benzer nitelikteki kalifiye bir kişi tarafından gerçekleştirilmelidir.

Bu cihaz, aşağıdaki gibi ev ve benzeri alanlarda kullanılmak üzere tasarlanmıştır:

- Mağaza, ofis ve diğer çalışma ortamlarındaki mutfak bölümleri;
- Çiftlik evleri;
- Otel, motel ve diğer konaklama tarzı yerlerdeki müşteriler tarafından;
- Pansiyon tipi ortamlarda.

Cihazı su veya başka bir sıvı içine asla daldırmayın.

**DIKKAT:** Su ısıtıcısı fazla doldurulursa kaynayan suyun dışarı püskürmesi ve bunun da kaynar su ile yanmaya neden olması riski vardır! Bu nedenle su ısıtıcısını asla maksimum işaretinden fazla doldurmayın.

Cihazı asla kapağı açık halde çalıştırmayın.

Cihaz sadece verilen kaidesi ile birlikte kullanılacaktır.

**UYARI:** Konektör üzerine sıvı sıçramasına dikkat edin.

## ÇEVREYLE İLGİLİ BİLGİLER

Şu sembole sahip malzemeler geri dönüştürülebilir 

Ambalajı geri dönüşüm için uygun konteynerlere koyun. Elektrikli ve elektronik cihaz atıklarının geri dönüşümüne ve çevre ve insan sağlığının korunmasına yardımcı olun.

Ev atığı sembolü  bulunan cihazları atmayın.

Ürünü yerel geri dönüşüm tesislerinize gönderin ya da belediye ile irtibata geçin.

Electrolux, ürünleri, bilgi ve spesifikasyonları bildirimde bulunmaksızın değiştirme hakkını saklı tutar.

**DIKKAT:** Isıtıcı unsurun yüzeyinde kullanımdan sonra artık ısı kalabilir.

Her kullanımdan sonra ve temizlik ve bakımdan önce cihaz kapatılmalı ve fişi prizden çekilmelidir. Ürünü 50 veya 60 hz'ye uyarlamak için herhangi bir işleme gerek yoktur.

Ürün kendisini ayarlayacaktır.

Ek koruma için, 10A nominal akıma sahip elektrik fişi kullanmanızı tavsiye ederiz. Devrede fazla yükten kaçınmak için, aynı devrede başka bir yüksek watt cihaz çalıştırmayın.

Su ısıtıcısı, güç tabanını üzerindeyken doldurmayın. Güç tabanına yerleştirmeden önce gövdenin al kısmındaki suyu kurulaşın.

Elektrikli su ısıtıcı düz bir yüzeyde çalıştırılmamalıdır. Bu cihazı, sıcak bir gazlı veya elektrikli ocağın üzerine veya yakınına, veya diğer elektrikli cihazların üzerine yerleştirmeyin.

Su ısıtıcısı, su dışında herhangi bir şeyi ısıtmak için kullanılmamalıdır.

**UYARI:** Isıtıcıdaki suyun donmuş olma olasılığı varsa çalıştırmayın.

**UYARI:** Yangın veya elektrik çarpması riskini azaltmak için, gövdenin alt kapağını veya güç tabanını kendi başınıza sökmeysin.

Su ısıtıcısının güç aktarım yuvalarına veya deliklerine herhangi bir nesne yerleştirmeyin.

**DIKKAT:** Kapağı, buharı tutacaktan uzağa yönlendirecek şekilde konumlandırın.

Cihazın yanlış kullanımı ciddi yanıklara neden olabilir, bu yüzden dikkat edilmelidir.

Her zaman temizleme öncesi cihazın fişini çekin. Kettle'ı veya taban ünitesini asla durulamayın veya suya daldırmayın. Sadece nemli bir bezle silin, aşındırıcı deterjanlar kullanmayın. Kettle'ı arada sırada temiz suyla durulayın.

Örgü filtreyi temizlemek için süzgeç aksesuarını tutun ve dışarı çıkarın. Isıtma plakasının temizlenmesi - tabanünitesinde yüzeyel pas lekeleri görünebilir. Paslanmaz çelik temizleme maddesiyle çıkarın.

Suyun sertliğine göre düzenli olarak kireç çözme işlemi tavsiye edilir. Kettle'ı kireç çözücü ürün talimatlarına göre su ve kireç çözücü ile doldurun. Çözeltiyi kaynatmayın çünkü köpürerek taşabilir. Daha sonra kettle'ı tatlı su ile iyice durulayın.

Güç tüketimi kapalı modda: 0.3W

Ekipmanın uygun düşük güç moduna otomatik olarak ulaşması için gereken maksimum süre: 0 Dak

EN

CZ

DK

DE

ET

FI

FR

HR

HU

IT

LT

LV

NO

PL

RO

RU

SK

SL

CS

SE

TR

UK

EN  
CZ  
DK  
DE  
ET  
FI  
FR  
HR  
HU  
IT  
LT  
LV  
NO  
PL  
RO  
RU  
SK  
SL  
CS  
SE  
TR  
UK

## TÜKETİCİNİN SEÇİMLİK HAKLARI

- Malın ayıplı olduğunun anlaşılması durumunda tüketici;
  - Satılanı geri vermeye hazır olduğunu bildirerek sözleşmeden dönme,
  - Satılanı alıkoyup ayıp oranında satış bedelinden indirim isteme,
  - Aşırı bir masraf gerektirmediği takdirde, bütün masrafları satıcıya ait olmak üzere satılanın ücretsiz onarılmasını isteme,
  - İmkân varsa, satılanın ayıpsız bir misli ile değiştirilmesini isteme, seçimlik haklarından birini kullanabilir. Satıcı, tüketicinin tercih ettiği bu talebi yerine getirmekle yükümlüdür.
- Ücretsiz onarım veya malın ayıpsız misli ile değiştirilmesi hakları üretici veya ithalatçıya karşı da kullanılabilir. Bu fıkradaki hakların yerine getirilmesi konusunda satıcı, üretici ve ithalatçı müteselsilen sorumludur. Üretici veya ithalatçı, malın kendisi tarafından piyasaya sürülmesinden sonra ayıbın doğduğunu ispat ettiği takdirde sorumlu tutulmaz.
- Ücretsiz onarım veya malın ayıpsız misli ile değiştirilmesinin satıcı için orantısız güçlükleri beraberinde getirecek olması hâlinde tüketici, sözleşmeden dönme veya ayıp oranında bedelden indirim haklarından birini kullanabilir. Orantısızlığın tayininde malın ayıpsız değeri, ayıbın önemi ve diğer seçimlik haklara başvurma tüketicinin açısından sorun teşkil edip etmeyeceği gibi hususlar dikkate alınır.
- Ücretsiz onarım veya malın ayıpsız misli ile değiştirilmesi haklarından birinin seçilmesi durumunda bu talebin satıcıya, üreticiye veya ithalatçıya yöneltilmesinden itibaren azami otuz iş günü, konut ve tatil amaçlı taşınmazlarda ise altmış iş günü içinde yerine getirilmesi zorunludur. Ancak, bu Kanunun 58 inci maddesi uyarınca çıkarılan yönetmelik eki listede yer alan mallara ilişkin, tüketicinin ücretsiz onarım talebi, yönetmelikte belirlenen azami tamir süresi içinde yerine getirilir. Aksi hâlde tüketici diğer seçimlik haklarını kullanmakta serbesttir.
- Tüketicinin sözleşmeden dönme veya ayıp oranında bedelden indirim hakkını seçtiği durumda, ödemiş olduğu bedelin tümü veya bedelden yapılan indirim tutarı derhâl tüketicilere iade edilir.
- Seçimlik hakların kullanılması nedeniyle ortaya çıkan tüm masraflar, tüketicinin seçtiği hakkı yerine getiren tarafça karşılanır. Tüketici bu seçimlik haklarından biri ile birlikte 11/1/2011 tarihli ve 6098 sayılı Türk Borçlar Kanunu hükümleri uyarınca tazminat da talep edebilir.

**Tüketici, garantiden doğan haklarının kullanılması ile ilgili olarak çıkabilecek uyuşmazlıklarda yerleşim yerinin bulunduğu veya tüketici işleminin yapıldığı yerdeki Tüketici Hakem Heyetine veya Tüketici Mahkemesine başvurabilir.**

### Üretici / İhracatçı :

ELECTROLUX APPLIANCES AB  
BUSINESS SECTOR EMA-EMEA (SEE)  
ST GÖRANSGATAN 143  
SE-105 45 STOCKHOLM SWEDEN  
TEL: +46 (8) 738 60 00  
FAX: +46 (8) 738 63 35  
www.electrolux.com

### İthalatçı:

Electrolux Dayanıklı Tüketim  
Mamulleri San. ve Tic. AŞ.  
TR-34435 Taksim-Beyoğlu-Istanbul  
Müşteri Hizmetleri: 0 850 250 35 89  
musteri\_hizmetleri@electrolux.com  
WEB: www.electrolux.com.tr

### Kullanım Ömrü Bilgisi :

Kullanım ömrü küçük ev aletlerinde 7 yıl, diğer beyaz eşya ürünlerinde ise 10 yıldır. Kullanım ömrü, üretici ve/veya ithalatçı firmanın cihazınızla ilgili yedek parça temini ve bakım süresini ifade eder.

### AEEE Yönetmeliğine Uygundur.

Цей прилад не призначений для експлуатації особами (зокрема дітьми) з обмеженими фізичними або психічними можливостями, а також особами без достатнього досвіду та знань, окрім випадків, коли такі особи при користуванні приладом перебувають під наглядом або виконують указівки відповідальної за їхню безпеку особи. Пильуйте, щоб діти не гралися з приладом. Діти старше 8 років й особи зі зниженими фізичними, сенсорними або психічними можливостями чи недостатнім досвідом і знаннями можуть використовувати цей прилад лише під наглядом або після того, як вони пройдуть інструктаж стосовно безпечного користування приладом та зрозуміють пов'язані з цим ризики. Діти не повинні гратися з приладом. Очищення і доступне користування технічне обслуговування не повинні виконуватися дітьми без нагляду дорослих. Особам з обмеженими фізичними, сенсорними або психічними можливостями чи недостатнім досвідом і знаннями можна використовувати прилад лише під наглядом або після отримання інструкцій стосовно безпечного користування приладом за умови, що вони розуміють відповідні ризики. Діти не повинні гратися з приладом.

У разі пошкодження кабелю живлення зверніться для його заміни до виробника, сервісного центру чи іншої кваліфікованої особи.

Робити це самостійно небезпечно.

Цей прилад призначено для використання в побутових і аналогічних сферах :

- На кухнях магазинів, офісів та інших робочих установ; – На фермах;
- Клієнтами готелів, мотелів та інших житлових приміщень;
- В установах, що пропонують напівпансіон.

Не занурюйте прилад у воду чи іншу рідину.

## ОХОРОНА ДОВКІЛЛЯ

Здавайте на повторну переробку матеріали, позначені відповідним символом . Викидайте упаковку у відповідні контейнери для вторинної сировини. Допоможіть захистити навколишнє середовище та здоров'я інших людей і забезпечити вторинну переробку електричних і електронних приладів.

Не викидайте прилади, позначені відповідним символом , разом з іншим домашнім сміттям. Поверніть продукт до заводу із вторинної переробки у вашій місцевості або зверніться до місцевих муніципальних органів влади.

Electrolux залишає за собою право вносити зміни у вироби, інформацію і технічні характеристики без попереднього повідомлення.

**УВАГА:** Якщо чайник переповнений, існує ризик того, що кипляча вода може розлитися, спричиняючи опшарення або опіки! Тому ніколи не наповнюйте чайник вище позначки максимального рівня.

Завжди закривайте кришку під час роботи приладу.

Прилад призначений для експлуатації лише на підставці, що постачається в комплекті.

**ПОПЕРЕДЖЕННЯ:** Уникайте проливання води на з'єднувач.

**УВАГА:** Поверхня нагрівального елемента після використання залишається теплою. Завжди вимикайте прилад і виймайте мережний штепсель після використання, а також перед чищенням і поточним обслуговуванням.

Для адаптації приладу до частоти 50 або 60 Гц не потрібно жодних дій.

Прилад самостійно налаштується.

Неправильне використання цього пристрою може спричинити серйозні опіки, тому слід бути обережним.

Перед проведенням очищення обов'язково витягніть штекер із розетки. Чайник і підставку не можна мити під струменем води чи занурювати у воду. Прості протріть вологою ганчіркою з неабразивним м'яким засобом. Час від часу проводьте полоскання чайника всередині очищеною водою.

Щоб здійснити очищення сітчастого фільтра потім витягнути його. Після очищення пластини підігріву на підставці можуть з'явитися плями іржі. Видаліть їх за допомогою засобу для очищення нержавіючої сталі.

На частоту видалення накипу впливає жорсткість води. Налийте в чайник воду й додайте засіб для видалення накипу, дотримуючись інструкцій із використання засобу. Не кип'ятіть розчин, бо він може спінитися й перелитися через край. На заверше ння проведіть ретельне полоскання чайника свіжою водою.

Споживана потужність у вимкненому стані: 0,3 Вт  
Максимальний час, необхідний для автоматичного переходу обладнання в режим зниженого енергоспоживання: 0 хвилин

EN  
CZ  
DK  
DE  
ET  
FI  
FR  
HR  
HU  
IT  
LT  
LV  
NO  
PL  
RO  
RU  
SK  
SL  
CS  
SE  
TR  
UK



# მინის ჩაიდან

E4GK1-4GB

მომხმარებლის სახელმძღვანელო



## გამოყენების წესი

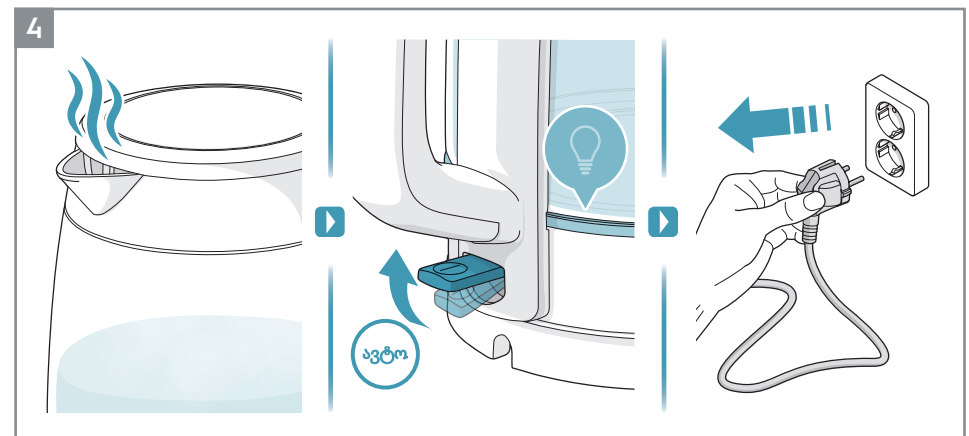
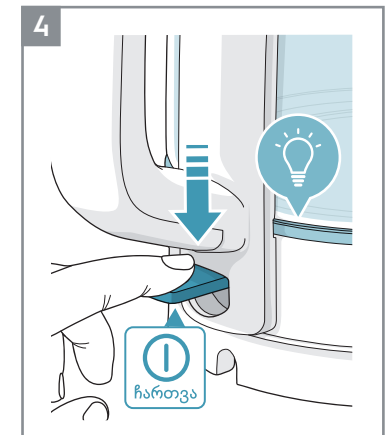
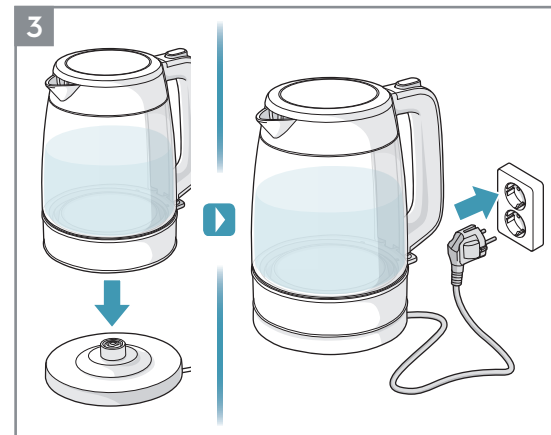
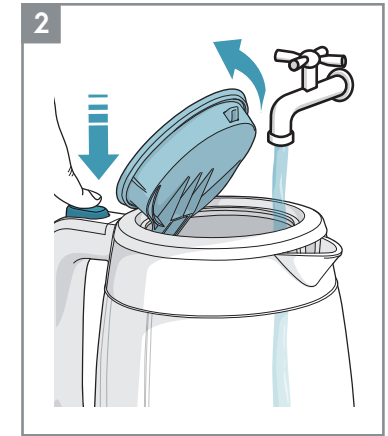
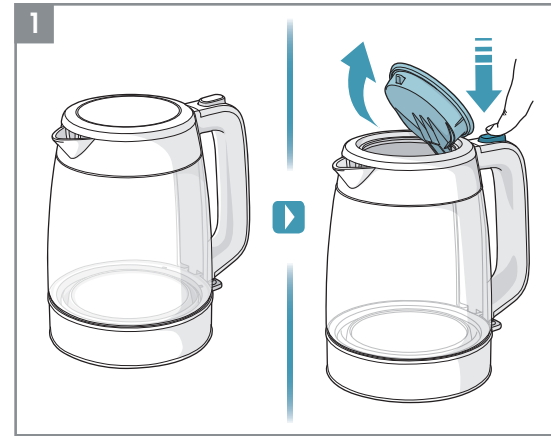

## წმენდა

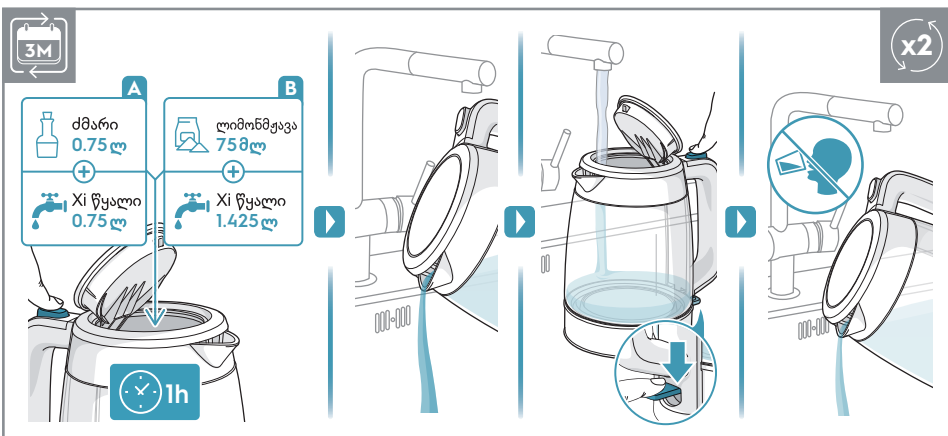
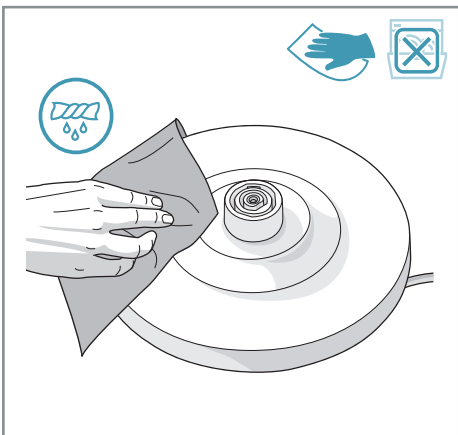
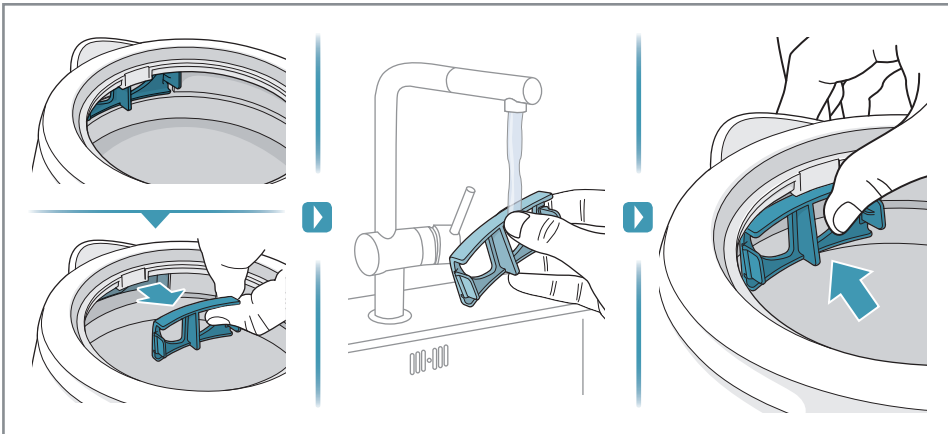

## ჩვენ ვფიქრობთ თქვენზე

გმადლობთ, რომ შეიძინეთ Electrolux-ის მოწყობილობა. თქვენ აირჩიეთ პროდუქტი, რომელიც ათწლეულების მანძილზე პროფესიულ გამოცდილებასა და ინოვაციას ემყარება. საზრიანი და თანამედროვე პროდუქტი თქვენი სურვილების გათვალისწინებით არის შექმნილი. ამგვარად, მისი გამოყენებისას ყოველთვის შეგიძლიათ იყოთ დაცული და დარწმუნებული იმაში, რომ ყოველ ჯერზე საუკეთესო შედეგს მიიღებთ.

კეთილი იყოს თქვენი მობრძანება Electrolux-ში.

ეწვიეთ ჩვენს ვებგვერდს, რათა:



მიიღოთ რჩევები პროდუქტის მოხმარების შესახებ, ბროშურები, ონლაინ დანმარება კონკრეტული საკითხების შესახებ.: [www.electrolux.com](http://www.electrolux.com)



დაარეგისტრირეთ თქვენი პროდუქტი უკეთესი გამოცდილებისთვის: [www.electrolux.com/productregistration](http://www.electrolux.com/productregistration)



შეიძინეთ აქსესუარები და მასალები თქვენი მოწყობილობისათვის: [www.electrolux.com/shop](http://www.electrolux.com/shop)

## კლიენტებზე ზრუნვა და მომსახურება

ჩვენს ავტორიზებულ მომსახურების ცენტრთან დაკავშირებისას, დარწმუნდით, რომ ხელთ გაქვთ შემდეგი მონაცემები:

- მოდელის ნომერი
- PNC ნომერი
- სერიული ნომერი

ინფორმაციის ნახვა შესაძლებელია ქარხნულ დოკუმენტებში.

KA

ეს მოწყობილობა არ არის განკუთვნილი შეზღუდულ ფიზიკურ, სენსორული თუ გონებრივ შესაძლებლობების ადამიანებისთვის (მათ შორის ბავშვები სთვის 8 წლის ასაკამდე), ან მათთვის, ვისაც არა აქვს საკმარისი გამოცდილება და ცოდნა, გარდა იმ შემთხვევისა, თუ ისინი არიან მეთვალყურეობის ქვეშ ან მიეწოდათ მოწყობილობის გამოყენების შესახებ მითითებები მათივე უსაფრთხოებაზე პასუხისმგებელი პირისგან.

აუცილებელია ბავშვების მეთვალყურეობა, რათა არ ითამაშონ მოწყობილობით.

ამ მოწყობილობის გამოყენება შეუძლიათ ბავშვებს 8 წლის ასაკიდან და შეზღუდული ფიზიკური, სენსორული ან მენტალური შესაძლებლობის მქონე ან გამოუცდელ პირებს, თუ მათ მიეცემათ მითითებები მოწყობილობის უსაფრთხოდ გამოყენებასთან დაკავშირებით და გაიზრებენ საფრთხეებს. არ მისცეთ ბავშვებს მოწყობილობასთან თამაშის უფლება. მოწყობილობა არ უნდა გაიწმინდოს და მასზე არ უნდა ჩატარდეს ტექნიკური სამუშაოები ბავშვების მიერ უფროსების ზედამხედველობის გარეშე. თუ ელექტროსადენი დაზიანებულია, საფრთხის თავიდან ასაცილებლად, უნდა შეიცვალოს მწარმოებლის, მისი უფლებამოსილი მომსახურების ცენტრის ან მსგავსი კვალიფიკაციის მქონე პირების მიერ.

**ეს მოწყობილობა განკუთვნილია საყოფაცხოვრებო მოხმარებისათვის, ისეთ სივრცეებში როგორებიცაა:**

- მაღაზიები, ოფისებისა და სხვა სამუშაო გარემოების სამზარეულო ზონები;
  - სახლები;
  - სასტუმროები, მოტელებში და სხვა საცხოვრებელი ტიპის გარემოები;
  - ასევე ნებისმიერი საყოფაცხოვრებო გარემო.
- არ ჩაღეთ მოწყობილობა წყალში ან ნებისმიერ სხვა სითხეში.

**ყურადღება:** თუ ჩაიღანი შეცვებულია მითითებულ ნიშნულზე მეტად, არსებობს ალუღებული წყლის მხეფებით დაზიანების რისკი, რამაც შესაძლოა გამოიწვიოს ტექნიკური ან ადამიანის დაზიანება მაგ: დამწვრობა! აქედან გამომდინარე, არასდროს შეავსოთ ჩაიღანი მაქსიმალური ნიშნულის ზემოთ. არასდროს ჩართოთ მოწყობილობა ღია თავსახურით.

**გაფრთხილება:** მოერიდეთ ქუროზე სითხის დაღვრას.

**ყურადღება:** გათბობის მოდულის ზედაპირის გამოყენების შემდეგ იგი რჩება თბილი გარკვეული პერიოდის განმავლობაში, მის წმენდამდე და ტექნიკური მომსახურების ჩატარებამდე გამორთეთ იგი და გამოაერთეთ ელექტრო სადენი დენცეკტიდან. არ არის საჭირო ამ მოწყობილობის 50 ან 60 ჰვ-ზე რაიმე ხერხით გადართვა, ის რეგულირებას ახდენს ავტომატურად.

დამატებითი დაცვისთვის, ჩვენი რეკომენდაციაა იმ დენცეკტივის გამოყენება, რომლის ნომინალური ძაბვაც 10 ამპერია. ძაბვის გადატვირთვის თავიდან ასარიდებლად, არ ამუშაოთ სხვა მაღალი ელექტროსადენის სიმძლავრის მოწყობილობა იმავე ქსელში. არ შეავსოთ ჩაიღანი, როდესაც ის მოდულზე დევს, შეამრეთ კორპუსის ძირი ელექტროენერგიის მოდულზე მოთავსების წინ.

ელექტრო-ჩაიღანი სწორ ზედაპირზე უნდა მუშაობდეს. არ მოათავსოთ მოწყობილობა ცხელი აირის ან ელექტრო სანთურის სიახლოვეს ან სხვა ელექტრო მოწყობილობების თავზე.

არ გამოიყენოთ მოწყობილობა წყლის გარდა რაიმე გასაცხელებლად.

**გაფრთხილება:** არ ჩართოთ თუ არსებობს იმის შესაძლებლობა, რომ მასში არსებული წყალი გაყინულია.

**გაფრთხილება:** დამწვრობის ან ელექტროშოკის რისკის შესამცირებლად, თავად არ მოხსნათ კორპუსის ქვედა საფარი ან ელექტრო მოდული. ნუ ჩასვავთ რაიმე ნივთს ჩაიღანის ღრმულეებში ან ჭრილებში.

**გაფრთხილება:** ისე მოათავსეთ თავსახური, რომ ორთქლი სახელურიდან მომორებით იყოს მიმართული.

ამ მოწყობილობის არასწორმა გამოყენებამ შესაძლოა გამოიწვიოს სერიოზული დამწვრობა;

ამ მოწყობილობის არასწორმა მოხმარებამ შესაძლოა გამოიწვიოს სერიოზული დამწვრობები; ამგვარად, საჭიროა განსაკუთრებული სიფრთხილის გამოჩენა.

ყოველი წმენდის წინ გათიშეთ მოწყობილობა კვების წყაროდან. არავითარ შემთხვევაში არ გამოავლოთ და არ ჩაძირთ ჩაიღანი ან მისი საბაზისო ნაწილი წყალში. უბრალოდ, გადაუსვით ნოტიო ნაჭერი და არ გამოიყენოთ აბრაზიული სარეცხი საშუალებები. დროდადრო გამოავლეთ ჩაიღანი სუფთა წყლით. ბადისებრი ფილტრის გასაწმენდად, მოკიდეთ ჩასადებ საცერს და ამოიღეთ. გამაცხელებელი ფირფიტის გაწმენდა - საბაზისო ნაწილზე შესაძლოა გაჩნდეს ზედაპირული ჟანგის ლაქები. მოაცილეთ ისინი უჟანგავი მეტალის საწმენდი საშუალებით.

დემინერალიზაცია რეკომენდებულია რეგულარულად, წყლის სინისტის შესაბამისად. ჩაიღანი შეავსეთ წყლით და მინერალების ამომყვანი საშუალებით, პროდუქტის ინსტრუქციის შესაბამისად. არ ააღულოთ ხსნარი, რადგან შეიძლება გადმოაჭაფდეს. შემდგომ, ჩაიღანს გულდასმით გაავლეთ სუფთა წყალი.

ენერგიის მოხმარება გამორთულ რეჟიმში: 0.3 ვტ მაქსიმალური დრო, რომელიც საჭიროა, რათა მოწყობილობა ავტომატურად გადაერთოს დაბალი ენერგიის რეჟიმზე: 0 წუთი

## გარემოსდაცვითი პრობლემები

გადაამუშავეთ საგნები სიმბოლოთი . ჩადეთ შეფუთვა შესაბამის კონტეინერებში გადასამუშავებლად. ხელი შეუწყვეთ გარემოსა და ადამიანის ჯანმრთელობის დაცვას ელექტრო და ელექტრონული მოწყობილობების ნარჩენების გადამუშავებით.

არ გადაყაროთ  სიმბოლოთი მონიშნული მოწყობილობები საყოფაცხოვრებო ნარჩენებთან ერთად. დააბრუნეთ პროდუქტი ადგილობრივ გადასამუშავებელ დაწესებულებაში ან დაუკავშირდით თქვენს მუნიციპალურ ოფისს.

Electrolux-ი იტოვებს უფლებას შეცვალოს ინფორმაცია მოწყობილობისა და მისი მახასიათებლების შესახებ შეტყობინების გარეშე.



electrolux.com

