

LKS6000N0W

DA Brugsanvisning | **Komfur**

2

SV Bruksanvisning | **Spis**

25



Velkommen til Electrolux! Tak, fordi du valgte vores produkt.



Få råd om brug, brochurer, fejlfinding, service- og reparationsinformation:
www.electrolux.com/support

Ret til ændringer uden varsel forbeholdes.

INDHOLDSFORTEGNELSE

1. OM SIKKERHED.....	2
2. SIKKERHEDSANVISNINGER.....	4
3. INSTALLATION.....	7
4. PRODUKTBESKRIVELSE.....	10
5. FØR FØRSTE ANVENDELSE.....	10
6. KOGEPLADE – DAGLIG BRUG.....	12
7. KOGEPLADE – TIPS OG RÅD.....	12
8. KOGEPLADE – VEDLIGEHOLDELSE OG RENGØRING.....	12
9. OVN – DAGLIG BRUG	13
10. OVN – BRUG AF TILBEHØRET.....	14
11. OVN – TIPS OG RÅD.....	14
12. OVN – VEDLIGEHOLDELSE OG RENGØRING.....	18
13. FEJLFINDING.....	21
14. ENERGIFORBRUG.....	22
15. MILJØHENSYN.....	23

1. ⚠ OM SIKKERHED

Læs brugsanvisningen grundigt, før apparatet installeres og tages i brug. Producenten påtager sig intet ansvar for eventuelle skader, der er resultatet af forkert installation eller brug. Opbevar altid brugsanvisningen på et sikkert og tilgængeligt sted til senere opslag.

1.1 Sikkerhed for børn og sårbare personer

- Apparatet må kun bruges af børn fra 8 år og opefter samt af personer med nedsat fysisk, sensorisk eller psykisk funktionsevne, eller som mangler den nødvendige erfaring eller viden, hvis de er under opsyn eller er blevet instrueret i at bruge apparatet på en sikker måde samt forstår de farer, det indebærer. Børn under 8 år og personer med omfattende og komplekst handicap skal holdes på afstand af apparatet, medmindre de overvåges konstant.

- Børn skal holdes under opsyn for at sikre, at de ikke leger med apparatet.
- Opbevar al emballage utilgængeligt for børn, og bortskaf det korrekt.
- ADVARSEL: Ovnen og de tilgængelige dele bliver meget varme under brug. Lad ikke børn og husdyr komme tæt på apparatet, mens det er i brug, eller når det køler af.
- Børn må ikke udføre rengøring og vedligeholdelse på produktet uden opsyn.

1.2 Generel sikkerhed

- Dette produkt må kun anvendes til madlavning.
- Dette produkt er beregnet til brug i en enkelt hustand i et indendørs miljø.
- Dette produkt kan bruges på kontorer, hotelværelser, bed & breakfast værelser, stue- og gæstehuse og anden lignende indkvartering, hvor en sådan brug ikke overstiger (gennemsnitlig) brugsniveauer i hjemmet.
- Kun en faguddannet installatør må installere apparatet og udskifte kablet.
- Dette apparat er beregnet til brug op til en højde på 2000 m over havets overflade.
- Dette produkt er ikke beregnet til at blive brugt på skibe, både eller fartøjer.
- Undlad at installere produktet bag en dekorativ dør for at undgå overophedning.
- Installér ikke produktet på en platform.
- Produktet må ikke betjenes med en ekstern timer eller en særskilt fjernbetjening.
- ADVARSEL: Tilberedning med fedt eller olie, uden opsyn, kan være farligt og kan resultere i brand.
- Brug aldrig vand til at slukke ilden. Sluk for produktet, og dæk flammer til med f.eks. et brandtæppe eller et låg.
- FORSIGTIG: Tilberedningen skal overvåges. En kortvarig tilberedning skal overvåges kontinuerligt.

- ADVARSEL: Fare for brand: Opbevar ikke genstande på kogepladen.
- Brug ikke damprensere til at rengøre produktet.
- Brug ikke skrappe slibende rengøringsmidler eller skarpe metalskrabere til at rengøre ovnglasset. De kan ridse overfladen, med det resultat, at glasset knuses.
- Læg ikke metalgenstande som knive, gafler, skeer og grydelåg på kogepladen, da de kan blive meget varme.
- ADVARSEL: Ovnen og de tilgængelige dele bliver meget varme under brug. Pas på ikke at røre varmelegemerne.
- Brug altid ovnhandsker til at fjerne eller isætte tilbehør eller ovnartikler.
- Tag stikket ud inden vedligeholdelse.
- ADVARSEL: Sørg for, at der er slukket for produktet, inden pæren skiftes for at undgå elektrisk stød.
- Hvis strømledningen er beskadiget, skal den af sikkerheds grunde udskiftes af producenten, et autoriseret servicecenter eller en tekniker med tilsvarende kvalifikationer.
- Vær forsigtig, når du rører ved opbevaringsskuffen. Den kan blive varm.
- For at fjerne ovnribberne trækkes først den forreste del og derefter den bagerste del væk fra sidevæggen. Montér ovnribberne i modsat rækkefølge.
- ADVARSEL: Brug kun beskyttelsesskærme til kogesektionen, som er designet af producenten af produktet, eller som er angivet af producenten af produktet i brugsanvisningen som egnede til brug, eller beskyttelsesskærme, som er indbygget i produktet. Brug af uegnede afskærmninger kan medføre uheld.

2. SIKKERHEDSANVISNINGER

2.1 Installation

ADVARSEL!

Apparatet må kun installeres og tilsluttes af en sagkyndig.

- Fjern al emballagen.
- Undlad at installere eller bruge et beskadiget apparat.
- Følg installationsvejledningen, der følger med apparatet.
- Vær altid forsigtig, når du flytter apparatet, da det er tungt. Brug altid sikkerhedshandsker og lukket fodtøj.
- Træk aldrig i apparatet i håndtaget.
- Køkkenskabet og indhakkets skal have passende mål.
- Mindstefstanden til andre apparater og enheder skal overholdes.
- Installér apparatet et sikkert og velegnet sted, der opfylder installationskrav.
- Apparatets dele kan være strømførende. Luk apparatet sammen med køkkenelementet for at forhindre, at de farlige dele berøres.
- Apparatets sider skal stå ved siden af apparater eller enheder med samme højde.
- Montér ikke apparatet op mod en dør eller under et vindue. Dette for at undgå, at der falder varmt kogegrej ned fra apparatet, når døren eller vinduet åbnes.
- Sørg for at montere stabiliserende midler for at forhindre, at apparatet kan vælte. Se installationsvejledningen.

2.2 Tilslutning, el

ADVARSEL!

Risiko for brand og elektrisk stød.

- Alle elektriske forbindelser bør foretages af en kvalificeret elektriker.
- Apparatet skal tilsluttes strøm m/jord, jvf. Stærkstrømsreglementet.
- Sørg for, at parametrene på typeskiltet er kompatible med nettilslutningens elektriske mærkeværdier.
- Brug altid en korrekt monteret lovlig stikkontakt.
- Brug ikke multistikadaptere og forlængerledninger.

- Elledninger må ikke komme i berøring med eller nær ved apparatets låge, især når det er tændt, eller lågen er varm.
- Beskyttelsen mod elektrisk stød fra strømførende og isolerede dele skal fastgøres, så den ikke kan fjernes uden værktøj.
- Sæt først netstikket i stikkontakten ved installationens afslutning. Sørg for, at der er adgang til elstikket efter installationen.
- Hvis stikkontakten er løs, må du ikke sætte netstikket i.
- Undgå at slukke for apparatet ved at trække i netledningen. Tag altid selve netstikket ud af kontakten.
- Brug kun korrekte isoleringsenheder: Gruppeafbrydere, sikringer (sikringer med skruegevind skal tages ud af fatningen), fejlstrømsrelæer og kontaktorer.
- Apparatets installation skal udføres med et isolationsudstyr, så forbindelsen til lysnettet kan afbrydes på alle poler. Isolationsudstyret skal have en brydeafstand på mindst 3 mm.
- Luk apparatets luge helt, inden du sætter netstikket i stikkontakten.

2.3 Brug

ADVARSEL!

Risiko for personskade og forbrændinger.
Risiko for elektrisk stød.

- Apparatets specifikationer må ikke ændres.
- Sørg for, at ventilationsåbningerne ikke er blokerede.
- Lad ikke apparatet være uden opsyn under drift.
- Sluk for apparatet efter hver brug.
- Vær forsigtig, når du åbner apparatets låge, hvis apparatet er i brug. Varm luft kan slippes ud.
- Betjen ikke produktet med våde hænder, eller når det har kontakt med vand.
- Brug ikke apparatet som arbejdsplads.
- Brug ikke aluminiumsfolie eller andre materialer mellem kogesektionen og kogegrejet, medmindre andet er angivet af producenten af dette produkt.
- Brug kun tilbehør, der anbefales til dette produkt af producenten.

- Brug altid glas og krukker, der er godkendt til henkogning.

⚠ ADVARSEL!

Risiko for brand og eksplosion.

- Fedtstoffer og olie kan frigive brændbare dampe, når de opvarmes. Hold flammer eller opvarmede genstande væk fra fedtstoffer og olie, når du tilbereder mad med dem.
- Dampene, som meget varm olie udsender, kan forårsage selvantændelse.
- Brugt olie, der kan indeholde madrester, kan forårsage brand ved en lavere temperatur end olie, der bruges første gang.
- Anbring ikke brændbare produkter eller genstande, der er fugtet med brændbare produkter i nærheden af eller på produktet.
- Lad ikke gnister eller åben ild komme i kontakt med produktet, når du åbner lågen.
- Åbn apparatets låge forsigtigt. Brug af ingredienser med alkohol kan forårsage en blanding af alkohol og luft.

⚠ ADVARSEL!

Risiko for beskadigelse af apparatet.

- Sådan undgås skader eller misfarvning af emaljen:
 - Stil ikke ovnfaste fade eller andre genstande direkte på bunden i produktets ovnrum.
 - læg ikke aluminiumsfolie direkte på bunden af ovnrummet.
 - Hæld ikke vand direkte ind i det varme apparat.
 - Opbevar ikke fugtige fade og madvarer i produktet, når du har afsluttet tilberedningen.
 - Vær forsigtig, når du fjerner eller monterer tilbehøret.
- Farveændring af emaljen eller rustfrit stål forringer ikke produktets ydeevne.
- Brug en bradepande til fugtige kager. Frugtsaft forårsager pletter, der kan være permanente.
- Stil ikke varmt kogegrej på betjeningspanelet.
- Lad ikke kogegrejet koge tørt.

- Pas på, at der ikke falder genstande eller kogegrej ned på kogepladen. Overfladen kan blive beskadiget.
- Tænd ikke for kogezoneerne med tomt kogegrej eller uden kogegrej.
- Brug ikke massepladen til direkte tilberedning af mad. Den skal bruges med passende kogegrej.
- Kogegrej af støbejern, aluminium eller med en beskadiget bund kan forårsage ridser. Løft altid disse genstande op, når du skal flytte dem på kogesektionen.

2.4 Vedligeholdelse og rengøring

⚠ ADVARSEL!

Risiko for personskaade, ild eller beskadigelse af apparatet.

- Sluk for apparatet inden vedligeholdelse. Tag stikket ud af kontakten.
- Kontrollér, at apparatet er kølet af. Der er risiko for, at ovnglasset går i stykker.
- Udskift øjeblikkeligt ovnglassets paneler, hvis de er beskadigede. Kontakt det autoriserede servicecenter.
- Vær forsigtig, når du tager lågen af apparatet. Døren er tung!
- Fedt og madrester i apparatet kan skabe brand.
- Rengør apparatet jævnlgt for at forhindre forringelse af overfladematerialet.
- Rengør apparatet med en fugtig, blød klud. Brug kun neutralt rengøringsmiddel. Brug ikke slibende midler, skuresvampe, opløsningsmidler eller metalgenstande.
- Hvis du bruger en ovnspray, skal du følge instruktionerne på emballagen.
- Rengør ikke katalytisk emalje (hvis relevant) med nogen form for rengøringsmiddel.

2.5 Indvendig belysning

⚠ ADVARSEL!

Risiko for elektrisk stød.

- Vedrørende lampe(rne) i dette produkt og reservedelslamper, der sælges separat: Disse lamper er beregnet til at modstå ekstreme fysiske forhold i husholdningsapparater, såsom temperatur, vibration, fugt, eller er

beregnet til at signalere information om apparatets driftsstatus. De er ikke beregnet til at blive brugt i andre apparater, og de er ikke velegnede til belysning af rum.

- Dette produkt indeholder en lyskilde i energieffektivitetsklasse G.
- Brug kun lamper med de samme specifikationer.

2.6 Service

- Kontakt det autoriserede servicecenter for at få repareret apparatet.

- Brug kun originale reservedele.

2.7 Bortskaffelse

⚠ ADVARSEL!

Risiko for personskade eller kvælning.

- Kontakt din genbrugsplads ang. oplysninger om, hvordan produktet bortskaffes korrekt.
- Tag stikket ud af kontakten.
- Klip kablet af tæt på produktet, og bortskaf det.

3. INSTALLATION

⚠ ADVARSEL!

Se kapitlerne om sikkerhed.

3.1 Placeringen af produktet



Installér ikke komfuret i nærheden af vasken eller i nærheden af skabet med vask. Fugtighed/vanddråber kan trænge ind mellem sidepanelet og kabinettet og kan med tiden beskadige sidepanelets maling.

Du kan installere dit fritstående produkt med skabe på en eller to sider og i hjørnet.

Se tabellen for minimums monteringsafstande.

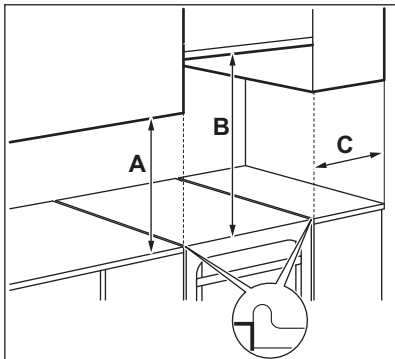

Minimumsafstande

Mål	mm
A	400
B	650
C	150

3.2 Tekniske data

Spænding	230 V
Frekvens	50 - 60 Hz
Produktklasse	1

Mål	mm
Højde	857 - 917
Bredde	599
Dybde	600

3.3 Ændring af komfurets højde og dybde

Komfuret leveres i 897 mm højde og 500 mm dybde.

1. Læg komfuret på den ene side.
2. For at ændre soklens dybde skal du løsne skruen A og skrue B på beslaget.

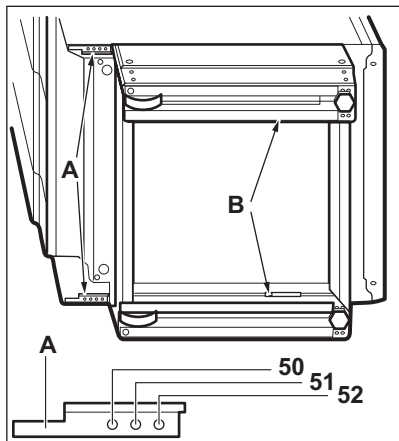

3. Indstil den ønskede dybde.
4. Skru skrueene i A og B.
5. For at ændre højden skal du løsne skruen C (1 skrue) midt på soklens bagside og sideskrueene D (4 skrueer).

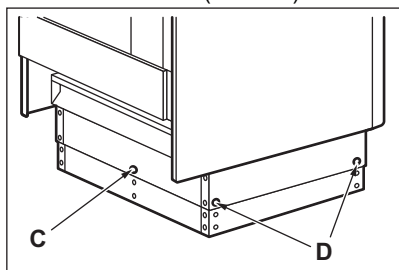

6. Skub soklen til den ønskede højdeindstilling: 917, 887 eller 857 mm.
7. Skru skrueene C og D i.

3.4 Justering af apparatet

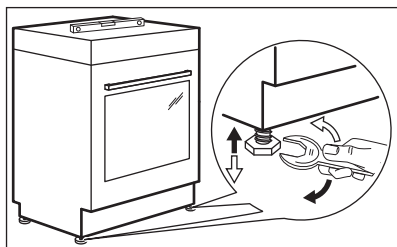

Brug de små fødder under apparatet til at nivellere apparatets overflade i forhold til de andre køkkenelementer.

3.5 Toppesikring

Indstil produktets højde og område, før toppesikringen monteres.

⚠ FORSIGTIG!

Sørg for at montere toppesikringen i korrekt højde.



Sørg for, at overfladen bag produktet er jævnt.

Toppesikringen skal monteres. Hvis du ikke installerer den, kan produktet vælte.

Produktet har symbolet vist på billedet (hvis relevant) for at minde dig om installation af toppesikringen.

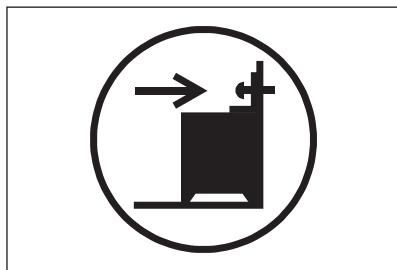

1. Monter toppesikringen B - 393 mm ned fra toppen af produktet og A - 82 mm fra siden af produktet i det runde hul på beslaget. Skru den godt fast i massivt materiale, eller brug evt. forstærkning (væg).

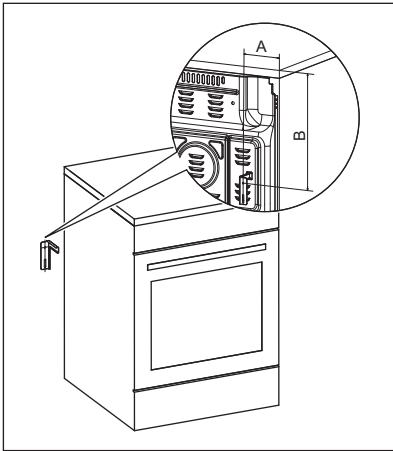

- Hullet sidder på venstre side bag på produktet. Løft produktets forside, og stil det ind i midten af mellemrummet mellem køkkenelementerne. Hvis afstanden mellem køkkenelementerne er større end komfurets bredde, skal afstanden justeres, sådan at komfuret står i midten.



Hvis du har ændret komfurets mål, skal tippesikringen nivelleres korrekt.

⚠ FORSIGTIG!

Hvis afstanden mellem køkkenelementerne er større end komfurets bredde, skal afstanden justeres, sådan at komfuret står i midten.

3.6 Elektrisk installation

⚠ ADVARSEL!

Producenten påtager sig intet ansvar, hvis forholdsreglerne i kapitlerne om sikkerhed ikke følges.

Dette produkt er forsynet med en strømledning og uden et stik. Tilslutningsterminalen er placeret bag bagpanelet.

⚠ ADVARSEL!

El-kablet må ikke røre den del af apparatet, som er gråskraveret på illustrationen.

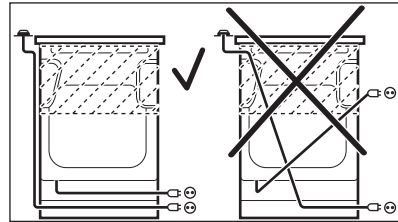

4. PRODUKTBESKRIVELSE

4.1 Generelt overblik

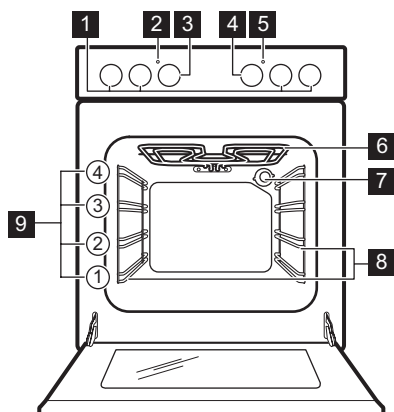

- 1 Betjeningsknapper kogeplade
- 2 Temperaturkontrollampe/symbol
- 3 Temperaturknop
- 4 Ovnfunktionsknop
- 5 Kontrollampe/symbol kogesektion
- 6 Varmelegeme
- 7 Lys
- 8 Ovnribbe, udtagelig
- 9 Ovnribber

4.2 Oversigt over kogepladens overflade

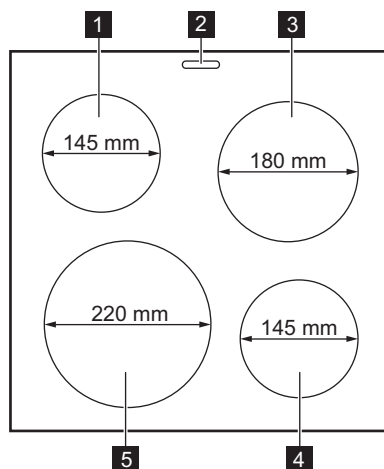

- 1 Kogezone, 1000 W
- 2 Dampudgang – nummer og position afhænger af model
- 3 Kogezone, 1500 W
- 4 Kogezone, 1500 W
- 5 Kogezone, 2000 W



5. FØR FØRSTE ANVENDELSE

ADVARSEL!

Se kapitlerne om sikkerhed.

5.1 Første forvarmning og rengøring

Forvarm det tomme produkt før ibrugtagning og kontakt med fødevarer. Produktet kan afgive ubehagelig lugt og røg. Ventilér rummet under forvarmning.

1. Fjern alt tilbehør og udtagelige ovnrubber fra produktet.
2. Indstil funktionen . Indstil maks. temperaturen. Lad produktet være tændt i 1 t.
3. Indstil funktionen . Indstil den maksimale temperatur. Den maksimale temperatur for denne funktion er 210°C. Lad produktet være tændt i 15 min.
4. Sluk for produktet, og vent til det er blevet koldt.
5. Brug kun en mikrofiberklud, varmt vand og et mildt rengøringsmiddel til at rengøre produktet og tilbehøret, .
6. Sæt tilbehør og udtagelige ovnrubber tilbage på deres oprindelige placering.

5.2 Mekanisk dørlås

Lågen kan ikke åbnes af børn.

Åbning af ovnlågen:

1. Tryk på lågelåsen, og hold den inde.

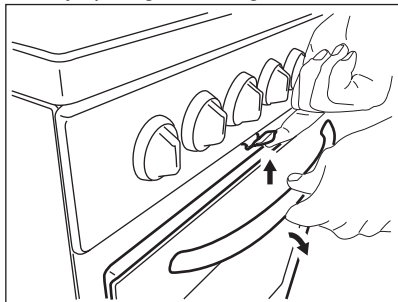

2. Åbn lågen.
Tryk ikke på lågelåsen, når du lukker ovnens låge!



Den mekaniske dørlås annulleres ikke, når der slukkes for apparatet.

5.3 Montering af dæksel til dampudsugning

Dampudtaget bruges til at opsamle det kondensvand, der dannes under ovnens drift.

1. Anbring dækslets kroge under den forreste kant til dampudløbets huller.
2. Skub bagkanten ned for at fastlåse dækslet.

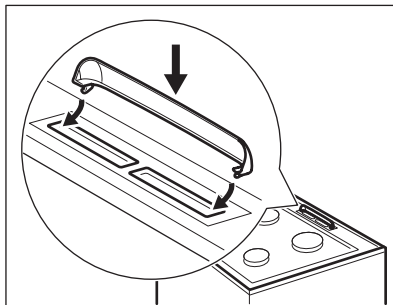

5.4 Beslag til kondensopsamler

Kondensopsamleren bruges til at opsamle den kondens, der dannes under ovnens drift.

1. Anbring kondensopsamleren på forsiden af opbevaringsskuffen.

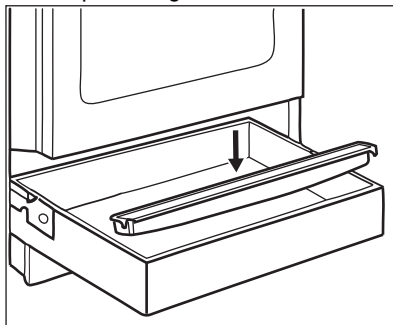

2. Tøm kondensopsamleren efter tilberedning.

6. KOGEPLADE – DAGLIG BRUG

ADVARSEL!

Se kapitlerne om sikkerhed.

6.1 Varmetrim

Symboler	Funktion
0	Sluk-position
1 - 6	Varmeindstillinger



Brug restvarmen til at reducere energiforbruget. Sluk for kogepladen ca. 5 - 10 minutter før tilberedningen er afsluttet.

Drej knappen for den valgte kogezone til en nødvendig varmeindstilling. Kontrollampen giver sig til at lyse. Afslut tilberedningen ved at dreje knappen til sluk-positionen.

Hvis alle kogezoneerne er deaktiverede, slukker kontrolindikatoren.

6.2 Brug af lynpladen

En rød prik på midten af pladen viser en lynplade. En lynplade opvarmes hurtigere end normale plader. De røde prikker er malet på pladerne. De kan blive udvisket under brug og forsvinde helt efter nogen tid. Det påvirker ikke kogesektionens ydeevne.

7. KOGEPLADE – TIPS OG RÅD

ADVARSEL!

Se kapitlerne om sikkerhed.

7.1 Kogegrej



Bunden af kogegrejet skal være så tyk og plan som mulig. Sørg for, at kogegrejets bund er ren og tør, inden det placeres på kogesektionens overflade.

7.2 Forenklet tilberedningsvejledning

Varmeindstillinger	Anvendelse
1	Hold varm
2	Let simren
3	Simren
4	Stegning/bruning
5	Bring i kog
6	Bring i kog / hurtigstegning / friturestegning

8. KOGEPLADE – VEDLIGEHOLDELSE OG RENGØRING

ADVARSEL!

Se kapitlerne om sikkerhed.

8.1 Generelle oplysninger

- Rengør kogepladen efter hver brug.

- Brug altid kogegrej med en ren bund.
- Ridser eller mørke pletter på overfladen har ingen betydning for, hvordan kogepladen fungerer.

Rustfrit stål

- Til kogepladens kanter i rustfrit stål bruges et specialmiddel til rengøring af rustfrit stål.
- Den rustfri stålkant kan skifte farve på grund af høj temperatur.
- Vask dele af rustfrit stål med vand, og tør dem derefter med en blød klud.

8.2 Rengøring af den elektriske varmeplade

1. Brug skurepulveret eller skuresvampen.

2. Rengør kogesektionen med en fugtig klud og lidt opvaskemiddel.
3. Tænd for massepladen ved et lavt varmetrin, og lad den tørre.
4. Massepladerne vedligeholdes ved jævnligt at smøre dem med symaskineolie. Polér olien af med køkkenrulle.

9. OVN – DAGLIG BRUG

ADVARSEL!

Se kapitlerne om sikkerhed.

9.1 Slå ovnen til og fra

1. Drej ovnens funktionsvælger for at vælge en ovnfunktion.
 2. Drej temperaturvælgeren for at vælge temperaturen.
- Lampen tændes, når ovnen er i gang.



For funktionerne uden opvarmning er det ikke nødvendigt at indstille temperaturen.

3. Ovnens slukkes ved at sætte knapperne for ovnfunktionerne og temperaturen på sluk-stillingen.

9.2 Sikkerhedstermostat

Forkert betjening af ovnen eller defekte komponenter kan medføre farlig overopvarmning. For at hindre dette er ovnen forsynet med en sikkerhedstermostat, som afbryder strømforsyningen. Når temperaturen er faldet, tændes ovnen automatisk igen.

9.3 Ovnfunktioner

 **Slukket position**
Ovnen er slukket.

 **Over-/undervarme**
Bagning og stegning af mad på én ovnribbe.

 **Hurtig grillstegning**
Grillstegning af tynde stykker mad i store mængder og ristning af brød.



Grill
Grillstegning af tynde stykker mad og ristning af brød.



Undervarme
Bagning af kager med sprød bund og konservering af mad.



Fugtig over-/undervarme
Denne funktion blev anvendt for at overholde bestemmelserne om energieffektivitetsklasse og miljøvenligt design (i henhold til EU 65/2014 og EU 66/2014). Tests i overensstemmelse med: IEC/EN 60350-1.
Ovnlågen bør være lukket under tilberedning, så funktionen ikke afbrydes og for at sikre, at ovnen virker med den højest mulige energieffektivitet.

Når du bruger denne funktion, kan temperaturen i ovnrummet variere fra den indstillede temperatur. Varmeeffekten kan blive reduceret. Få generelle anbefalinger til at spare energi i kapitlet "Energieffektivitet", Energibesparelse.
Denne funktion er beregnet til at spare energi under madlavning. Få tilberedningsanvisninger i kapitlet "Råd", Fugtig over-/undervarme.



Funktionslås
Til låsning af ovnens og kogepladens funktioner.

9.4 Låsning af ovnen og kogesektionen

Ovnens funktionsvælger har en indbygget funktionslås.



Funktionslåsen deaktiverer ikke komfurets strømforsyning.

Drej knappen hen på symbolet .

Knappen kommer ca. 2 mm ud.

Oplåsning af ovnen og kogesektionen:

Tryk på knappen, og drej den til den ønskede position.

10. OVN – BRUG AF TILBEHØRET

⚠ ADVARSEL!

Se kapitlerne om sikkerhed.

10.1 Isætning af tilbehør

Tilbehør fås afhængigt af modellen. Scan QR-koden for at kontrollere, hvordan du bruger tilbehør, der medfølger. Du kan bestille ekstra tilbehør separat. Kontakt en lokal forhandler for yderligere oplysninger.

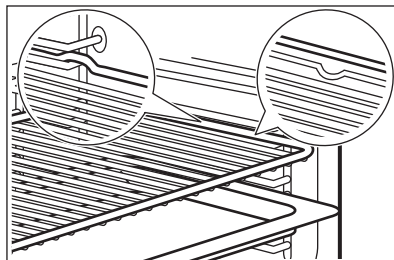

Hvis din plade har en hældning, skal du placere den mod ovnens bagvæg.

Hvis der er en inskription på tilbehøret, skal du sørge for, at det vender mod dig.

Hvis du bruger en plade med huller, skal du placere en plade/bradepande nedenunder for at opsamle dryppende væske.

Små fordybninger øger sikkerheden og giver vippebeskyttelse. De er også anti-tip-enheder. Den høje kant forhindrer kogegrej i at glide af pladen.

Placer tilbehøret (grillrist/plade) på ovnrubberne. Sørg for, at risten rører ved ovnens indvendige bagside.



Skub ikke bagepladen eller den dybe bradepande helt hen til ovnrums bagsvæg. Det forhindrer varmen i at cirkulere rundt om pladen. Maden kan blive brændt, især i bagepladens bageste del.

11. OVN – TIPS OG RÅD

⚠ ADVARSEL!

Se kapitlerne om sikkerhed.



Tabellernes temperaturer og bagetider er kun vejledende. De afhænger af opskrifterne og kvaliteten og mængden af de anvendte ingredienser.

11.1 Generelle oplysninger

Apparatet har fire ribber. Tæl ovnrillerne fra bunden af ovnen.

Dampen kan sætte sig som fugt i ovnen eller på ovnruderne. Det er normalt. Stå altid tilbage fra apparatet, når du åbner apparatets låge under tilberedning. For at mindske kondenseringen skal du betjene apparatet i 10 minutter inden tilberedning.

Tør fugten af efter hver brug af apparatet.

Stil ikke genstandene direkte på apparatets bund, og læg ikke aluminiumsfolie på delene, når du laver mad. Det kan ændre bageresultaterne og beskadige emaljen.

11.2 Bagning

Brug den lavere temperatur ved første bagning.

Bagetiden kan forlænges med 10 – 15 minutter, når du bager på mere end én ribbe.

Plader i ovnen kan blive forvredet under bagning. Pladerne retter sig ud, når de er kølet af.

11.3 Bagning af kager

Ovndøren må først åbnes, når 3/4 af den indstillede tilberedningstid er gået.

11.4 Tilberedning af kød og fisk

Brug en bradepande til meget fedtholdig mad for at forhindre, at ovnen får permanente pletter.

Lad kødet hvile i ca. 15 minutter, før der skæres i det, så saften ikke siver ud.

Tilføj lidt vand i bradepanden for at forhindre for meget røg i ovnen under stegning. Tilføj vand, hver gang det tørrer ud, for at forhindre dannelse af røg.

11.5 Tilberedningstid

Tilberedningstiderne afhænger af typen af mad, konsistens og volumen.

Se, hvordan det går, mens maden tilberedes. Find de bedste indstillinger (varmetrin, tilberedningstid osv.) til dit kogegrej, opskrifter og mængder, når du bruger dette apparat.

11.6 Over-/undervarme

Mad	Temperatur (°C)	Tid (min)	Ovnribbe	Tilbehør
Bagning i form				
Engelsk julekage	130 - 150	200 - 230	1	1 rund form (diameter: 23 cm)
Rumænsk sandkage	160 - 180	40 - 50	1	2 firkantede lette forme (længde: 25 cm)
Rumænsk sandkage - traditionel	160 - 180	40 - 50	1	2 firkantede lette forme (længde: 25 cm)
Formkage	160 - 180	25 - 35	1	2 runde lette forme (diameter: 20 cm)
Victoriakager	160 - 180	25 - 35	1	2 runde lette sandwichforme (diameter: 20 cm)
Quiche lorraine	210 - 230	35 - 45	1	1 rund emaljeret form (diameter: 27 cm)
Kartoffelgratin	190 - 210	55 - 65	2	2 rektangulære Pyrex-skåle, 24 cm x 15 cm x 5 cm
Bagning på bageplade eller dyb pande				
Bradepandekage	160 - 180	40 - 50	2	bageplade eller bradepande
Flad kage	150 - 170	20 - 30	3	bageplade
Gærkage med æbler uden smuldredej	170 - 190	40 - 60	3	bageplade

Mad	Temperatur (°C)	Tid (min)	Ovnribbe	Tilbehør
Cheese cake	170 - 190	45 - 65	2	bageplade
Schweizisk æbletærte	190 - 210	40 - 60	2	bageplade
Æblekage m. smuldredej	170 - 190	20 - 40	3	bageplade
Smørkage	180 - 200	15 - 30	3	bageplade
Marengs	110 - 130	80 - 100	3	bageplade
Roulade	150 - 170	15 - 30	2	bageplade
Fyldt kage med gær	160 - 180	20 - 35	3	bageplade
Hjemmelavet pizza	200 - 220	20 - 35	2	bageplade
Brød				
Fladbrød ¹⁾	280 - 300	10 - 15	3	bageplade
Brød lavet af rugmel	180 - 200	40 - 60	2	bageplade
Svenske gærborler	180 - 200	10 - 20	2	bageplade
Stegning				
Kylling, hel	200 - 220	60 - 80	2	grillrist på niveau 2 og dyb pande på niveau 1
Kylling, halveret	190 - 210	35-40 første side; 15-20 anden side	3	grillrist på niveau 3 og dyb pande på niveau 2
Svinesteg	170 - 190	90 - 110	2	bageplade

1) Forvarm ovnen i 10 minutter.

11.7 Fugtig over-/undervarme

Mad	Temperatur (°C)	Tid (min)	Ovnribbe	Tilbehør
Brød og pizza				
Boller	190	20 - 30	2	bageplade eller bradepande
Frossen pizza 350 g	190	30 - 40	2	Rist
Kager på bageplade				
Roulade	180	20 - 30	2	bageplade eller bradepande
Brownie	180	25 - 35	2	bageplade eller bradepande
Kager i form				
Soufflé	200	30 - 40	2	seks keramiske ramekiner på grillrist
Sukkerbund til tærte	180	20 - 30	2	flanform på rist

Mad	Temperatur (°C)	Tid (min)	Ovnribbe	Tilbehør
Formkage	150	30 - 40	2	kageform på grillrist
Fisk				
Fisk i poser 300 g	180	20 - 30	2	bageplade eller bradepande
Hel fisk 200 g	180	25 - 35	2	bageplade eller bradepande
Fiskefilet 300 g	180	30 - 40	2	pizzaform på rist
Kød				
Kød i pose 250 g	200	25 - 35	2	bageplade eller bradepande
Kødspyd 500 g	200	25 - 35	2	bageplade eller bradepande
Små bagte varer				
Småkager	160	25 - 35	2	bageplade eller bradepande
Makroner	170	25 - 35	2	bageplade eller bradepande
Muffins	180	30 - 40	2	bageplade eller bradepande
Salte kiks	160	25 - 35	2	bageplade eller bradepande
Småkager af mørdej	140	30 - 40	2	bageplade eller bradepande
Tarteletter	170	15 - 25	2	bageplade eller bradepande
Vegetarisk				
Blandet grønt i pose 400 g	190	30 - 40	2	bageplade eller bradepande
Omelet	200	20 - 30	2	pizzaform på rist
Grøntsager på bakke 700 g	190	30 - 40	2	bageplade eller bradepande

11.8 Hurtig grillstegning

Mad	Temperatur (°C)	Tid (min)	Ovnribbe	Tilbehør
Svinekotelet	220 - 240	15-25 første side; 10-20 anden side	3	grillrist på niveau 3 og dyb pande på niveau 2
Kylling, halveret	220 - 240	30-35 første side; 15-25 anden side	3	grillrist på niveau 3 og dyb pande på niveau 2
Svinekoteletter	220 - 240	10-20 første side; 10-20 anden side	3	grillrist på niveau 3 og dyb pande på niveau 2

11.9 Information til testinstitutter

Mad	Funktion	Temperatur (°C)	Tilbehør	Ovnribbe	Tid (min)
Små kager i form (16 stk./ plade)	Over-/undervarme	150	bradepande	3	15 - 25
Æbletærte (2 forme, Ø20 cm, forskudt på skrå)	Over-/undervarme	200	2 runde lette forme	1	60 - 70
Fedtfattig sandkage	Over-/undervarme	170	rund kageform på grillrist	2	20 - 30
Kagesnitter	Over-/undervarme	140	bradepande	3	15 - 25
Toast ¹⁾	Hurtig grillstegning	250	grillrist	2	2 - 5
Burgerbøf ²⁾	Hurtig grillstegning	250	grillrist	3	15 første side; 15 anden side

1) Forvarm ovnen i 5 minutter.

2) Forvarm ovnen i 10 minutter.

12. OVN – VEDLIGEHOLDELSE OG RENGØRING

ADVARSEL!

Se kapitlerne om sikkerhed.

12.1 Bemærkninger om rengøring

Rengør forsiden af ovnen med en blød klud med varmt vand og et neutralt rengøringsmiddel.

For at rengøre metaloverflader skal du bruge et dedikeret rengøringsmiddel.

Rengør ovnrummet efter hver brug. Ophobning af fedt eller andre madrester kan medføre brand. Risikoen er højere for grillpanden.

Rengør alt tilbehør efter hver brug, og lad det tørre. Brug en blød klud med varmt vand og et rengøringsmiddel. Tilbehøret må ikke vaskes i opvaskemaskinen.

Fastsiddende snavs fjernes med et specielt ovenrensningmiddel.

Rengør ikke slip-tilbehøret med slibende rengøringsmiddel eller genstande med skarpe kanter.

12.2 Ovne af rustfrit stål eller aluminium

Rengør kun ovnlågen med en fugtig klud eller svamp. Tør efter med en blød klud.

Brug aldrig ståluld, syre eller slibende midler. De kan beskadige ovnens udvendige flader. Brug samme fremgangsmåde til at rengøre ovnens betjeningspanel.

12.3 Udtagning af ovnribber

Tag ovnribberne og de.

FORSIGTIG!

Vær forsigtig, når du fjerner ovnribberne.

1. Træk forenden af ribben væk fra sidevæggen.

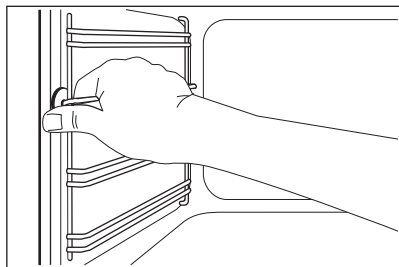

2. Træk den bageste ende af ovnribben væk fra sidevæggen, og fjern den.

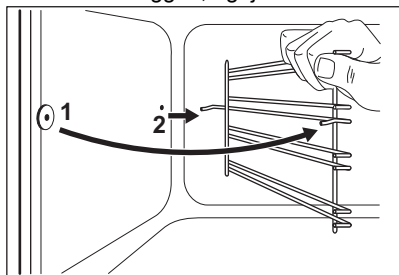

Montér det fjernede tilbehør i omvendt rækkefølge.

12.4 Rengøring af ovnlåge

Ovnlågen har fire ovnglas. Du kan fjerne ovnlågen og de indvendige ovnglas for at rengøre dem.



Ovnlågen kan smække i, hvis du prøver at fjerne ovnglassene, mens ovnlågen sidder på.



FORSIGTIG!

Brug ikke apparatet uden ovnglasset.

1. Åbn lågen helt, og hold begge hængsler.

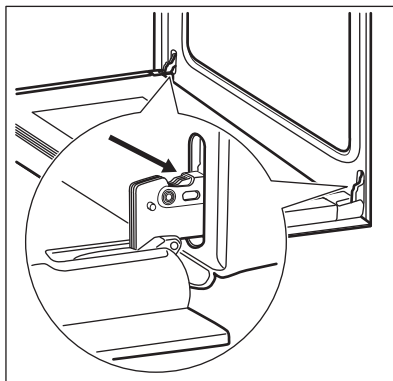

2. Løft armene helt på begge hængsler, og drej dem.

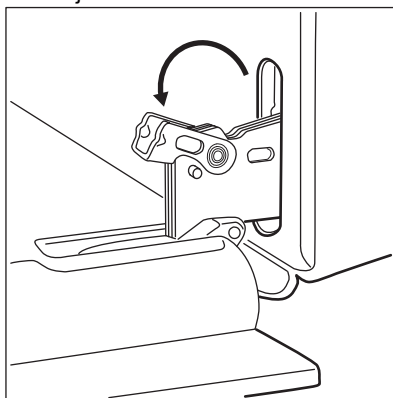

3. Sæt ovnlågen halvvejs i første åbne position. Løft og træk den så fremad, og tag den ud af lejerne.

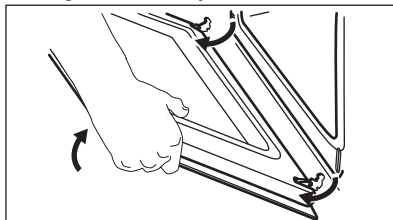

4. Læg lågen på et fast underlag med et blødt stykke stof under.

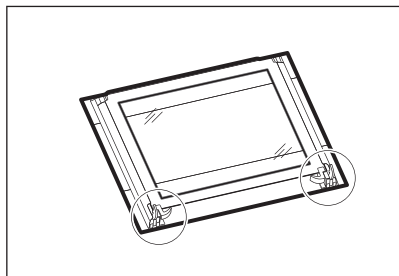

5. Udløs låsesystemet, så ovnglassene kan tages ud.

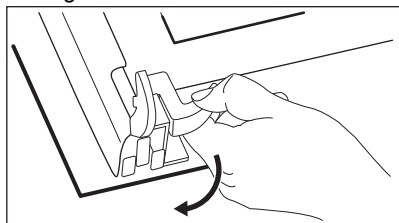

6. Drej de to holdere 90°, og tag dem ud af deres leje.

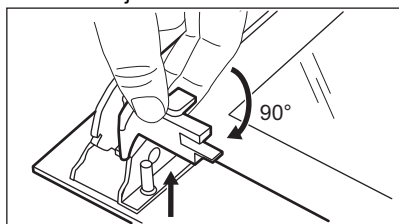

7. Løft forsigtigt et ovnglas ad gangen og fjern det. Start fra det øverste ovnglas.

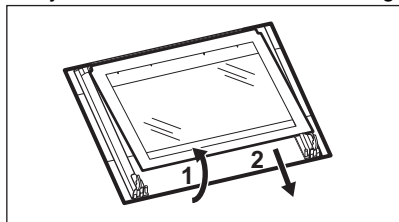

8. Rengør glassene med vand og sæbe. Tør ovnglassene omhyggeligt. Ovnglasset må ikke komme i opvaskemaskinen.

Når rengøringen er udført, skal ovnglasset og ovnlågen monteres. Udfør ovennævnte trin i omvendt rækkefølge.

Sørg for at sætte ovnglassene (A, B og C) på plads i den rigtige rækkefølge.

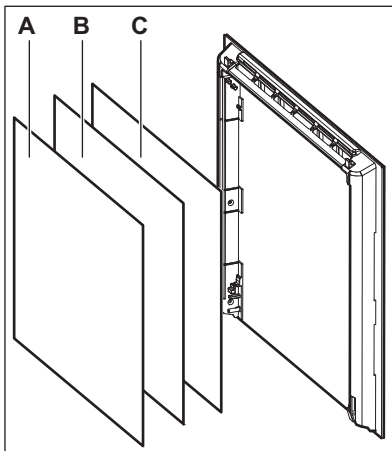

Sørg for at sætte det midterste ovnglas korrekt i lejerne.

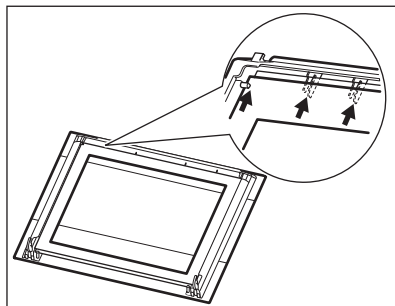

12.5 Skuffen

Opbevaringsskuffen er under ovnrummet.

⚠ ADVARSEL!

Læg ikke mad i skuffen.

⚠ ADVARSEL!

Opbevar ikke brændbare genstande som f.eks. rengøringsmidler, plastikposer, ovnhandsker, papir, rengøringsmidler, aerosoler, plastikartikler i skuffen. Når du bruger ovnen, kan skuffen blive varm. Der er risiko for brand.

Skuffen under ovnen kan tages ud med henblik på rengøring.

Udtagning af skuffen:

1. Træk skuffen ud, indtil den stopper.
2. Løft lidt op i skuffen, så den kan løftes opad i en vinkel i forhold til skuffeskinneerne.

Brug samme fremgangsmåde til at sætte skuffen i, men i omvendt rækkefølge.

12.6 Udskiftning af pæren



ADVARSEL!

Risiko for elektrisk stød.
Pæren kan være varm.

1. Sluk for ovnen. Vent, til ovnen er kold.
2. Tag stikket ud af kontakten.
3. Læg en klud i bunden af ovnrummet.

Bagbelysningen

1. Drej pærens glasdæksel for at fjerne det.
2. Rengør glasdækslet.
3. Udskift pæren med en passende 300 °C varrefast pære.
4. Montér glasdækslet.

13. FEJLFINDING



ADVARSEL!

Se kapitlerne om sikkerhed.

13.1 Hvad gør du, hvis ...

Problem	Mulig årsag	Afhjælpning
Du kan ikke tænde for produktet.	Produktet er ikke tilsluttet strømforsyningen, eller også er det tilsluttet forkert.	Kontrollér, om produktet er tilsluttet korrekt til strømforsyningen.
	Sikringen er sprunget.	Kontrollér, om sikringen er årsagen til fejlen. Kontakt en kvalificeret elektriker, hvis sikringen springer flere gange i streg.
Kogepladen kan ikke tændes eller betjenes.	Sikringen er sprunget.	Tænd for kogepladen igen, og indstil varmetrinnet på under 10 sekunder.
Ovnen opvarmes ikke.	Ovnen er slukket.	Tænd for ovnen.
	De nødvendige indstillinger er ikke indstillet.	Sørg for, at indstillingerne er korrekte.
Lyset virker ikke.	Lyset er defekt.	Udskift pæren.
Der samler sig damp og kondensvand på maden og i ovnrummet.	Du har ladet retten stå i ovnen for længe.	Lad ikke maden stå i ovnen længere end 15 - 20 minutter efter tilberedningen.
Det tager for lang tid at tilberede maden, eller den bliver for hurtigt færdig.	Temperaturen er for lav eller for høj.	Indstil om nødvendigt temperaturen. Følg vejledningen i brugervejledningen.

13.2 Servicedata

Kontakt din forhandler eller et autoriseret servicecenter, hvis du ikke selv kan løse problemet.

De nødvendige oplysninger til servicecenteret er angivet på maskinens typeskilt. Typeskiltet sidder på ovnens frontramme. Typeskiltet må ikke fjernes fra ovnrummet.

Det anbefales, at du noterer oplysningerne her:

Model (MOD.)

Produktnummer (PNC)

Det anbefales, at du noterer oplysningerne her:

Serienummer (S.N.)

14. ENERGIFORBRUG

14.1 Produktoplysninger i henhold til EU's Ecodesign-regler for kogeplader

Identifikation af model	LKS6000NOW	
Kogepladetype	Kogeplade på fritstående komfur	
Antal kogezone	4	
Opvarmningsteknologi	Masseplade	
Diameter på runde kogezone (Ø)	Bageste venstre	14.5 cm
	Bageste højre	18.0 cm
	Forreste højre	14.5 cm
	Forreste venstre	22.0 cm
Energiforbrug per kogezone (EC electric cooking)	Bageste venstre	192.0 Wh/kg
	Bageste højre	194.9 Wh/kg
	Forreste højre	194.9 Wh/kg
	Forreste venstre	193.9 Wh/kg
Kogesektionens energiforbrug (EC electric hob)	193.9 Wh/kg	

IEC/EN 60350-2 – Elektriske køkkenproduktet til husholdningsbrug – Del 2: Kogeplader – Metoder til måling af ydeevne.

14.2 Kogesektion - Energibesparelse

Du kan spare energi ved madlavning i hverdagen, hvis du følger nedenstående råd.

- Når du opvarmer vand, bør du kun bruge den nødvendige mængde.
- Kom altid låg på kogegrejet, hvis det er muligt.
- Inden du aktiverer kogezone, skal du stille kogegrejet på den.

- Kogegrejets bund skal have den samme diameter som kogezone.
- Sæt mindre kogegrej på de mindre kogezone.
- Sæt kogegrejet direkte i midten af kogezone.
- Brug restvarmen til at holde maden varm eller til at smelte mad.

14.3 Datablad for produktoplysninger og produktinformationer i henhold til EU's forordninger om energimærkning og eco-design for ovne

Leverandørens navn

Electrolux

Identifikation af model	LKS6000N0W 943005278
Energieffektivitetsindeks	95.0
Energieffektivitetsklasse	A
Energiforbrug med en standardmængde, almindelig tilstand	0,76 kWh/cyklus
Antal ovnrum	1
Varmekilde	Elektricitet
Volumen	60 l
Type ovn	Ovn i fritstående komfur
Vægt	56.0 kg

IEC/EN 60350-1 - Elektriske husholdningsapparater til madlavning - Del 1: Komfurer, ovne, dampovne og grillapparater - Metoder til måling af ydeevne.

14.4 Ovn - Energibesparelse

Ved at følge nedenstående tips kan du spare energi, når du bruger dit produkt.

Sørg for, at ovnlåge er lukket, når ovnen er tændt. Åbn ikke ovnlågen for ofte under tilberedningen. Hold dørpakningen ren og sørg for, at den sidder godt fast.

Brug kogegrej af metal og mørke, ikke-reflekterende forme og beholdere til at forbedre energibesparelsen.

Produktet skal ikke forvarmes før tilberedning, medmindre det specifikt anbefales.

Hold pauserne mellem bagning så korte som muligt, når du tilbereder flere retter.

Restvarme

Når tilberedningsvarigheden er længere end 30 min., skal du reducere ovntemperaturen til

minimum 3-10 min. inden tilberedningen er slut. Eftervarmen i ovnen vil blive ved med at tilberede maden.

Brug restvarmen til at holde maden varm eller varme andre retter op.

Hold maden varm

Vælg den lavest mulige temperaturindstilling for at udnytte restvarmen og holde maden varm.

Fugtig over-/undervarme

Denne funktion er beregnet til at spare energi under madlavning. For yderligere oplysninger henvises til kapitlet "Ovnen - Daglig brug", ovnens funktioner.

14.5 Produktinformation om strømforbrug og den maksimale tid, det tager at nå strømbesparende tilstand

Strømforbrug i slukket tilstand	0.3 W
Maksimal tid, det tager for udstyret automatisk at nå den relevante lave strømtilstand	20 min

15. MILJØHENSYN

Genbrug materialer med symbolet . Anbrug emballagematerialet i passende

beholdere til genbrug. Hjælp med at beskytte miljøet og menneskelig sundhed samt at

genbruge affald af elektriske og elektroniske apparater. Kasser ikke apparater, der er mærket med symbolet , sammen med husholdningsaffaldet. Lever produktet tilbage til din lokale genbrugsplads eller kontakt din kommune.

Electrolux Appliances AB - Contact Address:
Al. Powstancow Slaskich 26, 30-570 Krakow,
Poland

Välkommen till Electrolux! Tack för att du har valt en av våra produkter.



Få tips om användning, broschyrer, felsökning, service- och reparationsinformation:
www.electrolux.com/support

Med reservation för ändringar.

INNEHÅLL

1. SÄKERHETSINFORMATION.....	25
2. SÄKERHETSINSTRUKTIONER.....	27
3. INSTALLATION.....	30
4. PRODUKTBESKRIVNING.....	33
5. FÖRE FÖRSTA ANVÄNDNING.....	33
6. HÅLL – DAGLIG ANVÄNDNING.....	35
7. HÅLL – RÅD OCH TIPS.....	35
8. HÅLL – UNDERHÅLL OCH RENGÖRING.....	35
9. UGN – DAGLIG ANVÄNDNING.....	36
10. UGN – ANVÄNDA TILLBEHÖREN.....	37
11. UGN – RÅD OCH TIPS.....	37
12. UGN – UNDERHÅLL OCH RENGÖRING.....	41
13. FELSÖKNING.....	44
14. ENERGIEFFEKTIVITET.....	44
15. MILJÖSKYDD.....	46

1. ⚠ SÄKERHETSINFORMATION

Läs noga de bifogade instruktionerna före installation och användning av produkten. Tillverkaren är inte ansvarig för eventuella personskador eller andra skador som uppkommit som ett resultat av felaktig installation eller användning. Förvara alltid bruksanvisningen på en säker och tillgänglig plats för framtida bruk.

1.1 Säkerhet för barn och personer med funktionsnedsättning

- Denna produkt kan användas av barn från 8 års ålder och uppåt, och av personer med nedsatt fysisk, sensorisk eller mental förmåga, samt personer med bristande erfarenhet och kunskap om de övervakas eller instrueras om hur produkten används på ett säkert sätt och förstår de risker

som är förknippade med användningen. Barn under 8 år eller personer med mycket omfattande och komplexa funktionsnedsättningar ska inte vistas i närheten av produkten utan ständig uppsikt.

- Barn ska övervakas så att de inte leker med maskinen.
- Håll allt förpackningsmaterial utom räckhåll för barn och kassera det på lämpligt sätt.
- **VARNING!** Ugnen och åtkomliga delar blir mycket varma under användning. Håll barn och husdjur borta från produkten när den används och när den svalnar.
- Barn får inte utföra rengöring och underhåll av produkten utan uppsikt.

1.2 Allmän säkerhet

- Denna produkt är endast avsedd för matlagning.
- Denna produkt är avsedd för enskilt hushållsbruk inomhus.
- Produkten kan användas i kontor, hotellrum, gårdsgästhus och liknande boenden där sådan användning inte innebär att genomsnittlig hushållsförbrukning överskrids.
- Installation av denna produkt och byte av kabeln får endast utföras av behörig person.
- Produkten är avsedd att användas på en höjd på upp till 2000 meter över havet.
- Produkten är inte avsedd att användas på fartyg, båtar eller dylikt.
- För att undvika överhettning får produkten inte installeras bakom en dekorativ lucka.
- Installera inte produkten på en plattform.
- Produkten är inte avsedd för användning med en extern timer eller ett separat fjärrkontrollsystem.
- **VARNING!** Oövervakad matlagning på en häll med fett eller olja kan vara farligt och kan leda till brand.
- En brand vid matlagning ska inte släckas med vatten. Stäng av produkten och täck över lågorna med t.ex. brandfilt eller ett lock.

- **FÖRSIKTIGHET:** Tillagningsprocessen måste övervakas. En kort tillagningsprocess måste övervakas kontinuerligt.
- **VARNING!** Brandfara: Förvara inte matvaror på tillagningsytorna.
- Använd inte ångrengöringsmedel för att rengöra produkten.
- Använd inte skarpa rengöringsmedel med slipeffekt eller vassa metallskrapor för att rengöra glasluckan eller hällens gångjärnsförsedda lock eftersom dessa kan repa ytan, vilket i sin tur kan leda till att glaset spricker.
- Metallföremål som knivar, gafflar, skedar och lock bör inte placeras på hällens yta eftersom de kan bli heta.
- **VARNING!** Ugnen och åtkomliga delar blir mycket varma under användning. Var försiktig så att du inte vidrör värmeelementen.
- Använd alltid ugnsvantar vid iläggning eller urtagning av tillbehör eller ugniformar.
- Koppla från strömtillförseln före underhåll.
- **VARNING!** Kontrollera att produkten är avstängd innan du byter lampa för att undvika risk för elektriska stötar.
- Om nätsladden är skadad måste den bytas av tillverkaren, tillverkarens auktoriserade servicecenter eller personer med motsvarande utbildning, för att undvika fara.
- Var försiktig när du rör vid förvaringslådan. Ugnen blir het.
- För att ta bort en ugnssteg drar du först ut stegen framtill och sedan den bakre delen från sidoväggen. Sätt tillbaka ugnsstegar i omvänd ordning.
- **VARNING!** Använd endast hållskydd som designats av tillverkaren av produkten eller som anges som lämpliga av tillverkaren i bruksanvisningen, eller hållskydd som medföljer produkten. Olyckor kan inträffa om fel skydd används.

2. SÄKERHETSINSTRUKTIONER

2.1 Installation

WARNING!

Endast en behörig person får installera den här produkten.

- Avlägsna allt förpackningsmaterial.
- Installera eller använd inte en skadad produkt.
- Följ installationsinstruktionerna som följer med produkten.
- Var alltid försiktig när produkten rör sig eftersom den är tung. Använd alltid skyddshandskar och täkta skor.
- Dra aldrig produkten i handtaget.
- Köksskåpet och inbyggnaden måste ha passande mått.
- Minsta avstånd till andra produkter ska beaktas.
- Installera produkten på en säker och lämplig plats som uppfyller installationskraven.
- Delar av produkten är strömförande. Stäng produkten med skåpluckan för att undvika att vidröra farliga delar.
- Produktens sidor måste gränsa till produkter eller enheter med samma höjd.
- Installera inte produkten nära en dörr eller under ett fönster. Detta förhindrar att heta kokkär faller ned från produkten när dörren eller fönstret är öppet.
- Se till att montera ett stöd för att förhindra att produkten tippar. Se kapitlet Montering.

2.2 Elektrisk anslutning

WARNING!

Risk för brand och elektriska stötar.

- Alla elektriska anslutningar ska utföras av en kvalificerad elektriker.
- Produkten måste jordas.
- Se till att de parametrarna på märkskylten överensstämmer med elnätets elektricitet.
- Använd alltid ett korrekt installerat, stötsäkert och jordat eluttag.
- Använd inte grenuttag eller förlängningssladdar.
- Låt inte nätkablar komma i kontakt med eller komma nära produktens lucka eller nichen nedanför produkten, speciellt inte när den är igång eller om luckan är het.

- Stötskyddet för strömförande och isolerade delar måste fästas på ett sådant sätt att det inte kan tas bort utan verktyg.
- Anslut stickkontakten till eluttaget först vid slutet av installationen. Kontrollera att stickkontakten är åtkomlig efter installationen.
- Anslut inte stickkontakten om vägguttaget sitter löst.
- Dra inte i anslutningssladden för att koppla bort produkten från eluttaget. Ta alltid tag i stickkontakten.
- Använd endast rätt isoleringsenheter: strömbrytare, säkringar (säkringar av skruvtyp tas ur hållaren), jordfelsbrytare och kontaktorer.
- Den elektriska installationen måste ha en isolationsenhet så att du kan koppla från produkten från nätet vid alla poler. Kontaktöppningen på isolationsenheten måste vara minst 3 mm bred.
- Stäng produktens lucka helt innan du ansluter kontakten till eluttaget.

2.3 Använd

WARNING!

Risk för personskador och brännskador.
Risk för elstötar.

- Ändra inte produktens specifikationer
- Kontrollera att ventilationsöppningarna inte är blockerade.
- Låt inte produkten stå utan uppsikt under användning.
- Stäng av produkten efter varje användningstillfälle.
- Var försiktig när du öppnar produktens lucka medan produkten är påslagen. Varmluft kan släppas ut.
- Använd inte produkten med våta händer eller när den kommer i kontakt med vatten.
- Använd inte produkten som arbetsyta.
- Använd inte aluminiumfolie eller andra material mellan kokytan och kokkärlet, såvida inte annat anges av tillverkaren av denna produkt.
- Använd endast tillbehör som rekommenderas av tillverkaren för denna produkt.
- Använd alltid glas och burkar som är godkända för konservering.

VARNING!

Risk för brand och explosion.

- Fetter och oljor kan frigöra lättantändliga ångor när de värms upp. Håll flammor eller uppvärmda föremål borta från fetter och oljor när du lagar mat med dem.
- Ångorna som frigörs i het olja kan orsaka självantändning.
- Redan använd olja, som kan innehålla matrester, kan orsaka brand vid lägre temperatur jämfört med olja som används för första gången.
- Placera inte brandfarliga produkter eller föremål som fuktats med brandfarliga produkter i, i närheten av eller på produkten.
- Låt inte gnistor eller öppna lågor komma i kontakt med produkten när du öppnar luckan.
- Öppna luckan försiktigt. Användning av ingredienser med alkohol kan orsaka blandning av alkohol och luft.

VARNING!

Risk för skador på produkten.

- För att förhindra skador eller missfärgning på emaljen:
 - placera inte eldfasta former eller andra föremål direkt på ugsnbotten.
 - lägg inte aluminiumfolie direkt på ugsnbotten.
 - håll inte vatten direkt i den heta produkten.
 - Låt inte fuktiga maträtter eller matvaror stå kvar i produkten när tillagningen är klar.
 - var försiktig när du tar bort eller installerar tillbehören.
- Missfärgning av emaljen eller den rostfria ytan påverkar inte produktens funktion.
- Använd en djup form för mjuka kakor. Fruktjuice kan orsaka fläckar som inte går att ta bort.
- Låt inte heta kokkärn stå på kontrollpanelen.
- Låt inte kokkärn torrkoka.
- Var försiktig så att inte föremål eller kokkärn faller på produkten. Ytan kan skadas.
- Aktivera inte kokzonerna med tomma kokkärn eller utan kokkärn.

- Använd inte den massiva värmeplattan för direkttillagning. Den måste användas med lämpliga kokkärn.
- Kokkärn av gjutjärn, aluminium eller med skadad undersida kan orsaka repor. Lyft alltid sådana föremål när de flyttas på kokhällen.

2.4 Underhåll och rengöring

VARNING!

Risk för personskador, brand eller skador på produkten.

- Stäng av produkten före underhåll. Koppla bort produkten från eluttaget.
- Se till att produkten har svalnat. Det finns även risk för att glaspanelerna kan spricka.
- Byt omedelbart ut luckans glaspaneler om de är skadade. Kontakta auktoriserat servicecenter.
- Var försiktig när du tar bort luckan. Luckan är tung!
- Kvarblivet fett eller mat i produkten kan orsaka brand.
- Rengör produkten regelbundet för att förhindra att ytmaterialet försämrats.
- Rengör produkten med en våt mjuk trasa. Använd bara neutrala rengöringsmedel. Använd inte slipande produkter, repande rengöringstussar, lösningsmedel eller metallföremål.
- Om du använder en ugnssprej ska du följa säkerhetsanvisningarna på förpackningen.
- Rengör inte den katalytiska emaljen (om tillämpligt) med något slag av rengöringsmedel.

2.5 Invändig belysning

VARNING!

Risk för elektrisk stöt!

- När det gäller lampan/lamporna i denna produkt och reservlampor som säljs separat: Dessa lampor är avsedda att tåla extrema fysiska förhållanden i hushållsapparater, såsom temperatur, vibration, fuktighet eller är avsedda att signalera information om produktens driftsstatus. De är inte avsedda att

användas i andra produkter eller som rumsbelysning i hemmet.

- Denna produkt innehåller en ljuskälla med energieffektivitetsklass G.
- Använd bara lampor med samma specifikationer.

2.6 Service

- Kontakta ett auktoriserat servicecenter för reparation av produkten.
- Använd endast originalreservdelar.

2.7 Avyttring

⚠ VARNING!

Risk för personskador eller kvävning föreligger.

- Kontakta kommunen för information om hur produkten ska kasseras.
- Koppla ur produkten från eluttaget.
- Klipp av elkabeln nära produkten och kassera den.

3. INSTALLATION

⚠ VARNING!

Se Säkerhetsavsnitten.

3.1 Produktens placering



Installera inte spisen nära diskho eller i närheten av ett skåp med diskho. Fukt/vattendroppar kan komma in mellan sidopanelen och skåpet och kan med tiden skada färgen på sidopanelen.

Du kan placera din fristående produkt med skåp på ena eller båda sidorna eller i ett hörn. Se tabellen för minsta avstånd för placering.

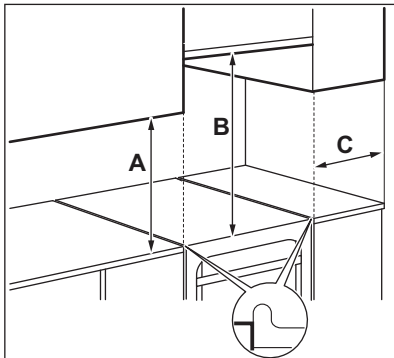

Minsta avstånd

Dimension	mm
A	400
B	650

Dimension	mm
C	150

3.2 Tekniska data

Märkspänning	230 V
Frekvens	50 - 60 Hz
Produktklass	1

Dimension	mm
Höjd	857 - 917
Bredd	599
Djup	600

3.3 Ändra spisens höjd och djup

Spisen levereras på 897 mm höjd och 500 mm djup.

1. Lägg spisen på ena sidan.
2. För sockeldjup, skruva loss skruven A och lossa skruvarna B på fästet.

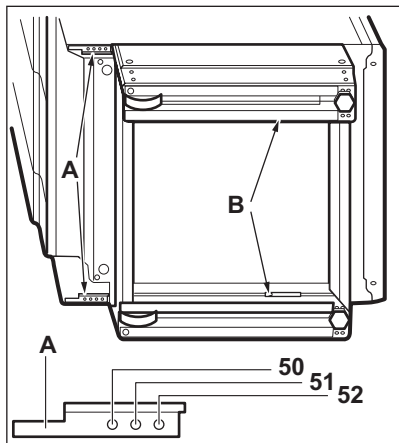

3. Ställ in önskat djup.
4. Skruva i skruvarna A och B.
5. För höjd, skruva loss skruven C (1 skruv) i mitten baktill på sockeln och sidoskruvarna D (4 skruvar).

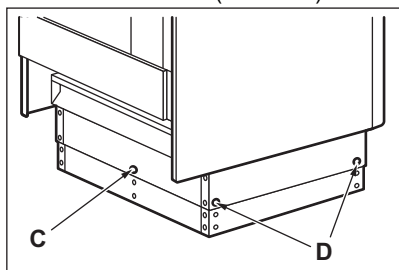

6. Tryck in sockeln till önskad höjdställning: 917, 887 eller 857 mm.
7. Skruva i skruvarna C och D.

3.4 Höjjustering av produkten

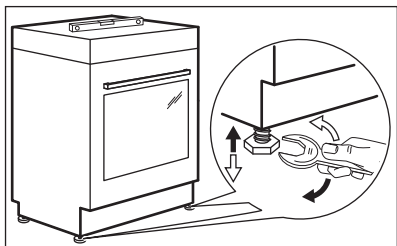

Använd de små fötterna på produktens undersida för att ställa in samma nivå på spisens ovansida som övriga ytor.

3.5 Tippskydd

Ställ in rätt höjd och utrymme för produkten innan du sätter dit tippskyddet.

⚠ FÖRSIKTIGHETSÅTGÄRDER!

Var noga med att montera tippskyddet i rätt höjd.



Se till att ytan bakom produkten är jämn.

Du måste installera tippskyddet. Om du inte installerar den kan produkten tippa.

Din produkt har symbolen som visas på bilden (i förekommande fall) för att påminna dig om att montera tippskyddet.

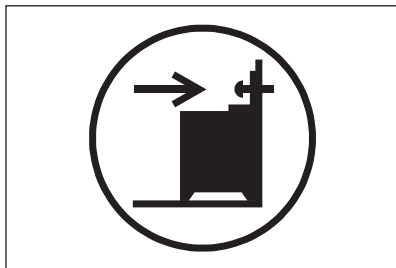

1. Installera tippskyddet B - 393 mm nedanför produktens ovansida och A - 82 mm från produktens sida till det runda hålet på konsolen. Skruva fast i stabilt material eller använd lämplig förstärkning (vägg).

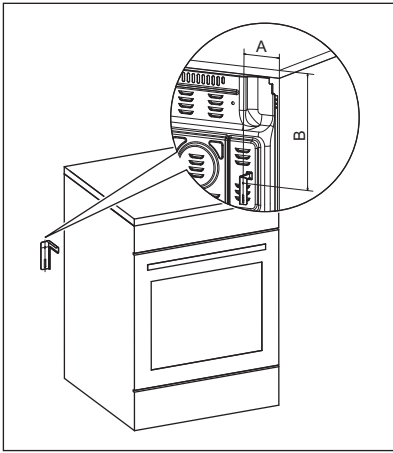

2. Du hittar hålet till vänster på produktens baksida. Lyft produktens framsida och placera den i mitten av utrymmet mellan skåpen. Om utrymmet mellan bänkskåpen är större än produktens bredd måste du justera sidoavståndet till mitten av produkten.



Om du ändrar spisens mått måste du justera tippskyddet korrekt.



FÖRSIKTIGHETSÅTGÄRDER!

Om utrymmet mellan bänkskåpen är större än produktens bredd måste du justera sidoavståndet till mitten av produkten.

3.6 Elektrisk installation



VARNING!

Tillverkaren kan inte hållas ansvarig om säkerhetsföreskrifterna i kapitlen för Säkerhet inte följs.

Denna produkt levereras med en huvudkabel men utan huvudkontakt. Anslutningsterminalen sitter bakom bakpanelen.



VARNING!

Nätkabeln får inte vidröra den del av produkten som är skuggad på bilden.

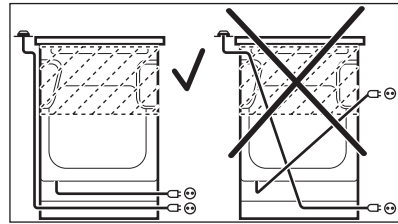

4. PRODUKTBESKRIVNING

4.1 Allmän översikt

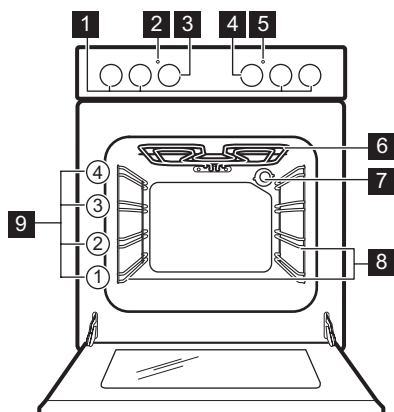

- 1 Vred för hällen
- 2 Temperaturindikator/symbol
- 3 Temperaturratt
- 4 Funktionsvred för ugn
- 5 Lampa / symbol / indikator för hällen
- 6 Värmeelement
- 7 Lampa
- 8 Ugnsstegar, borttagbara
- 9 Hyllplaceringar

4.2 Hällens layout

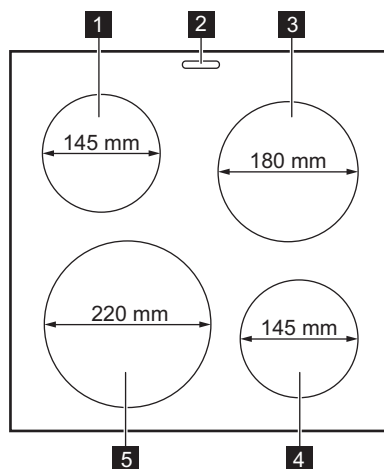

- 1 Kokzon 1000 W
- 2 Ångutlopp - antal och placering beror på modell
- 3 Kokzon 1500 W
- 4 Kokzon 1500 W
- 5 Kokzon 2000 W



5. FÖRE FÖRSTA ANVÄNDNING

VARNING!

Se Säkerhetsavsnitten.

5.1 Initial förvärmning och rengöring

Förvärm den tomma ugnen före första användning och kontakt med livsmedel. Ugnen kan avge obehaglig lukt och rök. Ventilera rummet under förvärmning.

1. Ta ut alla tillbehör och borttagbara ugnsstegar ur ugnen.
2. Ställ in funktionen . Ställ in högsta temperatur. Låt ugnen stå på i 1 t.
3. Ställ in funktionen . Ställ in högsta temperatur. Den maximala temperaturen för denna funktion är 210 °C. Låt ugnen vara igång i 15 min.
4. Stäng av ugnen och vänta tills den har svalnat.
5. Rengör ugnen och dess tillbehör med en mikrofiberduk, varmt vatten och ett mildt rengöringsmedel.
6. Sätt tillbaka tillbehör och borttagbara ugnsstegar på sin ursprungliga plats.

5.2 Mekaniskt lucklås

Luckan kan inte öppnas av barn.

Öppna ugnsluckan:

1. Håll lucklåset intryckt.

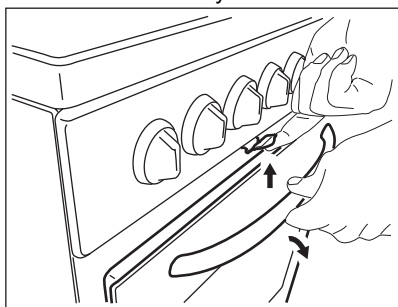

2. Öppna luckan.
Dra inte i lucklåset när du stänger ugnsluckan!



Avstängning av produkten inaktiverar inte det mekaniska lucklåset.

5.3 Installera ångutloppsskyddet

Ångutloppsskyddet används för att samla upp kondensatet som skapas under ugnsdrift.

1. Sätt skyddets krokar under framkanten på ångutloppshålen.
2. Tryck ner den bakre kanten för att låsa skyddet.

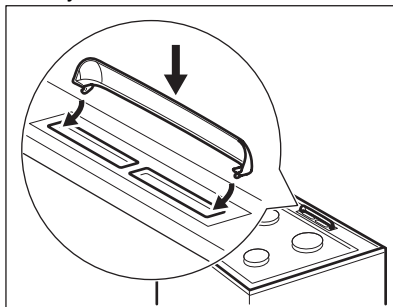

5.4 Montering av kondensbehållare

Kondensbehållaren används för att samla upp kondensvatten som bildas under ugnsdrift.

1. Placera kondensbehållaren på förvaringslådans framsida.

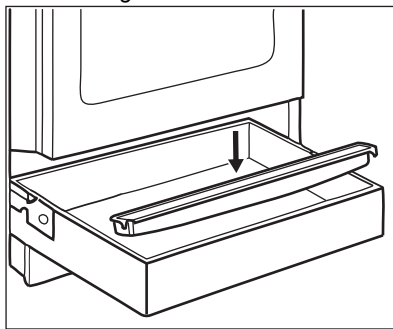

2. Töm kondensbehållaren efter tillagning.

6. HÄLL – DAGLIG ANVÄNDNING

VARNING!

Se Säkerhetsavsnitten.

6.1 Värmeinställning

Symboler	Funktion
----------	----------

0	Av-läge
---	---------

1 - 6	Värmeinställningar
-------	--------------------



Använd restvärme för att minska energiförbrukningen. Stäng av kokzonen 5–10 minuter innan tillagningen är klar.

Vrid ratten för respektive kokzon till önskad värmeinställning.

Hällens kontrollindikator tänds.

Vrid ratten till avstängt läge för att slutföra tillagningen.

Om hällens kontrollindikator är släckt har alla kokzoner stängts av.

6.2 Använda snabbplattan

En röd punkt i mitten av plattan visar att det är en snabbplatta. En snabbplatta värms upp snabbare än vanliga plattor. De röda punkterna är målade på plattorna. De kan slitas under användning och till och med försvinna helt efter en tid. Detta har dock inte någon effekt på hällens funktion.

7. HÄLL – RÅD OCH TIPS

VARNING!

Se Säkerhetsavsnitten.

7.1 Kockärl



Kockkärls botten måste vara så tjock och plan som möjligt. Se till att kastrullens botten är ren och torr innan du sätter den på hällen.

7.2 Förenklad matlagningssguide

Värmeinställning	Program
------------------	---------

1	Varmhållning
---	--------------

2	Varsam sjudning
---	-----------------

3	Sjudning
---	----------

4	Stekning/bryning
---	------------------

5	Koka upp
---	----------

6	Koka upp/snabbsteka/friter
---	----------------------------

8. HÄLL – UNDERHÅLL OCH RENGÖRING

VARNING!

Se Säkerhetsavsnitten.

8.1 Allmän information

- Rengör hällen efter varje användningstillfälle.
- Använd alltid kockärl med ren botten.

- Repor eller mörka fläckar på ytan påverkar inte hällens funktion.

Rostfritt stål

- Använd ett särskilt rengöringsmedel för rostfritt stål för de rostfria kanterna på hällen.
- De rostfria kanterna på kokplattorna kan ändra färg på grund av hög temperatur.

- Tvätta delar i rostfritt stål med vatten och torka sedan med en mjuk trasa.

8.2 Rengöring av den elektriska kokplattan

1. Använd rengöringspulver eller skursvampen.

2. Rengör hällen med en fuktig duk och lite rengöringsmedel.
3. Värm sedan kokplattan till en låg temperatur och låt den torka.
4. Gnid regelbundet i kokplattorna med symaskinolja för att håll dem i bra skick. Torka bort oljan med hushållspapper.

9. UGN – DAGLIG ANVÄNDNING

VARNING!

Se Säkerhetsavsnitten.

9.1 Sätta på och stänga av ugnen

1. Välj en ugnsfunktion genom att vrida på funktionsvredet på ugnen.
2. Vrid temperaturvredet för att välja temperatur.

Lampan tänds när ugnen är igång.



För funktionerna utan uppvärmning behöver du inte ställa in temperaturen.

3. Ställ vreden för ugnsfunktioner och temperaturen i Off-läget (Av) för att stänga av ugnen.

9.2 Säkerhetstermostat

Om ugnen inte fungerar som den ska eller om det finns felaktiga komponenter, kan en farlig överhettning uppstå. För att förhindra detta har ugnen en säkerhetstermostat som stänger av strömtillförseln. Ugnen sätts på igen automatiskt när temperaturen sjunker.

9.3 Ugnsfunktioner



Av-läge
Ugnen är avstängd.



Över-/undervärme
Bakning och stekning på en ugnsnivå.



Snabbgrillning
För grillning av tunna livsmedel i stora mängder och för rostning av bröd.



Grill
För grillning av tunnskurna stycken och brödrostning.



Undervärme
För bakning av kakor med knaprig botten och för konservering av livsmedel.



Över-/undervärme med fukt
Denna funktion användes för att följa energieffektivitetsklass och ekodesignförfordningar (enligt EU 65/2014 och EU 66/2014). Tester enligt IEC/EN 60350-1.
Ugnsluckan ska hållas stängd under tillagningen så att funktionen inte avbryts och att ugnen fungerar med högsta möjliga energieffektivitet. När du använder den här funktionen kan temperaturen i ugnen skilja sig från inställd temperatur. Värmeeffekten kan minska. För allmänna energibesparingsanvisningar, se kapitlet "Energieffektivitet", Energibesparing.
Denna funktion är för att spara energi under tillagningen. För tillagningsinstruktioner, se kapitlet "Råd och Tips", Över-/undervärme med fukt.



Funktionslås
Låsa ugn- och hållfunktionerna.

9.4 Låsa ugnen och spishällen

Vredet för ugnsfunktionerna har ett inbyggt funktionslås.



Funktionslåset stänger inte av spisens huvudströmförsörjning.

Vrid vredet till symbolen .

Vredet kommer ut cirka 2 mm.

Låsa upp ugnen och spishällen: Tryck på vredet och vrid det till önskat läge.

10. UGN – ANVÄNDA TILLBEHÖREN

⚠ VARNING!

Se Säkerhetsavsnitten.

10.1 Sätta in tillbehör

Tillgängliga tillbehör beroende på modell. Skanna QR-koden för att se hur du använder tillbehör som medföljer din produkt. Du kan beställa extra tillbehör separat. Kontakta din lokala återförsäljare för mer information.



Små inbuktningar ökar säkerheten och ger tippskydd. De är också tippskyddsanordningar. Kanten runt hyllan hindrar att kokkärl glider av.

För in tillbehöret (galler/plåt) mellan produktens ugnsstegarnas ledskenor. Kontrollera att hyllan ligger an mot baksidan av ugnens insida .



Skjut inte in bakplåten eller ugnformen hela vägen till ugnens bakre vägg. Detta hindrar värmen från att cirkulera runt plåten. Maten kan bli bränd, särskilt i den bakre delen av plåten.

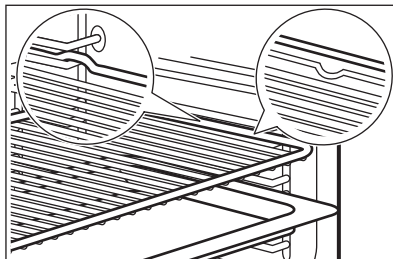

Om plåten har en lutning, placera den mot den bakre delen av ugnens insida.

Om det finns en inskription på tillbehöret, säkerställ att det är vänt mot dig.

Om du använder en plåt med hål, placera plåten/pannan under för att samla upp droppande vätskor.

11. UGN – RÅD OCH TIPS

⚠ VARNING!

Se Säkerhetsavsnitten.



Temperatur och baktid i tabellerna är endast riktvärden. Hur de ska väljas beror på recept och ingrediensernas kvalitet och mängd.

11.1 Allmän information

Produkten har fyra hyllpositioner. Räkna hyllnivåerna nedifrån.

Fukt kan kondensera i produkten eller på ugnsluckans glas. Det är helt normalt. Stå inte för nära produkten när luckan öppnas under tillagning. För att minska kondensen kan man låta produkten vara igång i 10 minuter före tillagning.

Ta bort fukten efter varje användning.

Sätt ingenting direkt på produktens botten och lägg heller inget aluminiumfolie på några tillbehör i produkten under tillagning. Detta kan påverka bakningsresultatet och skada emaljen.

11.2 Gräddning

För första gräddningen, använd den lägre temperaturen.

Du kan förlänga gräddningstiden med 10–15 minuter om du bakar på mer än en nivå.

Plåtarna i ugnen kan vrida sig under bakning. När plåtarna kallnar igen återtar de sin normala form.

11.3 Baka kakor

Öppna inte ugnsluckan förrän 3/4 av den inställda tillagningstiden har gått.

11.4 Tillagning av kött och fisk

Använd en djup form för mat med fett i för att förhindra stänk som inte går att ta bort.

11.6 Över-/undervärme

Låt köttet stå i ca 15 minuter innan du skär i det så att kötsaften inte sipprar ut.

För att förhindra att det blir för mycket matos under tillagning kan man hålla lite vatten i den djupa formen. För att förhindra rökkondens, tillsätt lite vatten varje gång det tar slut.

11.5 Tillagningstider

Tillagningstiderna beror på vilken typ av mat som ska tillagas samt dess konsistens och volym.

I början rekommenderar vi att man övervakafar maten under tillagningen. Hitta de bästa inställningarna (värme, tillagningstid, etc.) för dina kokkärl, recept och volymer när du använder produkten.

Livsmedel	Temperatur (°C)	Tid (min)	Ugnsnivå	Tillbehör
Bakverk i formar				
Julkaka	130 - 150	200 - 230	1	1 rund mindre form (diameter 23 cm)
Rumänsk sockerkaka	160 - 180	40 - 50	1	2 fyrkantiga mindre formar (längd 25 cm)
Rumänsk sockerkaka - traditionell	160 - 180	40 - 50	1	2 fyrkantiga mindre formar (längd 25 cm)
Sockerkaka	160 - 180	25 - 35	1	2 runda mindre formar (diameter 20 cm)
Viktoria kaka	160 - 180	25 - 35	1	2 runda mindre tårtbottenformer (diameter 20 cm)
Quiche lorraine	210 - 230	35 - 45	1	1 rund emaljerad form (diameter 27 cm)
Potatisgratäng	190 - 210	55 - 65	2	2 rektangulära Pyrex-formar, 24 cm x 15 cm x 5 cm
Bakning på bakplåt eller i ugnsform				
Mjuk kaka	160 - 180	40 - 50	2	bakplåt eller ugnsform
Kakbotten	150 - 170	20 - 30	3	bakplåt
Jästkaka med äpplen utan smuldeg	170 - 190	40 - 60	3	bakplåt
Cheesecake	170 - 190	45 - 65	2	bakplåt
Schweizisk äppelkaka	190 - 210	40 - 60	2	bakplåt
Smulpoj	170 - 190	20 - 40	3	bakplåt

Livsmedel	Temperatur (°C)	Tid (min)	Ugnsnivå	Tillbehör
Butterkaka	180 - 200	15 - 30	3	bakplåt
Maräng	110 - 130	80 - 100	3	bakplåt
Rulltårta	150 - 170	15 - 30	2	bakplåt
Fyllt jästkaka	160 - 180	20 - 35	3	bakplåt
Hemlagad pizza	200 - 220	20 - 35	2	bakplåt
Bröd				
Pudding ¹⁾	280 - 300	10 - 15	3	bakplåt
Brödlimpa av rågmjöl	180 - 200	40 - 60	2	bakplåt
Svenska frallor	180 - 200	10 - 20	2	bakplåt
Ugnsstekning				
Hel kyckling	200 - 220	60 - 80	2	galler på nivå 2 och ugnsform på nivå 1
Halv kyckling	190 - 210	35-40 första sidan; 15-20 andra sidan	3	galler på nivå 3 och ugnsform på nivå 2
Hel karré	170 - 190	90 - 110	2	bakplåt

1) Förvärm ugnen i 10 minuter.

11.7 Över-/undervärme med fukt

Livsmedel	Temperatur (°C)	Tid (min)	Ugnsnivå	Tillbehör
Bröd och pizza				
Bullar	190	20 - 30	2	bakplåt eller ugnsform
Fryst pizza 350 g	190	30 - 40	2	Galler
Kakor på en bakplåt				
Rulltårta	180	20 - 30	2	bakplåt eller ugnsform
Brownie	180	25 - 35	2	bakplåt eller ugnsform
Kakor i form				
Sufflé	200	30 - 40	2	sex keramiska ramekiner på galler
Sockerkaksbotten	180	20 - 30	2	brylépuddingform på galler
Sockerkaka	150	30 - 40	2	kakform på galler
Fisk				
Fisk i påsar 300 g	180	20 - 30	2	bakplåt eller ugnsform
Hel fisk 200 g	180	25 - 35	2	bakplåt eller ugnsform

Livsmedel	Temperatur (°C)	Tid (min)	Ugnsnivå	Tillbehör
Fiskfilé 300 g	180	30 - 40	2	pizzaform på galler
Kött				
Kött i påse 250 g	200	25 - 35	2	bakplåt eller ugnform
Köttspett 500 g	200	25 - 35	2	bakplåt eller ugnform
Små bakade godsaker				
Småkakor	160	25 - 35	2	bakplåt ugnform
Macroner	170	25 - 35	2	bakplåt eller ugnform
Muffins	180	30 - 40	2	bakplåt eller ugnform
Välsmakande crackers	160	25 - 35	2	bakplåt eller ugnform
Mördegskakor	140	30 - 40	2	bakplåt eller ugnform
Tarteletter	170	15 - 25	2	bakplåt eller ugnform
Vegetariskt				
Blandade grönsaker i påse 400 g	190	30 - 40	2	bakplåt eller ugnform
Omelett	200	20 - 30	2	pizzaform på galler
Grönsaker på plåt 700 g	190	30 - 40	2	bakplåt eller ugnform

11.8 Snabbgrillning

Livsmedel	Temperatur (°C)	Tid (min)	Ugnsnivå	Tillbehör
Fläskkotlett	220 - 240	15–25 första sidan; 10–20 andra sidan	3	galler på nivå 3 och ugnform på nivå 2
Halv kyckling	220 - 240	30–35 första sidan; 15–25 andra sidan	3	galler på nivå 3 och ugnform på nivå 2
Fläskkotletter	220 - 240	10–20 första sidan; 10–20 andra sidan	3	galler på nivå 3 och ugnform på nivå 2

11.9 Information för testinstitut

Livsmedel	Funktion	Temperatur (°C)	Tillbehör	Ugnsnivå	Tid (min)
Småkakor, 16 st/plåt	Över-/undervärme	150	ugnform	3	15 - 25

Livsmedel	Funktion	Temperatur (°C)	Tillbehör	Ugnsnivå	Tid (min)
Äppelpaj (2 formar diameter 20 cm cm, diagonalt placerade)	Över-/undervärme	200	2 runda mindre formar	1	60 - 70
Sockerkaka utan fett	Över-/undervärme	170	rund kakform på galler	2	20 - 30
Mördegkakor	Över-/undervärme	140	ugnsform	3	15 - 25
Rostat bröd ¹⁾	Snabbgrillning	250	Galler	2	2 - 5
Hamburgare av nötkött ²⁾	Snabbgrillning	250	Galler	3	15 första sidan; 15 andra sidan

1) Förvärm ugnen i 5 minuter.

2) Förvärm i ugnen i 10 minuter

12. UGN – UNDERHÅLL OCH RENGÖRING

⚠ VARNING!

Se Säkerhetsavsnitten.

12.1 Rengöring

Rengör ugnens framsida med en mjuk trasa med varmt vatten och ett mildt rengöringsmedel.

Använd ett särskilt rengöringsmedel för att rengöra metallytor.

Rengör ugnen invändigt efter varje användningstillfälle. Fettansamling eller andra matrester kan leda till eldsvåda. Risken är högre för grillpannan.

Rengör alla tillbehör efter varje användningstillfälle och låt dem torka.

Använd en mjuk trasa med varmt vatten och ett rengöringsmedel. Diska inte tillbehören i diskmaskin.

Ta bort envisa fläckar med speciell ugnrensning.

Använd inte rengöringsmedel med slip-effekt eller vassa föremål när du rengör SuperClean-tillbehören och .

12.2 Ugnar i rostfritt stål eller aluminium

Rengör ugnsluckan endast med en fuktig trasa eller svamp. Torka med en mjuk trasa.

Använd aldrig stålull, syror eller produkter med slip-effekt för rengöring eftersom de kan skada ugnens ytor. Rengör ugnens kontrollpanel med samma försiktighet.

12.3 Ta bort ugnsstegarna

Vid rengöring av ugnen ska ugnsstegarna tas bort.

⚠ FÖRSIKTIGHETSÅTGÄRDER!

Var försiktig när du avlägsnar ugnsstegarna.

1. Dra först ut stegarnas främre del från sidoväggen.

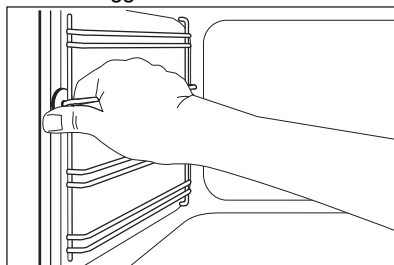

2. Dra ut stegen baktill från ugnssidan och ta bort den.

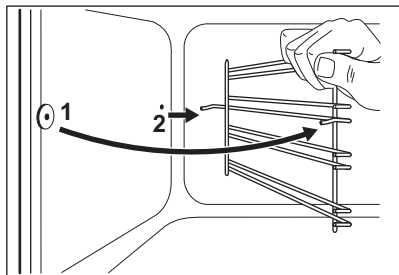

Sätt tillbaka det du tagit bort i omvänd ordning.

12.4 Rengöring av ugnsluckan

Ugnsluckan har fyra glasrutor. Ugnsluckan och glasrutorna går att ta bort för rengöring.



Ugnsluckan kan stängas om du försöker ta bort glasrutorna innan du tar bort ugnsluckan.



FÖRSIKTIGHETSÅTGÄRDER!

Använd inte ugnen utan glasrutorna.

1. Öppna luckan helt och håll i båda gångjärnen.

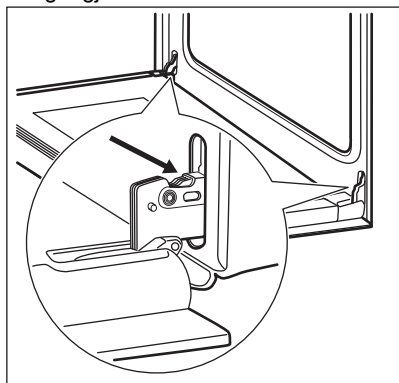

2. Lyft upp och vrid spakarna på de två gångjärnen.

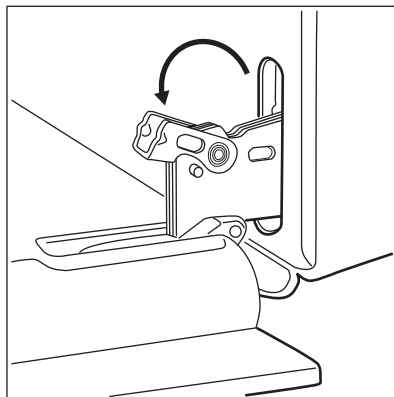

3. Stäng ugnsluckan halvvägs, till den första öppna positionen. Lyft och dra därefter framåt och ta bort luckan från sin plats.

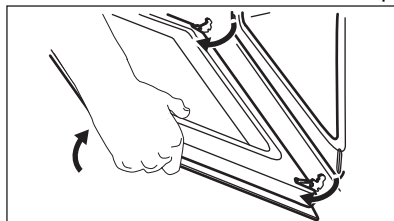

4. Lägg luckan på en mjuk duk på en stabil yta.

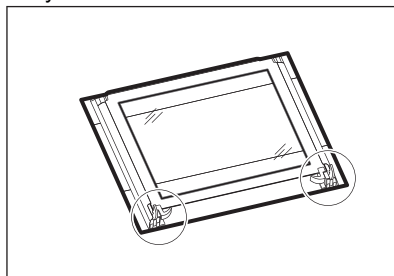

5. Lossa låssystemet för att ta bort glasrutorna.

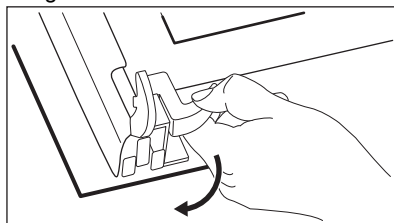

6. Vrid de två fästordningarna 90° och ta bort dem från sina fästen.

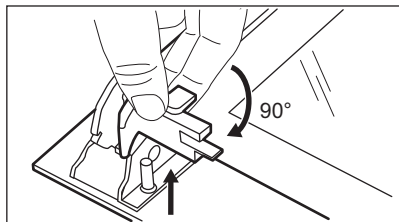

7. Lyft försiktigt och ta därefter bort glasrutorna en efter en. Börja med den översta glasrutan.

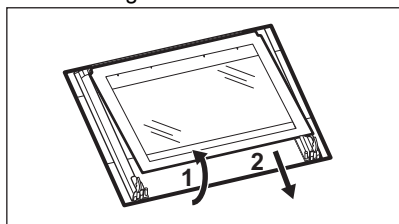

8. Rengör glasrutorna med vatten och lite diskmedel. Torka glasrutorna noga. Diska inte glasskivorna i diskmaskin.

Sätt tillbaka glasrutorna i ugnsluckan när du är klar med rengöringen. Utför stegen ovan i omvänd ordning.

Du måste sätta tillbaka glasrutorna (A, B och C) i rätt ordning.

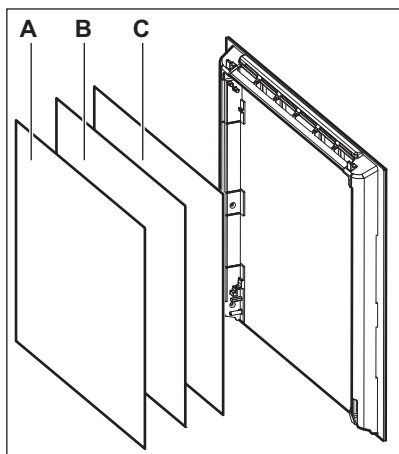

Se till att den mellersta glasrutan placeras korrekt i sina skåror.

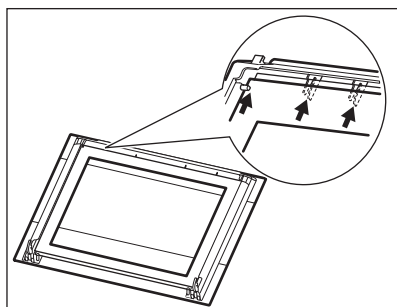

12.5 Lådan

Förvaringslådan finns under ugnsutrymmet.

⚠ VARNING!

Lägg inte mat inuti lådan.

⚠ VARNING!

Förvara inte brandfarliga föremål (såsom rengöringsmaterial, plastpåsar, ugnsvantar, papper, rengöringsprodukter, aerosoler, eller plastföremål) i lådan. När du använder ugnen kan lådan bli varm. Det finns en risk för brand.

Lådan under ugnen kan tas bort för rengöring.

Ta ut lådan:

1. Dra ut lådan helt.
2. Lyft lådan något så att den kan lyftas uppåt i en vinkel mot lådskenorna.

Utför proceduren i omvänd ordning för att installera lådan.

12.6 Byte av lampan

⚠ VARNING!

Risk för elektrisk stöt!
Lampan kan vara het.

1. Stäng av ugnen. Vänta tills ugnen är kall.
2. Koppla bort ugnen från eluttaget.
3. Lägg en trasa i botten av ugnsutrymmet.

Bakre lampan

1. Vrid lampans glaskåpa för att avlägsna den.

2. Rengör glasskyddet.
3. Byt ut lampan mot en passande som tål upp till 300 °C.

4. Sätt tillbaka glasskyddet.

13. FELSÖKNING

VARNING!

Se Säkerhetsavsnitten.

13.1 Vad gör jag om ...

Problem	Möjlig orsak	Åtgärd
Du kan inte aktivera produkten.	Ugnen är inte ansluten till strömförsörjningen eller den är ansluten på fel sätt.	Kontrollera att ugnen är korrekt ansluten till strömförsörjningen.
	Säkringen har gått.	Kontrollera att säkringen är orsaken till felet. Om säkringen går gång på gång, tala med en kvalificerad elektriker.
Det går inte att aktivera eller använda hällen.	Säkringen har gått.	Aktivera hällen igen och ställ in värmeinställningen på mindre än 10 sekunder.
Ugnen värms inte upp.	Ugnen är avstängd.	Sätta på ugnen.
	Nödvändiga inställningar är inte inställda.	Kontrollera att inställningarna är korrekta.
Lampan fungerar inte.	Lampan är trasig.	Byt ut lampan.
Ånga och kondens avsätts på maten och i ugnsutrymmet.	Du har lämnat maten i ugnen för länge.	Låt inte maträtter stå i ugnen längre än 15–20 minuter efter att tillagningen är klar.
Tillagningen tar för lång eller för kort tid.	Temperaturen är för låg eller för hög.	Justera temperaturen vid behov. Följ instruktionerna i bruksanvisningen.

13.2 Servicedata

Kontakta din återförsäljare eller en auktoriserad serviceverkstad om du inte kan avhjälpa felet.

Nödvändig information som servicecentret behöver finns på graderingsskylten. Typskylten sitter på ugnsutrymmets främre ram. Avlägsna inte typskylten från ugnsutrymmet.

Vi rekommenderar att du antecknar uppgifterna här:

Modell (MOD.)
Produktnummer (PNC)
Serienummer (S.N.)

14. ENERGIEFFEKTIVITET

14.1 Produktinformation enligt EU:s ekodesignförfordningar för hällen

Modellidentifiering	LKS6000N0W	
Typ av häll	Häll för fristående spis	
Antal kokzoner	4	
Uppvärmningsmetod	Gjutjärnsplatta	
Diameter på runda kokzoner (Ø)	Vänster bak	14.5 cm
	Höger bak	18.0 cm
	Höger fram	14.5 cm
	Vänster fram	22.0 cm
Energiförbrukning per kokzon (EC electric cooking)	Vänster bak	192.0 Wh/kg
	Höger bak	194.9 Wh/kg
	Höger fram	194.9 Wh/kg
	Vänster fram	193.9 Wh/kg
Hällens energiförbrukning (EC electric hob)	193.9 Wh/kg	

IEC/EN 60350-2 - Elektriska hushållsapparater för matlagning - Del 2: Hällar - Metoder för mätning av prestanda.

14.2 Spishäll – Energispartips

Du kan spara energi under den dagliga matlagningen om du följer tipsen nedan.

- Använd endast den mängd som behövs vid uppvärmning av vatten.
- Använd om möjligt lock på kokkärlet.
- Ställ kokkärlet på kokzonen innan den slås på.

- Kokkärlets botten ska ha samma diameter som kokzonen.
- Använd mindre kokkärl för mindre kokzoner.
- Ställ kokkärlet i mitten av kokzonen.
- Använd restvärme för att hålla mat varm eller för att smälta mat.

14.3 Produktinformation och produktinformationsblad enligt EU:s ekodesign- och energimärkningsförfordningar för ugn

Leverantörens namn	Electrolux
Modellidentifiering	LKS6000N0W 943005278
Energieffektivitetsindex	95.0
Energieffektivitetsklass	A
Energiförbrukning med standardbelastning, konventionellt läge	0,76 kWh/cykel
Antal kaviteter	1
Värmekälla	Elektricitet
Volym	60 l
Typ av ugn	Ugn inuti fristående spis
Massa	56.0 kg

IEC/EN 60350-1 - Elektriska hushållsapparater för matlagning - Del 1: Sortiment, ugnar, ångugnar och grillar - metoder för att mäta prestanda.

14.4 Ugn – Energibesparing

Följande tips hjälper dig att spara energi när du använder din ugn.

Kontrollera att ugnsluckan är ordentligt stängd när ugnen är påslagen. Öppna inte ugnsluckan för ofta under tillagningen. Håll luckans tätninglist ren och kontrollera att den sitter rätt och ordentligt fast.

Använd köksredskap av metall och mörka, icke-reflekterande burkar och behållare för att spara energi.

Förvärm inte ugnen före tillagning om det inte specifikt rekommenderas.

Gör så korta uppehåll som möjligt vid tillagning av flera rätter för samma tillfälle.

14.5 Produktinformation om effektförbrukning och maxtid för att uppnå tillämplig lågtemperaturtillagning

Strömförbrukning i frånläge	0.3 W
Maxtiden som krävs för att utrustningen automatiskt ska uppnå det lämpliga strömsparläget	20 min

Restvärme

Om tillagningen tar längre tid än 30 minuter, sänk ugnstemperaturen 3–10 minuter innan tillagningen avslutas. Tillagningen fortsätter med ugnens restvärme.

Använd restvärmen för att hålla maten varm eller värma upp andra rätter.



Varmhållning

Välj lägsta möjliga temperaturinställning för att använda restvärme och hålla maten varm.

Över-/undervärme med fukt

Denna funktion används för att spara energi under tillagningen. För ytterligare information, se kapitlet "Produkt – Daglig användning", produktfunktioner.

15. MILJÖSKYDD

Återvinn material med symbolen . Återvinn förpackningen genom att placera den i lämpligt kärl. Bidra till att skydda vår miljö och vår hälsa genom att återvinna avfall från elektriska och elektroniska produkter. Släng inte produkter märkta med symbolen  med

hushållsavfallet. Lämna in produkten på närmaste återvinningsstation eller kontakta kommunkontoret.

Electrolux Appliances AB - Contact Address:
Al. Powstancow Slaskich 26, 30-570 Krakow,
Poland



electrolux.com

867375952-B-242025



CE