

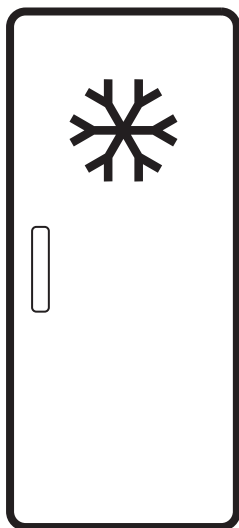

Electrolux



electrolux.com/register



EUN7ND18C

INSTALLATION / ASENNUS / INSTALLASJON / INSTALLATION

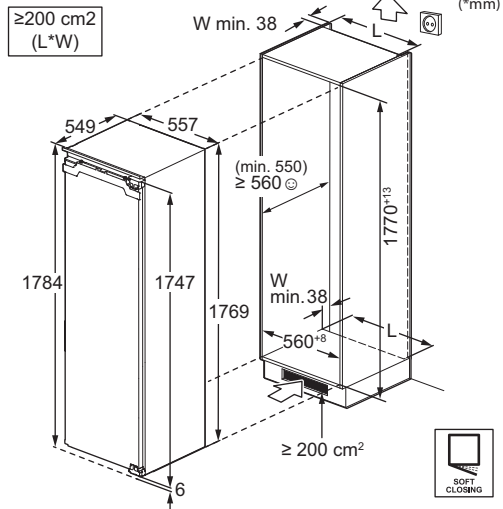
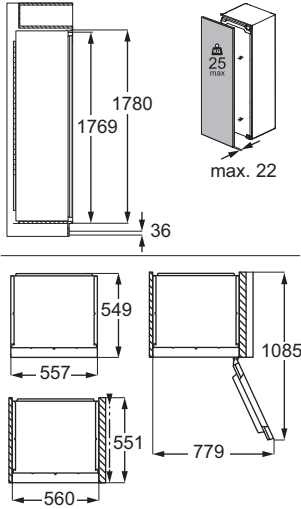

LYDE / ÄÄNIÄ / LYDER / LJUD

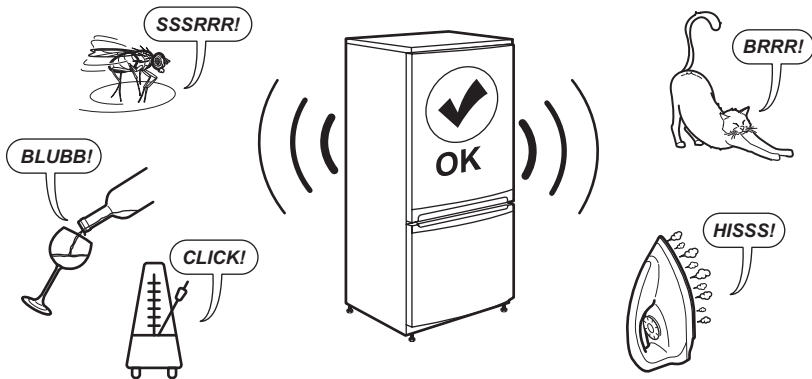

| | | | |
|---------------------------------|----|------------------------------------|----|
| 1. SIKKERHEDSOPLYSNINGER..... | 3 | 7. FEJLFINDING..... | 11 |
| 2. SIKKERHEDSANVISNINGER..... | 5 | 8. TEKNISKE DATA..... | 13 |
| 3. BETJENINGSPANEL..... | 7 | 9. INFORMATION TIL TESTINSTITUTTER | |
| 4. DAGLIG BRUG..... | 9 | | 13 |
| 5. RÅD OG TIPS..... | 9 | 10. MILJØHENSYN..... | 13 |
| 6. VEDLIGEHOLDELSE OG RENGØRING | | | |
| | 10 | | |

1. ⚠ SIKKERHEDSOPLYSNINGER

Læs den medfølgende brugsanvisning grundigt, før produktet installeres og tages i brug. Producenten påtager sig intet ansvar for eventuelle skader, der skyldes forkert installation eller brug. Opbevar altid brugsanvisningen på et sikkert og tilgængeligt sted til senere opslag.

1.1 Sikkerhed for børn og sårbare personer

- Produktet må kun bruges af børn fra 8 år og op efter samt af personer med nedsat fysisk, sensorisk eller psykisk funktionsevne, eller som mangler den nødvendige erfaring eller viden, hvis de er under opsyn eller er blevet instrueret i at bruge produktet på en sikker måde samt forstår de farer, det indebærer. Børn i alderen 3 til 8 år og perso-

ner med meget omfattende og komplekse handicap har lov til at fylde og tømme produktet, forudsat at de er blevet instrueret korrekt. Børn på under 3 år skal holdes på afstand af produktet, medmindre de overvåges konstant.

- Børn skal holdes under opsyn for at sikre, at de ikke leger med produktet.
- Børn må ikke udføre rengøring og vedligeholdelse på produktet uden opsyn.
- Opbevar al emballage utilgængeligt for børn, og bortskaf det korrekt.

1.2 Generel sikkerhed

- Dette produkt er kun til opbevaring af mad- og drikkevarer.
- Dette produkt er beregnet til brug i en enkelt husstand i et indendørs miljø.

- Dette produkt kan bruges på kontorer, hotelværelser, bed & breakfast værelser og andre lignende indkvarteringer, hvor brugen ikke overstiger (gennemsnitlig) husholdningsforbrug.
- Overhold følgende instruktioner for at undgå kontaminering af mad:
 - Lad ikke lågen stå åben i lange perioder;
 - Rengør regelmæssigt overflader, der kan komme i kontakt med mad og tilgængelige afløbssystemer;
- ADVARSEL: Sørg for, at ventilationsåbninger, både i produktets kabinet og i et evt. indbygningselement, ikke er blokerede.
- ADVARSEL: Brug ikke mekaniske anordninger eller andre midler til at fremskynde afrimningsprocessen, medmindre de er anbefalet af producenten.
- ADVARSEL: Undlad at beskadige kølekredsløbet.
- ADVARSEL: Brug ikke el-apparater inde i produktets rum til madvarer, med mindre de er af den type, som producenten anbefaler.
- Brug ikke vandspray eller damp til at rengøre produktet.
- Rengør produktet med en fugtig, blød klud. Brug kun neutralt rengøringsmiddel. Brug ikke slibende midler, skuresvampe, opløsningsmidler eller metalgenstande.
- Når produktet står tomt i længere tid, skal det slukkes, afrimes, rengøres, aftørres, og lågen skal efterlades åben for at forhindre, at der dannes mug i produktet.
- Opbevar ikke eksplosive stoffer som f.eks. aerosolbeholdere med brændbar drivgas i dette produkt.
- Hvis strømfledningen er beskadiget, skal den af sikkerhedsgrunde udskiftes af producenten, det autoriserede servicecenter eller en tekniker med tilsvarende kvalifikationer.

2. SIKKERHEDSANVISNINGER

2.1 Installation

ADVARSEL!

Apparatet må kun installeres og tilsluttes af en sagkyndig.

- Fjern al emballagen.
- Undlad at installere eller bruge et beskadiget apparat.
- Brug ikke apparatet, inden det monteres i den indbyggede struktur, pga. sikkerhed.
- Følg de separate instruktioner for installation af produktet og vending af døren, som findes på vores hjemmeside.
- Vær altid forsigtig, når du flytter apparatet, da det er tungt. Brug altid sikkerhedshandsker og lukket fodtøj.
- Sørg for, at luften kan cirkulere omkring produktet.
- Ved første installation eller efter at have vendt døren, skal du vente mindst 4 timer, før du slutter produktet til strømforsyningen. Det er for, at olien kan løbe tilbage i kompressoren.
- Inden der udføres nogen form for arbejde på produktet (f.eks. vending af døren), skal stikket altid tages ud af kontakten.
- Installer ikke produktet tæt på radiatorer eller komfurer, ovne eller kogesektioner, medmindre andet er angivet i installationsvejledningen.
- Udsæt ikke produktet for regn.
- Installer ikke produktet, hvor der er direkte sollys.
- Montér ikke produktet på områder, der er for fugtige eller for kolde.
- Når du flytter produktet, skal du løfte det i forkannten, så gulvet ikke bliver ridset.
- Beskyt gulvet mod ridser, når du vender døren på produktet.
- Produktet indeholder en pose med tørremiddel. Dette er ikke et legetøj. Dette er ikke mad. Skal bortskaffes med det samme.

2.2 El-forbindelse

ADVARSEL!

Risiko for brand og elektrisk stød.

ADVARSEL!

Ved placering af produktet skal du sørge for, at ledningen ikke kommer i klemme eller bliver beskadiget.

ADVARSEL!

Brug ikke multistikadaptere og forlængerledninger.

FORSIGTIG!

Alt elektrisk arbejde, der kræves for at installere dette produkt, skal udføres af en kvalificeret elektriker.

- Sørg for, at parametrene på typeskiltet er kompatible med de elektriske data for strømforsyningen.
- Apparatet skal tilsluttes strøm med jordforbindelse.
- Brug altid en korrekt installeret stødsikker kontakt.
- Hvis stikkontakten ikke er jordet, skal produktet tilsluttes en separat jordforbindelse i overensstemmelse med gældende bestemmelser. Kontakt en autoriseret installatør.
- Undgå at beskadige de elektriske komponenter (f.eks. netstik, strømkabel, kompressor). Kontakt et autoriseret servicecenter eller en elektriker for at udskifte de elektriske komponenter.
- Strømledningen skal forblive under niveauet for strømstikket.
- Sæt først netstikket i stikkontakten ved installationens afslutning. Sørg for, at der er adgang til stikkontakten efter installationen.
- Produktet må ikke frakobles ved at trække i kablet. Træk altid i stikproppen.
- Dette produkt er forsynet med en 13 A-stikprop. Hvis sikringen i stikproppen skal udskiftes, skal der anvendes en 13 A ASTA (BS 1362)-sikring (kun UK og Irland).

2.3 Brug

ADVARSEL!

Risiko for personskade, forbrændinger, elektrisk stød eller brand.



Apparatet indeholder brændbar gas, isobutan (R600a), en naturgas med høj miljømæssig kompatibilitet. Vær omhyggelig med ikke at forårsage skade på kølemiddelkredsløbet, der indeholder isobutan.

- Produktets specifikationer må ikke ændres.
- Enhver brug af produktet som fritstående er strengt forbudt. Det skal anvendes til indbygning.
- Dette produkt er beregnet til at blive brugt ved en omgivende temperatur på mellem 10°C til 43°C. Produktets korrekte drift garanteres inden for det specificerede temperaturområde.
- Stil ikke elektriske produkter (f.eks. ismaskiner) i produktet, medmindre de er angivet som relevante af producenten.
- Hvis der opstår skade på kølemiddelkredsløbet, skal du sørge for, at der ikke er ild og antændelseskilder i rummet. Udluft lokalet.
- Lad ikke varme genstande røre produktets plastdele.
- Læg ikke sodavand i frostrummet. Dette skaber tryk på sodavandsbeholderen.
- Opbevar ikke brandfarlig gas og væske i produktet.
- Anbring ikke brændbare produkter eller genstande, der er våde af brændbare produkter i nærheden af eller på produktet.
- Rør ikke ved kompressoren eller kondensatoren. De er varme.
- Undlad at fjerne eller røre ved ting fra frostrummet, hvis dine hænder er våde eller fugtige.
- Nedfrys ikke mad igen, der er blevet optøet.
- Følg opbevaringsanvisningerne på emballagen til frostvaren.
- Pak madvaren ind i fødevarer egnet materiale, inden den lægges i fryseren.
- Sørg for, at maden ikke kommer i kontakt med produktets indvendige vægge.

2.4 Vedligeholdelse og rengøring

ADVARSEL!

Risiko for personskade eller beskadigelse af apparatet.

- Sluk for produktet, og tag stikket ud af kontakten inden vedligeholdelse.
- Dette produkt har kulbrinter i køleenheden. Vedligeholdelse og genopladning af enheden må kun udføres af en faguddannet person.

2.5 Service

- Kontakt et autoriseret servicecenter for at få repareret produktet. Brug kun originale reservedele.
- Bemærk, at hvis man selv reparerer produktet, eller får det repareret af en ikke-fagperson, kan det have sikkerhedsmæssige konsekvenser og vil muligvis gøre garantien ugyldig.
- Følgende reservedele er tilgængelige i mindst 7 år efter, at modellen er udgået: termostater, temperatursensorer, printkort, lyskilder, dørhåndtag, dørhængsler, bakker og kurve. Dørpakninger er tilgængelige i mindst 10 år efter, at modellen er udgået. Varigheden kan være længere i dit land. For yderligere oplysninger bedes du besøge vores hjemmeside.
- Bemærk, at nogle af disse reservedele kun er tilgængelige for fagudlærte reparatører, og at ikke alle reservedele er relevante for alle modeller.

2.6 Bortskaffelse

ADVARSEL!

Risiko for personskade eller kvælning.

- Tag stikket ud af kontakten.
- Klip elledningen af, og kassér den.
- Fjern lågen, så børn og kæledyr ikke kan blive lukket inde i apparatet.
- Apparatets kølekredsløb og isoleringsmaterialer er ozonvenlige.
- Isoleringsskummet indeholder brændbar gas. Kontakt din genbrugsplads ang. oplysninger om, hvordan apparatet bortskaffes korrekt.
- Undgå at beskadige delene til køleenheden, der befinder sig i nærheden af varmeveksleren.

3. BETJENINGSPANEL

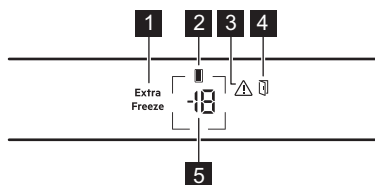

- 1 Extra Freeze knap / kontrollampe
- 2 Fryserummets kontrollampe
- 3 Kontrollampe for Alarm
- 4 Alarmindikator for åben låge
- 5 Fryserens temperaturknap / lampe

3.1 Tænd/sluk

Tænd

Sæt stikket i kontakten.

Se "Temperaturregulering" for at vælge en anden indstillet temperatur.

Hvis dE on vises på displayet, henvises der til "Fejlfinding".

Sluk

1. Tryk på temperaturknappen til fryseren, og hold den nede i 5 sek.

Displayet viser OF, der blinker.

2. Når displayet viser OF, skal du tage stikket ud af stikkontakten.

3.2 Temperaturregulering

Temperaturområdet kan variere mellem -15°C og -24°C for fryser (anbefalet -18°C).

Tryk på fryserens temperaturknap for at indstille produktets temperatur.

Temperaturkontrollamperne viser den indstillede temperatur.

❗ Den indstillede temperatur nås inden for 24 t.

Efter en strømafbrydelse vender produktet tilbage til den indstillede temperatur.

3.3 Extra Freeze-funktionen

Extra Freeze-funktionen nedsætter på forhånd temperaturen i fryseren. Denne funktion fremskynder indfrysningen af friske fødevarer og beskytter de allerede opbevarede fødevarer mod opvarmning.

❗ For at indfryse friske madvarer skal du aktivere Extra Freeze-funktionen mindst 24 t, før du placerer madvarerne for at afslutte indfrysningen.

Tryk på Extra Freeze-knappen for at aktivere denne funktion.

Extra Freeze-kontrollampen lyser. Extra Freeze-funktionen stopper automatisk efter højst 52 t.

Tryk på Extra Freeze-knappen for at deaktivere funktionen, før den automatisk afsluttes.

3.4 Alarm for høj temperatur

Når temperaturen i fryserummet stiger, blinker alarmlampen, fryserens temperaturindikator blinker H° og lyden er tændt.

Tryk på en vilkårlig knap for at deaktivere alarmen.

Alarmkontrollampen og lyden er slået fra. Fryserens temperaturindikator viser H° i 5 sek, før frysertemperaturen vises igen.

❗ Alarmen starter igen 1 t efter deaktivering, indtil de normale forhold er genoprettet.

Hvis du ikke trykker på en knap, slukkes lyden automatisk efter 1 t.

3.5 Alarm for åben låge

Alarmindikatoren for åben låge tændes med lyden, hvis fryserlågen står åben i 80 sek.

Alarmen stopper, når døren lukkes. Tryk på en vilkårlig knap for at slukke for lyden.

❗ Hvis du ikke trykker på en knap, slukkes lyden automatisk efter 1 time.

3.6 Indstillingstilstand

I indstillingsfunktionen kan du aktivere eller deaktivere lyde, funktionen Sabbath, demofunktionen til gendannelse produktets fabriksindstillinger og til ændring af temperaturenheder fra $^{\circ}\text{C}$ til $^{\circ}\text{F}$:

Aktivering af indstillingstilstanden

1. Hold knappen Extra Freeze inde i ca. 3 sek. Displayet viser skiftevis blinkende SE og tt.
2. Når indstillingsfunktionen er slået til, viser displayet skiftevis tS og on.

3. Hold knappen inde i ca. 3 sek for at deaktivere indstillingsfunktionen.

Indstillingsfunktionen deaktiveres automatisk, hvis du ikke betjener betjeningspanelet i 60 sek.

Navigering i indstillingsfunktionen

Tryk på Extra Freeze for at ændre parametrene. Tryk på knappen til frysetemperatur for at ændre parameterværdien.

| Display | Standardparametre |
|---------|----------------------|
| tS on | Knaplyde |
| CF °C | Temperaturenheder |
| Sb OF | Sabbath-funktion |
| dE OF | Demo-funktion |
| FS 03 | Fabriksindstillinger |

Knaplyde

Sådan aktiveres eller deaktiveres lydene:

1. Aktivér indstillingsfunktionen.
2. Naviger indstillingsfunktionen, indtil displayet viser tS. Tryk på fryserens temperaturknop for at slå lyde til eller fra. Kontrollampen skifter til On for de aktiverede lyde og til OF for de deaktiverede lyde.
3. Afslut indstillingsfunktionen.

Temperaturenheder

Sådan ændres temperaturenheden:

1. Aktivér indstillingsfunktionen.
2. Betjen indstillingsfunktionen, indtil displayet viser CF og °C. Tryk på fryserens temperaturknop for at vælge mellem °C for Celsius og °F for Fahrenheit
3. Afslut indstillingsfunktionen.

Funk. Sabbath

Sabbath-funktionen deaktiverer følgende funktioner under religiøse helligdage:

- alle knapper undtagen den knapkombination, der er nødvendig for at deaktivere funktionen
- lyd, undtagen Alarm for høj temperatur

- alarmindikatorer, undtagen Alarm for høj temperatur.

Sådan slås Sabbath-tilstanden til:

1. Aktivér indstillingsfunktionen.
2. Naviger indstillingsfunktionen, indtil displayet viser Sb. Tryk på fryserens temperaturknop for at slå funktionen Sabbath til eller fra. Kontrollampen vil skifte til On for den aktiverede eller OF for den deaktiverede Sabbath-funktion.
3. Afslut indstillingsfunktionen.

Når funktionen Sabbath er slået til, viser displayet Sb og On. Adgangen til alle andre indstillinger er blokeret.

Funk. Demo

Demo-funktionen simulerer apparatets drift uden køling. Den er kun beregnet til showroom- eller udstillingsformål.

① Du kan ikke gemme mad, når Demo Mode er aktiveret.

Sådan slås Demo-tilstanden til:

1. Aktivér indstillingsfunktionen.
2. Naviger indstillingsfunktionen, indtil displayet viser dE. Tryk på fryserens temperaturknop for at slå funktionen til eller fra. Kontrollampen vil skifte til On for den aktiverede eller OF for den deaktiverede Demo-funktion.
3. Afslut indstillingsfunktionen.

Fabriksindstillinger

Denne funktion gendanner hver indstilling til fabriksindstillingerne. Sådan gendannes fabriksindstillingerne:

1. Aktivér indstillingsfunktionen.
2. Naviger indstillingsfunktionen, indtil displayet viser FS. Tryk på fryserens temperaturknop for at gendanne fabriksindstillingerne. Displayet viser on og bliver til 03.
3. Afslut indstillingsfunktionen.

4. DAGLIG BRUG

4.1 Sådan fjerner du skuffer

⚠ ADVARSEL!

To øverste rum er roterende flapper med faste glashylder. Fjern dem ikke, da du kan beskadige dem.

For at fjerne en skuffe fra et rum:

1. Træk skuffen ud, indtil den stopper.
2. Løft forsigtigt op i skuffens forreste del, og tag skuffen ud af produktet, når du når til skinnernes ende.

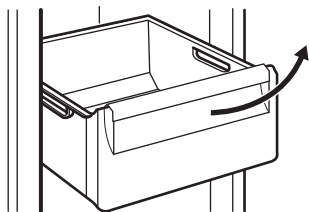

ⓘ Følg ovenstående trin i omvendt rækkefølge for at sætte skuffen ind i rummet.

ⓘ I nogle modeller er det nødvendigt at fjerne flaskebeholderen først for at fjerne skuffen.

4.2 Nedfrysning af friske madvarer

Brug fryseren til at indfryse friske madvarer og til at opbevare frosne og dybfrosne madvarer i lang tid.

ⓘ Pak madvaren ind i et fødevarer-godkendt materiale, inden den lægges i fryseren.

Aktiver Extra Freeze-funktionen som minimum 24 t, før du lægger de madvarer, der skal fryses, i fryseren.

Opbevar de friske madvarer jævnt fordelt i den første og anden afdeling eller skuffe fra oven.

Overskrid ikke den maksimale mængde madvarer, der kan fryses, uden at tilføje andre friske madvarer indeni 24 t (se typeskiltet).

Når fryseprocessen er færdig, vender produktet automatisk tilbage til den tidligere temperaturindstilling (se "Extra Freeze-funktionen").

For yderligere oplysninger henvises der til "Tips til frysning".

4.3 Opbevaring af frosne madvarer

Når produktet tændes første gang eller efter en periode, hvor det ikke er i brug, skal Extra Freeze-funktionen aktiveres, mindst 3 t inden madvarerne lægges i fryseren.

Hvis du skal opbevare store mængder mad, skal du fjerne skufferne og placere maden direkte på hylderne, mindst 15 mm væk fra døren.

⚠ FORSIGTIG!

Hvis strømmen har været slukket i længere tid end den værdi, der er vist på typeskiltet under "optøningstid", skal de optøede madvarer indtages med det samme. Se "Alarm for høj temperatur".

4.4 Fremstilling af isterninger

Produktet har en eller flere isterningbakker.

ⓘ Brug ikke metalgenstande til at tage bakkerne ud af fryseren.

5. RÅD OG TIPS

5.1 Råd om energibesparelse

- Den oprindelige konfiguration sikrer den mest effektive brug af energi.
- Åbn lågen så lidt som muligt, og lad den ikke stå åben længere end nødvendigt.
- Jo koldere temperaturindstilling, des højere er energiforbruget.
- Dæk ikke ventilationsristene eller hullerne.

- Sørg for, at madvarerne inde i produktet tillader luftcirkulation gennem hullerne i produktets bageste inderside.

5.2 Tips til frysning

- Frys ikke flasker eller dåser med væsker, især ikke drikkevarer, der indeholder kuldioxid. De kan eksplodere under nedfrysning.
- Sæt ikke varm mad i fryseren.

- Anbring ikke friske, ufrosne madvarer direkte ved siden af allerede frosne madvarer.
- Spis ikke isterninger, vandis eller ispinde umiddelbart efter, at du har taget dem ud af fryseren, for at undgå forfrysninger.
- Genfrys ikke optøet mad.

5.3 Råd om opbevaring af frosne madvarer

- Fryserummet er markeret med .
- God temperaturindstilling, der sikrer, at opbevaring af frosne madvarer er ved en temperatur på under eller lig med -18°C.
- En højere temperaturindstilling inden i skabet kan føre til kortere holdbarhed.
- Hele fryseren er velegnet til opbevaring af frosne madvarer.
- Lad der være nok plads omkring maden, til at luften kan cirkulere frit.

5.4 Holdbarhed

| Madvare | Holdbarhed (måned) |
|----------------------------|--------------------|
| Brød | 3 |
| Frukt (bortset fra citrus) | 6 - 12 |
| Grøntsager | 8 - 10 |
| Rester uden kød | 1 - 2 |
| Mejeriprodukter: | |

| Madvare | Holdbarhed (måned) |
|-------------------------------------|--------------------|
| Smør | 6 - 9 |
| Blød ost (f.eks. mozzarella) | 3 - 4 |
| Hård ost (f.eks. parmesan, cheddar) | 6 |
| Skaldyr: | |
| Fed fisk (f.eks. laks, makrel) | 2 - 3 |
| Mager fisk (f.eks. torsk, skrubbe) | 4 - 6 |
| Rejer | 12 |
| Afskallede muslinger & Blåmuslinger | 3 - 4 |
| Tilberedt fisk | 1 - 2 |
| Kød: | |
| Fjerkræ | 9 - 12 |
| Oksekød | 6 - 12 |
| Svinekød | 4 - 6 |
| Lammekød | 6 - 9 |
| Pølse | 1 - 2 |
| Skinke | 1 - 2 |
| Rester med kød | 2 - 3 |

6. VEDLIGEHOLDELSE OG RENGØRING

ADVARSEL!

Se kapitlerne om sikkerhed.

6.1 Indvendig rengøring

Før ibrugtagning rengøres interiøret og alt tilbehør med lunken vand og neutral sæbe, hvorefter det tørres.

FORSIGTIG!

Produktets tilbehør og dele er ikke egnet til vask i opvaskemaskine.

FORSIGTIG!

Rengør betjeningspanelet med en fugtig klud. Brug ikke rengøringsmidler. Tør betjeningspanelet af med en blød klud.

6.2 Regelmæssig rengøring

Rengør udstyret regelmæssigt:

- Rengør indersiden og tilbehøret med lunken vand og neutral sæbe. Skyl og tør det af.
- Tør dørpakningerne regelmæssigt af.

6.3 Optøning af fryseren

Fryserummet er fri for rim. Der dannes ikke rim på de indvendige vægge eller på madvarerne, når produktet er i brug.

6.4 Pause i brug

Tag følgende forholdsregler, når apparatet ikke skal bruges i længere tid:

1. Kobl apparatet fra strømforsyningen.
2. Fjern alle madvarer.
3. Rengør apparatet og alt tilbehør.

4. Lad lågen stå åben for at forebygge ubehagelig lugt.

7. FEJLFINDING

ADVARSEL!

Se kapitlerne om sikkerhed.

7.1 Hvad gør du, hvis ...

| Problem | Mulig årsag | Løsning |
|---|---|--|
| Produktet virker ikke. | Produktet er slukket. | Tænd for produktet. |
| | Stikket er ikke sat rigtigt i stikkontakten. | Sæt stikket korrekt i stikkontakten. |
| | Der er ingen spænding i stikkontakten. | Tilslut et andet elektrisk produkt til stikkontakten. Kontakt en autoriseret elektriker. |
| Produktet støjer. | Produktet er ikke understøttet korrekt. | Kontrollér, om produktet står stabilt. |
| Akustisk eller visuel alarm er tændt. | Skabet er for nylig blevet tændt. | Se "Alarm for høj temperatur" eller "Alarm for åben låge". |
| | Temperaturen i produktet er for høj. | Se "Alarm for høj temperatur" eller "Alarm for åben låge". |
| | Døren står åben. | Luk døren. |
| Kompressoren kører konstant. | Temperaturen er indstillet forkert. | Se kapitlet "Betjeningspanel". |
| | Der bliver lagt for meget mad i på samme tid. | Vent et par timer, og kontrollér så temperaturen igen. |
| | Stuetemperaturen er for høj. | Se kapitlet "Installation". |
| | Madvarerne, der lægges i produktet, er for varme. | Lad maden komme ned på stuetemperatur, før den lægges i. |
| | Døren er ikke lukket korrekt. | Se afsnittet "Lukning af døren". |
| Kompressoren starter ikke straks, når der trykkes på "Extra Freeze", eller når temperaturen er blevet ændret. | Extra Freeze-funktionen er slået til. | Se afsnittet "Extra Freeze-funktion". |
| | Kompressoren går i gang efter et stykke tid. | Dette er normalt, der er ingen fejl. |
| Døren er forkert justeret eller påvirker ventilationsgitteret. | Produktet står ikke plant. | Se installationsvejledningen. |
| Døren er ikke let at åbne. | Du forsøgte at åbne døren igen, lige efter den blev lukket. | Vent nogle få sekunder mellem lukning og genåbning af døren. |
| Der er for meget rim og is. | Døren er ikke lukket korrekt. | Se afsnittet "Lukning af døren". |
| | Dørpakningen er defekt eller snavset. | Se afsnittet "Lukning af døren". |

| Problem | Mulig årsag | Løsning |
|---|--|--|
| | Maden er ikke pakket ordentligt ind. | Pak maden ordentligt ind. |
| | Temperaturen er indstillet forkert. | Se kapitlet "Betjeningspanel". |
| | Produktet er helt fuldt og står på den laveste temperatur. | Indstil en højere temperatur. Se kapitlet "Betjeningspanel". |
| | Den indstillede temperatur i produktet er for lav, og den omgivende temperatur er for høj. | Indstil en højere temperatur. Se kapitlet "Betjeningspanel". |
| Der løber vand ned på gulvet. | Afløbet til afrimningsvand er ikke sluttet til fordampningsbakken over kompressoren. | Sæt afløbet til afrimningsvand fast på fordampningsbakken. |
| Temperaturen kan ikke indstilles. | Extra Freeze-funktionen er slået til. | Sluk for Extra Freeze funktionen manuelt, eller vent, indtil den deaktiveres automatisk. Se afsnittet "Extra Freeze-funktionen". |
| Temperaturen i skabet er for lav/høj. | Temperaturen er ikke indstillet korrekt. | Vælg en højere/lavere temperatur. |
| | Døren er ikke lukket korrekt. | Se afsnittet "Lukning af døren". |
| | Maden er for varm. | Lad maden køle af inden opbevaring. |
| | Der opbevares for meget mad på samme tid. | Opbevar mindre mad på samme tid. |
| | Døren er blevet åbnet for tit. | Åbn kun lågen, hvis det er nødvendigt. |
| | Extra Freeze-funktionen er slået til. | Se afsnittet "Extra Freeze-funktion". |
| | Der er ingen cirkulation af kold luft i produktet. | Sørg for, at der er kold luftcirkulation i produktet. Se kapitlet "Råd og tips". |
| dE on vises på displayet. | Produktet er i demo mode. | |
| Er CE vises, og alarmindikatoren er tændt. | Kommunikationsproblem. | Kontakt et autoriseret servicecenter. Kølesystemet vil fortsat holde maden kold, men det vil ikke være muligt at justere temperaturen. |
| Er t1 eller Er t3 eller Er t5 og den aktuelle indstilling vises skiftevis for 5 sek og alarmindikatoren er tændt. | Problem med temperaturføler. | Kontakt et autoriseret servicecenter. Kølesystemet vil fortsat holde maden kold, men det vil ikke være muligt at justere temperaturen. |

 Kontakt et autoriseret servicecenter, hvis problemet fortsætter.

7.2 Lukning af døren

1. Rengør dørpakningerne.

2. Se installationsvejledningen for at justere lågen.
3. Kontakt det autoriserede servicecenter for at udskifte de defekte dørpakninger.

8. TEKNISKE DATA

Tekniske data er angivet på energimærknin-gen og på produktets typeskilt, som kan være placeret udvendigt eller indvendigt på produk-tet.

Gælder kun for Schweiz

Spænding: 220-240 V

Frekvens: 50 Hz

Gælder kun for EU

QR-koden på energimærket, der leveres med maskinen, indeholder et weblink til oplysning-erne relateret til maskinens ydelse i EU EP-REL-databasen. Opbevar energimærket som reference sammen med brugervejledningen og alle andre dokumenter, der følger med

dette produkt. Det er også muligt at finde de samme oplysninger i EPREL ved hjælp af lin-keket <https://eprel.ec.europa.eu> og modelnav-net og produktnummeret, som du finder på maskinens typeskilt. Se linket www.theenergylabel.eu for detaljerede oplys-ninger om energimærket.

Gælder kun for UK

QR-koden på energimærket, der leveres med maskinen, indeholder et link til oplysningerne relateret til apparatets ydeevne. Opbevar energimærket som reference sammen med brugervejledningen og alle andre dokumen-ter, der følger med dette produkt.

9. INFORMATION TIL TESTINSTITUTTER

Installation og klargøring af produktet til en eventuel EcoDesign-godkendelse skal være i overensstemmelse med:

| | |
|---------------------|-------------|
| UK | BS EN 62552 |
| EU, Schweiz, Israel | EN 62552 |
| Australien | IEC 62552 |
| Sydafrika | SANS 62552 |

| | |
|-----|-------------------|
| UAE | UAE.S 5010-3:2022 |
| GCC | SASO-2892_2018 |

Ventilationskrav, nichemål og mindste friaf-stand bagtil skal være som angivet i denne brugsanvisning i "Installation". Kontakt produ-centen for yderligere information, herunder fyldningsplaner.

10. MILJØHENSYN

Genbrug materialer med symbolet . Læg emballagen i relevante beholdere for at gen-bruge den. Hjælper med at beskytte miljøet og folkesundheden ved at genbruge affald fra elektriske og elektroniske apparater. Bortskaf

ikke apparater, der er markeret med symbolet  med husholdningsaffaldet. Returnér pro-duktet til din lokale genbrugsplads eller kon-takt dit kommunale kontor.

| | | | |
|-----------------------------|----|-------------------------------------|----|
| 1. TURVALLISUUSTIEDOT..... | 14 | 7. VIANMÄÄRITYS..... | 22 |
| 2. TURVALLISUUSOHJEET..... | 16 | 8. TEKNISET TIEDOT..... | 24 |
| 3. KÄYTTÖPANEELI..... | 18 | 9. TIEDOKSI TESTAUSLAITOKSILLE..... | 24 |
| 4. PÄIVITTÄINEN KÄYTTÖ..... | 20 | 10. YMPÄRISTÖNSUOJELUNÄKÖKOHTIA | |
| 5. NEUVOJA JA VINKKEJÄ..... | 20 | | 25 |
| 6. HOITO JA PUHDISTUS..... | 21 | | |

1. TURVALLISUUSTIEDOT

Lue mukana toimitetut ohjeet huolellisesti ennen laitteen asennusta ja käyttöä. Valmistaja ei ole vastuussa väärästä asennuksesta tai käytöstä johtuvista vammoista tai vahingoista. Säilytä ohjeet aina turvallisessa ja helposti saatavilla olevassa paikassa myöhempäätä käyttöä varten.

1.1 Lasten ja taitamattomien henkilöiden turvallisuus

- 8-vuotiaat ja sitä vanhemmat lapset sekä henkilöt, joilla on fyysisiä, aisteihin liittyviä tai henkisiä rajoitteita tai puutteellinen kokemus tai tuntemus, voivat käyttää tätä laitetta vain, jos heitä valvotaan tai ohjataan laitteen turvallisessa käytössä ja jos he ymmärtävät käyttöön liittyvät vaarat. 3–8-vuotiaat lapset ja

erittäin vakavasti liikuntarajoitteiset henkilöt saavat täyttää ja tyhjentää laitteen, jos heitä on ohjattu asianmukaisesti. Alle 3-vuotiaat lapset tulee pitää kaukana laitteesta, ellei heitä valvota jatkuvasti.

- Lapsia on valvottava, jotta he eivät leiki laitteella.
- Lapset eivät saa puhdistaa laitetta tai suorittaa siihen kohdistuvia käyttäjän huoltotoimenpiteitä ilman valvontaa.
- Kaikki pakkaukset tulee pitää lasten ulottumattomissa ja hävittää asianmukaisesti.

1.2 Yleinen turvallisuus

- Tämä laite on tarkoitettu ainoastaan ruokien ja juomien säilytykseen.
- Tämä laite on tarkoitettu yhden kotitalouden käyttöön sisätiloissa.

- Tätä laitetta voidaan käyttää toimistoissa, hotellihuoneissa, aamiaismajoituspaikoissa, maatilamajoituspaikoissa ja muissa samantyyppisissä majoitustiloissa, joissa kyseinen käyttö ei ylitä (keskimääräisiä) kotitalouskäytön tasoa.
- Noudata seuraavia ohjeita elintarvikkeiden pilaantumisen välttämiseksi:
 - vältä pitämästä ovea pitkään auki
 - elintarvikkeisiin kosketuksissa olevat pinnat ja tyhjennysjärjestelmät tulee puhdistaa säännöllisesti
- VAROITUS: Pidä kalusteseen asennetun laitteen syvennyksen tai kalustekaapin ilmanvaihtoaukot esteistä vapaina.
- VAROITUS: Älä käytä muita kuin valmistajan suosittelemia mekaanisia laitteita tai muita välineitä sulattamisen nopeuttamiseksi.
- VAROITUS: Älä vaurioita jäähdytyspiiriä.
- VAROITUS: Älä käytä muita kuin valmistajan suosittelemia sähkölaitteita ruoan säilytysosastoissa.
- Älä käytä vesisuihketta ja höyryä laitteen puhdistamiseen.
- Puhdista laite kostealla pehmeällä liinalla. Käytä ainoastaan neutraaleja pesuaineita. Älä käytä hankaavia tuotteita, hankaavia sienä, liuotteita tai metalliesineitä.
- Jos laite on pitkään tyhjä, sammuta, sulata, puhdista ja kuivaa laite ja jätä sen ovi auki, jotta hometta ei synny laitteen sisälle.
- Älä säilytä tässä laitteessa räjähtäviä aineita, kuten syttyvien ponneaineiden aerosolipulloja.
- Jos virtajohto vaurioituu, sen saa sähkövaaran välttämiseksi vaihtaa vain valmistaja, valtuutettu huolto- liike tai vastaava ammattitaitoinen henkilö.

2. TURVALLISUUSOHJEET

2.1 Asennus

VAROITUS!

Laitteen asennuksen ja liitännät saa suorittaa vain ammattitaitoinen henkilö.

- Poista kaikki pakkausmateriaalit.
- Vaurioitunutta laitetta ei saa asentaa tai käyttää.
- Älä käytä laitetta ennen kuin se on asennettu turvallisesti kalusteeseen.
- Noudata erillisiä, laitteen asennusta ja oven kätsisyyden vaihtamista koskevia ohjeita verkkosivuillamme.
- Siirrä laitetta aina varoen, sillä se on raskas. Käytä aina suojakäsineitä ja suojaavia jalkineita.
- Varmista, että laitteen ympärillä on hyvä ilmankierto.
- Odota vähintään 4 tuntia ennen laitteen kytkemistä sähköverkkoon ensimmäisen asennuksen tai oven avautumissuunnan vaihtamisen jälkeen. Tänä aikana öljy ehtii virrata takaisin laitteen kompressoriin.
- Irrota pistoke sähköverkosta aina ennen laitteen käsittelyä (esim. oven avautumissuunnan vaihtamista).
- Laitetta ei saa asentaa lämpöpattereiden tai liesien, uunien tai keittotasojen lähelle, ellei asennusohjeissa toisin mainita.
- Suojaa laite vesisateelta.
- Älä asenna laitetta suoraan auringonvaloon.
- Tätä laitetta ei saa asentaa liian kosteisiin tai kylmiin ympäristöihin.
- Kun siirät laitetta, nosta sitä sen etureunasta, jotta lattia ei naarmuuntuisi.
- Suojaa lattia naarmuilta laitteen oven kätsisyyttä vaihdettaessa.
- Laite sisältää pussin kuivausainetta. Sitä ei ole tarkoitettu leikkikaluksi. Sitä ei ole tarkoitettu syötäväksi. Hävitä se välittömästi.

2.2 Sähkökytkentä

VAROITUS!

Tulipalon ja sähköiskun vaara.

VAROITUS!

Varmista laitteen sijoittamisen yhteydessä, ettei virtajohto ole jäänyt puristuksiin tai ole vaurioitunut.

VAROITUS!

Älä käytä monipistokesovittimia ja jatkojohtoja.

HUOMIO!

Laitteen asennuksen edellyttämät mahdolliset sähkötyöt on teetettävä pätevällä sähköasentajalla.

- Varmista, että arvokilvessä olevat parametrit ovat verkkovirtalähteen sähköarvojen mukaisia.
- Laite on maadoitettava.
- Käytä aina asianmukaisesti asennettua sähköiskusuojattua pistorasiaa.
- Jos pistorasiaa ei ole maadoitettu, ota yhteyttä pätevään sähköasentajaan ja kytke laite erilliseen maadoitettuun virransyöttöön voimassa olevien määräysten mukaisesti.
- Älä vahingoita sähkökomponentteja (esim. verkkopistoketta, verkkojohtoa, kompressoria). Pyydä huoltoliikettä tai valtuutettua sähköasentajaa vaihtamaan rikkoutuneet sähkökomponentit.
- Verkkajohtoon on oltava verkkopistokkeen alapuolella.
- Kytke verkkopistoke verkkopistorasiaan vasta asennuksen lopuksi. Varmista, että verkkopistoke on ulottuvilla laitteen asennuksen jälkeen.
- Älä irrota pistoketta pistorasiasta virtajohtosta vetämällä. Vedä aina verkkopistokkeesta.
- Laitteessa on 13 A:n verkkopistoke. Jos pistokkeen sulakkeen vaihto on tarpeen, käytä vain 13 A:n ASTA (BS 1362) sulaketta (koskee vain Isoa-Britanniaa ja Irlantia).

2.3 Valitse

VAROITUS!

Henkilövahinkojen, palovammojen tai sähköiskujen tai tulipalon vaara.



Laite sisältää syttyvää kaasua, isobutaania (R600a), joka on hyvin ympäristöystävällinen maakaasu. Varo, ettei isobutaania sisältävä jäähdytysputkisto vaurioidu.

- Älä muuta laitteen teknisiä ominaisuuksia.
- Kalusteeseen asennettavaa tuotetta ei saa käyttää lattialle sijoitettuna.
- Tämä laite on tarkoitettu käytettäväksi ympäristölämpötilassa 10°C–43°C. Määritelty lämpötila-alue takaa laitteen asianmukaisen toiminnan.
- Älä laita sähkölaitteita (esim. jäätelökoneita) laitteeseen, ellei valmistaja ole ilmoittanut, että niin voi tehdä.
- Jos jäähdytysputkisto vaurioituu, varmista, että huoneessa ei avotulta ja syttymislähteitä. Tuuleta huone.
- Estä kuumat esineet joutumasta kosketukseen laitteen muovisten osien kanssa.
- Älä laita virvoitusjuomia pakastusosastoon. Juomien jäätyminen aiheuttaa painetta juomapakkauksessa.
- Älä säilytä syttyviä kaasuja tai nesteitä laitteessa.
- Älä aseta helposti syttyviä tuotteita tai helposti syttyvien aineiden kanssa kosketuksissa olleita tuotteita laitteeseen, laitteen päälle tai sen lähelle.
- Älä kosketa kompressoria tai lauhdutinta. Ne ovat kuumia.
- Älä poista pakastusosastosta esineitä tai koske niihin, jos kätesi ovat märät tai kosteat.
- Älä pakasta sulanutta ruokaa uudelleen.
- Noudata pakasteiden pakkauksessa olevia säilytysohjeita.
- Kääri ruoat elintarvikekäyttöön tarkoitettuun materiaaliin ennen niiden asettamista pakastimeen.
- Älä anna elintarvikkeiden joutua kosketuksiin laitteen sisäseinien kanssa.

2.4 Hoito ja puhdistus

VAROITUS!

Henkilövahinkojen tai laitteen vaurioitumisen vaara.

- Sammuta laite ja irrota pistoke pistorasiasta ennen ylläpitotoimien aloittamista.
- Tämän laitteen jäähdytyslaite sisältää hiilivetyä. Vain alan ammatillisesti pätevä henkilö saa suorittaa laitteen ylläpito- ja lataamistoimia.

2.5 Huolto

- Laitteen korjaukseen liittyvissä asioissa tulee ottaa yhteyttä valtuutettuun huoltoliikkeeseen. Ainoastaan alkuperäisiä varaosia saa käyttää.
- Huomioithan, että itse suoritettavat tai muut kuin ammattilaisen suorittamat korjaukset voivat aiheuttaa vaaratilanteita ja mitätöidä takuun.
- Seuraavat varaosat ovat saatavilla vähintään 7 vuoden ajan mallin tuotannon lopettamisesta: termostaatit, lämpötila-anturit, piirilevyt, valonlähteet, ovenkahvat, oven saranat, telineet ja korit. Oven tiivisteet ovat saatavilla vähintään 10 vuotta mallin tuotannon lopettamisesta. Aika voi olla maassasi pidempi. Lisätietoja saat verkkosivustoltamme.
- Huomaa, että jotkin näistä varaosista ovat saatavilla ainoastaan ammattilaiskorjaajille ja kaikki varaosat eivät välttämättä koske kaikkia malleja.

2.6 Hävittäminen

VAROITUS!

Loukkaantumisen tai tukehtumisen vaara.

- Irrota pistoke pistorasiasta.
- Leikkaa johto irti ja hävitä se.
- Poista ovi, jotta lapset ja eläimet eivät voisi jäädä kiinni laitteen sisälle.
- Tämän laitteen jäähdytysputkistossa ja eristysmateriaaleissa ei ole otsonikerrokselle haitallisia aineita.
- Eristevaahto sisältää tulenarkaa kaasua. Kysy lisätietoa laitteen oikeaoppisesta hävittämisestä paikalliselta viranomaiselta.
- Älä vaurioita lämmönvaihtimen lähellä olevaa jääkaapin osaa.

3. KÄYTTÖPANEELI

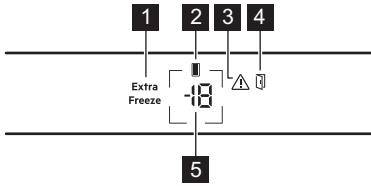

- 1 Extra Freeze-painike / merkkivalo
- 2 Pakastinosaston merkkivalo
- 3 Hälytysmerkkivalo
- 4 Ovi auki -hälytyksen merkkivalo
- 5 Pakastimen lämpötilapainike / merkkivalo

3.1 Laitteen käynnistys / kytkeminen pois käynnistä

Kytke virta päälle

Kytke pistoke verkkopistorasiaan.

Jos haluat valita eri lämpötilan, tutustu kohtaan "Lämpötilan säätäminen".

Jos näytölle ilmestyy dE on, katso kohta "Vianmääritys".

Kytke pois päältä

1. Paina pakastimen lämpötilapainiketta 5 s ajan.

Näytöllä näkyy vilkkuva OF.

2. Kun näytössä lukee OF, irrota virtajohto pistorasiasta.

3.2 Lämpötilan säätäminen

Pakastimen lämpötila voi vaihdella -15°C ja -24°C välillä (suosituslämpötila on -18°C).

Aseta laitteen lämpötila painamalla pakastimen lämpötilapainiketta.

Lämpötilan merkkivalot näyttävät asetetut lämpötilat.

- ① Asetettu lämpötila saavutetaan 24 t kulussa.
Laitte palauttaa asetetun lämpötilan sähkökatkoksen jälkeen.

3.3 Extra Freeze-toiminto

Extra Freeze-toimintoa käytetään esi- ja pikapakastamiseen pakastinosaston toimintajaksilla. Tämä toiminto nopeuttaa tuoreiden elintarvikkeiden pakastumista ja suojaa jo pakastettuja ruokia lämpenemiseltä.

- ① Kytke Extra Freeze -toiminto päälle vähintään 24 t ennen pakastettavien elintarvikkeiden asettamista pakastusosastoon, jotta esipakastus tulee suoritetuksi loppuun.

Käynnistä toiminto painamalla Extra Freeze -painiketta.

Merkkivalo Extra Freeze syttyy Toiminto Extra Freeze pysähtyä automaattisesti viimeistään 52 t kuluttua.

Paina Extra Freeze -painiketta toiminnon kytkemiseksi pois päältä ennen kuin se päättyy automaattisesti.

3.4 Korkean lämpötilan hälytys

Kun pakastinosaston lämpötila nousee, hälytysmerkkivalo vilkkuu, pakastimen lämpötilan merkkivalo näyttää vilkkuvaa H°-merkkiä ja äänimerkki kuuluu.

Hälytyksen saa loppumaan painamalla mitä tahansa painiketta.

Hälytyksen merkkivalo ja äänimerkki sammuu. Pakastimen lämpötilan merkkivalo näyttää H° 5 s ajan, ennen kuin se ilmoittaa pakastimen lämpötilan uudelleen.

- ① Hälytys käynnistyy uudelleen 1 t kuluttua deaktivoinnista, kunnes normaalit olosuhteet palautuvat.
Jos mitään painiketta ei paineta, äänimerkki sammuu automaattisesti 1 t kuluttua.

3.5 Avonaisen oven hälytys

Oven avautumisen hälytysmerkkivalo syttyy ja äänimerkki kuuluu, jos pakastimen ovi jätetään auki 80 s ajaksi.

Hälytysäänimerkki sammuu, kun ovi on suljettu. Voit sammuttaa jääkaapin sisävalon äänimerkin.

- ① Jos mitään painiketta ei paineta, äänimerkki sammuu automaattisesti 1 tunti kuluttua.

3.6 Asetustila

Asetustilassa voit ottaa käyttöön tai poistaa käytöstä äänet, Sabbath-tilan, Demo-tilan, nollata laitteen tehdasasetukset ja muuttaa lämpötilayksiköt yksiköistä °C yksiköihin °F.:

Asetustilan kytkeminen toimintaan

1. Paina Extra Freeze-painiketta noin 3s ajan. Näytössä vilkkuu vuorotellen SE ja tt.
2. Kun asetustila on kytketty päälle, näytössä näkyy vuorotellen tS ja on.
3. Kytke asetustila pois päältä painamalla painiketta noin 3s ajan.

Asetustila kytketty pois päältä, jos et koske käyttöpaneeliin 60s kuluessa.

Navigointi asetustilassa

Muuta parametria napauttamalla Extra Freeze. Muuta parametrin arvoa napauttamalla pakastimen lämpötilapainiketta.

| Näyttö | Oletusparametrit |
|--------|--------------------|
| tS on | Painikkeiden äänet |
| CF °C | Lämpötilayksiköt |
| Sb OF | Sabbath-tila |
| dE OF | Demo-tila |
| FS 03 | Tehdasasetukset |

Painikkeiden äänet

Ota käyttöön tai poista käytöstä painikkeiden äänet:

1. Asetustilan aktivointi.
2. Navigoi asetustilassa, kunnes näytössä näkyy tS. Kytke äänet päälle tai pois päältä napauttamalla pakastimen lämpötilapainiketta. On-merkkivalo syttyy, kun äänet on otettu käyttöön, ja OF-merkkivalo syttyy, kun äänet on poistettu käytöstä.
3. Poistu asetustilasta.

Lämpötilayksiköt

Lämpötilayksikön muuttaminen:

1. Asetustilan aktivointi.
2. Navigoi asetustilassa, kunnes näytössä näkyy CF ja °C. Valitse Celsius-asteet °C tai Fahrenheit-asteet °F napauttamalla pakastimen lämpötilapainiketta.
3. Poistu asetustilasta.

Sabbath-tila

Sabbath-tilassa seuraavat ominaisuudet poistetaan käytöstä uskonnollisten juhlahpyhien aikana:

- kaikki painikkeet lukuun ottamatta tilan kytkemiseksi pois käytöstä tarvittavaa painikeyhdistelmää
- ääni, lukuun ottamatta Korkean lämpötilan hälytys
- hälytysmerkkivalot, paitsi Korkean lämpötilan hälytys.

Sabbath-tilan kytkeminen toimintaan:

1. Asetustilan aktivointi.
2. Navigoi asetustilassa, kunnes näytössä näkyy Sb. Kytke Sabbath-tila päälle tai pois päältä napauttamalla pakastimen lämpötilapainiketta. Merkkivalo muuttuu On, kun Sabbath-tila on otettu käyttöön, ja OF, kun tila on poistettu käytöstä.
3. Poistu asetustilasta.

Kun Sabbath-tila on kytketty päälle, näytössä näkyy Sb ja On. Kaikkien muiden asetusten käyttö on estetty.

Demo-tila

Demo-tila simuloi laitteen toimintaa ilman jäähdystystä. Se on tarkoitettu ainoastaan esitelytila- tai havainnollistamiskäyttöön.

i Ruokaa ei voi säilyttää laitteessa, kun Demo-tila on päällä.

Demo-tilan kytkeminen toimintaan:

1. Asetustilan aktivointi.
2. Navigoi asetustilassa, kunnes näytössä näkyy dE. Kytke tila päälle tai pois päältä napauttamalla pakastimen lämpötilapainiketta. Merkkivalo muuttuu On, kun Demo-tila on otettu käyttöön, ja OF, kun tila on poistettu käytöstä.
3. Poistu asetustilasta.

Tehdasasetukset

Tämä toiminto palauttaa kaikki asetukset tehdasasetuksiin. Palauta tehdasasetukset seuraavasti:

1. Asetustilan aktivointi.
2. Navigoi asetustilassa, kunnes näytössä näkyy FS. Palauta tehdasasetukset napauttamalla pakastimen lämpötilapainiketta. Näytössä näkyy on ja se muuttuu arvoon 03.
3. Poistu asetustilasta.

4. PÄIVITTÄINEN KÄYTTÖ

4.1 Laatikkojen poistaminen

⚠ VAROITUS!

Kahdessa ylimmässä lokerossa on käännettävät läpät ja kiinteät lasihyllyt. Älä irrota niitä, sillä ne voivat vaurioitua.

Laatikon poistaminen osastosta:

1. Vedä vetolaatikkoa ulospäin, kunnes se pysähtyy.
2. Kun olet saavuttanut kannattimien loppupään, nosta laatikon etuosaa kevyesti ja poista laatikko laitteesta.

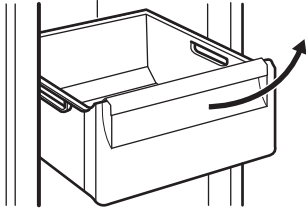

ⓘ Aseta laatikko takaisin osastoon noudattamalla yllä annettuja ohjeita päinvastaisessa järjestyksessä.

ⓘ Joissakin malleissa laatikon poistamiseksi pullolokero on poistettava ensin.

4.2 Tuoreiden elintarvikkeiden pakastaminen

Pakastuslokero on tarkoitettu tuoreiden elintarvikkeiden pakastamiseen sekä valmispakasteiden ja syväpakastettujen elintarvikkeiden pitkäaikaiseen säilyttämiseen.

ⓘ Kääri ruoat elintarvikkeiden käyttöön tarkoitettuun materiaaliin ennen niiden laittamista pakastimeen.

Kytke Extra Freeze -toiminto päälle vähintään 24 t ennen pakastettavien elintarvikkeiden asettamista pakastettaviksi pakastusosastoon.

Aseta tuoreet elintarvikkeet tasaisesti ylhäältä katsoen ensimmäiseen ja toiseen lokeroon tai vetolaatikkoon.

Älä ylitä pakastettavien elintarvikkeiden enimmäismäärää ilman, että mukaan lisätään muita tuoreita elintarvikkeita 24 t kuluessa (katso arvokilpi).

Kun pakastus on valmis, laite palauttaa lämpötilan automaattisesti edelliseen lämpötila-asetukseen (katso kohta "Extra Freeze -toiminto").

Lisätietoa kohdassa "Pakastusvinkkejä".

4.3 Pakasteiden säilytys

Kun käynnistät laitteen ensimmäistä kertaa tai käyttämättömän jakson jälkeen, käynnistä Extra Freeze -toiminto vähintään 3 t ennen tuotteiden asettamista pakastelokeroon.

Suurten ruokamäärien säilytystä varten poista laatikot ja aseta elintarvikkeet suoraan hyllyille vähintään 15 mm ovesta poispäin.

⚠ HUOMIO!

Jos virta on ollut katkaistuna arvokilven kohdassa "nousuaika" ilmoitettua arvoa kauemmin, sulanut ruoka on käytettävä välittömästi. Lue lisää kohdasta "Korkean lämpötilan hälytys".

4.4 Jääkuutioiden valmistus

Laitteen mukana toimitetaan yksi tai useampi jääkuutiotarjotin jääkuutioiden valmistamiseen.

ⓘ Älä käytä metallisia välineitä jääkuutiotarjottimia irrottamiseen pakastimesta.

5. NEUVOJA JA VINKKEJÄ

5.1 Energiansäästövinkejä

- Alkuperäinen kokoonpano varmistaa parhaan energiankäytön tehokkuuden.
- Älä avaa ovea usein tai jätä ovea auki pidempään kuin on tarpeen.

- Mitä alhaisempi lämpötila-asetus, sitä suurempi on energiankulutus.
- Älä peitä ilmanvaihtosäleikköjä tai reikiä.
- Varmista, että laitteen sisällä olevat elintarvikkeet mahdollistavat ilmankierron laitteen takaosassa olevien reikien kautta.

5.2 Pakastusvinkkejä

- Älä pakasta nesteitä sisältäviä pulloja tai tölkkejä, varsinkaan hiilihapollisia juomia. Ne voivat räjähtää pakastuksen aikana.
- Älä laita ruokia pakastinosastoon kuumina.
- Älä aseta tuoreita pakastamattomia elintarvikkeita suoraan pakasteiden viereen.
- Älä nauti jääkuutioita tai mehujäitä heti niiden pakastimesta ottamisen jälkeen paleltumien välttämiseksi.
- Älä pakasta sulaneita ruokia uudelleen.

5.3 Vinkkejä pakastettujen elintarvikkeiden säilytykseen

- Pakastuslokerossa on merkintä ❄️ ❄️❄️❄️.
- Hyvä lämpötila-asetus pakasteiden säilyttämiseen on -18 °C tai sitä alempi lämpötila.
- Korkeampi laitteen lämpötila-asetus voi lyhentää elintarvikkeiden säilyvyyttä.
- Pakasteita voidaan säilyttää kaikkialla pakastinlokerossa.
- Jätä ruokien ympärille riittävästi tilaa vapaan ilmankierroksen mahdollistamiseksi.

5.4 Säilyvyys

| Ruokatyyppi | Säilyvyys (kuukautta) |
|------------------------------------|-----------------------|
| Leipä | 3 |
| Hedelmät (muut kuin sitruhedelmät) | 6 - 12 |
| Vihannekset | 8 - 10 |

| Ruokatyyppi | Säilyvyys (kuukautta) |
|--|-----------------------|
| Ruoantähteet, jotka eivät sisällä lihaa | 1 - 2 |
| Maitotuotteet: | |
| Voi | 6 - 9 |
| Pehmeä juusto (esim. mozzarella) | 3 - 4 |
| Kova juusto (esim. parmesaani, cheddar) | 6 |
| Äyriäiset: | |
| Rasvainen kala (esim. lohi, makrilli) | 2 - 3 |
| Vähärasvainen kala (esim. turska, kampela) | 4 - 6 |
| Katkaravut | 12 |
| Simpukat ilman kuoria | 3 - 4 |
| Kypsennetty kala | 1 - 2 |
| Liha: | |
| Linnunliha | 9 - 12 |
| Naudanliha | 6 - 12 |
| Sianliha | 4 - 6 |
| Lampaanliha | 6 - 9 |
| Makkara | 1 - 2 |
| Kinkku | 1 - 2 |
| Lihaa sisältävät ruoantähteet | 2 - 3 |

6. HOITO JA PUHDISTUS

⚠️ VAROITUS!

Lue turvallisuutta koskevat luvut.

6.1 Sisustan puhdistus

Ennen ensimmäistä käyttöä puhdista sisäosa ja kaikki varusteet haalealla vedellä ja miedolla astianpesuaineella. Kuivaa.

⚠️ HUOMIO!

Laitteen lisävarusteet ja osat eivät sovellu pestäviksi astianpesukoneessa.

⚠️ HUOMIO!

Puhdista käyttöpaneeli kostealla liinalla. Älä käytä pesuainetta. Pyyhi käyttöpaneeli pehmeällä kuivalla liinalla.

6.2 Säännöllinen puhdistus

Puhdista laite säännöllisesti:

- Puhdista laitteen sisäpuoli ja varusteet haalealla vedellä ja miedolla astianpesuaineella. Huuhtelee ja pyyhi kuiviksi.
- Pyyhi oven tiivisteet säännöllisesti.

6.3 Pakastimen sulatus

Pakastinosasto on huurtumaton. Sisäseiniin tai elintarvikkeisiin ei kerry huurretta laitteen ollessa toiminnassa.

6.4 Jos laitetta ei käytetä pitkään aikaan

Jos laitetta ei ole tarkoitus käyttää pitkään aikaan, suorita seuraavat toimenpiteet:

1. Irrota laite verkkovirrasta.
2. Poista kaikki elintarvikkeet.
3. Puhdista laite ja kaikki varusteet.
4. Jätä ovi raolleen, jotta laitteen sisälle ei muodostuisi epämiellyttävää hajua.

7. VIANMÄÄRITYS

⚠ VAROITUS!

Lue turvallisuutta koskevat luvut.

7.1 Mitä tehdä jos...

| Ongelma | Mahdollinen syy | Ratkaisu |
|--|--|--|
| Laite ei toimi. | Laite on kytketty pois päältä. | Kytke laite päälle. |
| | Pistoketta ei ole kytketty oikein pistorasiaan. | Kytke pistoke kunnolla pistorasiaan. |
| | Pistorasiassa ei ole jännitettä. | Kytke jokin toinen laite pistorasiaan. Ota yhteys pätevään sähköasentajaan. |
| Laitteesta kuuluu melua. | Laitetta ei ole tuettu kunnolla. | Tarkista, onko laite tukevasti paikallaan. |
| Akustinen tai visuaalinen hälytys on päällä. | Laite on vasta hiljattain kytketty toimintaan. | Katso kohta "Korkean lämpötilan hälytys" tai "Avonaisen oven hälytys". |
| | Laitteen lämpötila on liian korkea. | Katso kohta "Korkean lämpötilan hälytys" tai "Avonaisen oven hälytys". |
| | Ovi on jätetty auki. | Sulje ovi. |
| Kompressori käy jatkuvasti. | Lämpötila on asetettu virheellisesti. | Katso luku "Käyttöpaneeli". |
| | Laitteeseen on laitettu liikaa elintarvikkeita kerralla. | Odota muutama tunti ja tarkista lämpötila uudelleen. |
| | Huoneen lämpötila on liian korkea. | Katso luku "Asennus". |
| | Elintarvikkeita on pantu laitteeseen liian lämpimänä. | Anna tuotteiden jäähtyä huoneenlämpöiseksi ennen niiden asettamista laitteeseen. |
| | Ovi ei ole kunnolla kiinni. | Katso kohta "Oven sulkeminen". |
| Kompressori ei käynnisty heti painikkeen "Extra Freeze" painamisen tai lämpötilan muuttamisen jälkeen. | Toiminto Extra Freeze on kytketty päälle. | Katso kohta "Toiminto Extra Freeze". |
| | Kompressori käynnistyy jonkin ajan kuluttua. | Tämä on normaalia, mistään viasta ei ole kyse. |

| Ongelma | Mahdollinen syy | Ratkaisu |
|--|---|---|
| Ovi on vinossa tai haittaa tuuletusritilää. | Laitetta ei ole asennettu vaaka-tasoon. | Lue asennusohjeet. |
| Ovi ei avaudu helposti. | Yritit avata oven välittömästi sen sulkemisen jälkeen. | Odota muutama sekunti oven sulkemisen jälkeen ennen kuin avaat oven uudelleen. |
| Huurretta ja jäätä on liian paljon. | Ovi ei ole kunnolla kiinni. | Katso kohta "Oven sulkeminen". |
| | Tiiviste on vioittunut tai likainen. | Katso kohta "Oven sulkeminen". |
| | Elintarvikkeita ei ole käärittynyt kunnolla. | Kääri elintarvikkeet kunnolla. |
| | Lämpötila on asetettu virheellisesti. | Katso luku "Käyttöpaneeli". |
| | Laite on täytetty täyteen ja siihen on asetettu alhaisin lämpötila. | Aseta korkeampi lämpötila. Katso luku "Käyttöpaneeli". |
| Vettä virtaa lattialle. | Laitteen lämpötila-asetus on liian matala ja ympäristölämpötila liian korkea. | Aseta korkeampi lämpötila. Katso luku "Käyttöpaneeli". |
| | Sulamisvettä ei ole johdettu haihdutuslevylle, joka sijaitsee kompressorin yläpuolella. | Liitä sulamisveden ulosmenoaukko haihdutuslevyyn. |
| Lämpötilaa ei voi asettaa. | Extra Freeze -toiminto on kytketty päälle. | Kytke Extra Freeze -toiminto pois päältä manuaalisesti tai odota, kunnes toiminto kytkeytyy automaattisesti pois päältä. Katso kohta "Toiminto Extra Freeze". |
| Laitteen sisälämpötila on liian alhainen tai korkea. | Lämpötilaa ei ole asetettu oikein. | Aseta korkeampi/matalampi lämpötila. |
| | Ovi ei ole kunnolla kiinni. | Katso osio "Oven sulkeminen". |
| | Elintarvikkeet ovat liian kuumia. | Anna ruoan jäähtyä ennen säilytystä. |
| | Liian paljon ruokaa säilytetään samaan aikaan. | Lisää laitteeseen vähemmän elintarvikkeita yhdellä kertaa. |
| | Ovea on avattu usein. | Avaa ovi vain tarvittaessa. |
| | Toiminto Extra Freeze on kytketty päälle. | Katso osio "Extra Freeze -toiminto". |
| | Kylmä ilma ei kierrä laitteessa. | Varmista kylmän ilman kiertäminen laitteessa. Katso luku "Neuvoja ja vinkkejä". |
| dE on ilmestynyt näytölle. | Tällöin laite on demo-tilassa. | |

| Ongelma | Mahdollinen syy | Ratkaisu |
|---|----------------------------|--|
| Er CE syttyä ja hälytysmerkki- valo palaa. | Tiedonsiirto-ongelma. | Ota yhteyttä valtuutettuun huoltopalveluun. Jäähdytysjärjestelmä pitää elintarvikkeet edelleen kylmänä, mutta lämpötilan säätö ei ole mahdollista. |
| Er t1 tai Er t3 tai Er t5 ja sen- hetkinen asetus tulevat näkyviin vuorotellen 5 s välein ja häly- tysmerkkivalo palaa. | Lämpötila-anturin ongelma. | Ota yhteyttä valtuutettuun huoltopalveluun. Jäähdytysjärjestelmä pitää elintarvikkeet edelleen kylmänä, mutta lämpötilan säätö ei ole mahdollista. |

 Jos ongelma toistuu, ota yhteyttä valtuutettuun huoltoliikkeeseen.

7.2 Oven sulkeminen

1. Puhdista oven tiivisteet.

2. Katso ohjeet oven säätämiseen asennusohjeista.
3. Jos oven tiivisteet ovat viallisia, ota yhteyttä valtuutettuun huoltokeskukseen.

8. TEKNISET TIEDOT

Tekniset tiedot löytyvät energiamerkinnästä ja laitteen arvokilvestä, jotka voivat sijaita laitteen päällä tai sisällä.

Vain Sveitsi

Jännite: 220–240 V

Taajuus: 50 Hz

Vain EU

Laitteen mukana toimitetun energialuokka-merkinnän QR-koodi sisältää linkin verkkosivustolle, jossa on EU EPREL -tietokannassa olevat laitteen suorituskykytiedot. Säilytä energiamerkki käyttöohjeen ja kaikkien muiden tämän laitteen mukana toimitettujen asia-

kirjojen kanssa. Joitakin tietoja on saatavilla myös EPREL:ssä käyttämällä linkkiä <https://eprel.ec.europa.eu> sekä laitteen arvokilpeen merkittyä mallin nimeä ja tuotenumeroa. Lisätietoa energialuokkamerkinnästä on saatavilla linkistä www.theenergylabel.eu.

Vain Iso-Britannia

Laitteen mukana toimitetun energialuokka-merkinnän QR-koodi sisältää linkin verkkosivustolle, jossa esitetään laitteen suorituskykytiedot. Säilytä energiamerkki käyttöohjeen ja kaikkien muiden tämän laitteen mukana toimitettujen asiakirjojen kanssa.

9. TIEDOKSI TESTAUSLAITOKSILLE

Laitteen asennus- ja valmistelutoimet EcoDesign-tarkistusta varten tulee suorittaa tämän mukaisesti:

| | |
|---------------------|-------------|
| UK | BS EN 62552 |
| EU, Sveitsi, Israel | EN 62552 |
| Australia | IEC 62552 |
| Etelä-Afrikka | SANS 62552 |

| | |
|------------------------------------|-------------------|
| YHDISTYNEET ARA- BIEMIIRIKUNNAT | UAE.S 5010-3:2022 |
| GCC | SASO-2892_2018 |

Noudatettavat ilmanvaihtovaatimukset, asennuspaikan mitat sekä takaosan vähimmäis- täisyydet on annettu tämän ohjekirjan luvussa "Asennus". Voit pyytää valmistajalta lisätietoa sekä kuljetusohjeet.

10. YMPÄRISTÖNSUOJELUNÄKÖKOHTIA

Kierrätä materiaalit, jotka on merkitty merkillä



Kierrätä pakkaukset viemällä ne asianmukaiseen kierrätysastiaan. Auta suojelemaan ympäristöä ja ihmisten terveyttä kierrättämällä sähkö- ja elektroniikkaromu. Älä hävi-

tä symbolilla merkittyjä laitteita  kotitalousjätteen mukana. Palauta tuote paikalliseen kierrätyslaitokseen tai ota yhteyttä kunnan vi-rastoon.

| | | | |
|-------------------------------|----|------------------------------------|----|
| 1. SIKKERHETSINFORMASJON..... | 26 | 7. FEILSØKING..... | 33 |
| 2. SIKKERHETSANVISNINGER..... | 28 | 8. TEKNISKE DATA..... | 36 |
| 3. BETJENINGSPANEL..... | 30 | 9. INFORMASJON FOR TESTINSTITUTTER | 36 |
| 4. DAGLIG BRUK..... | 31 | | 36 |
| 5. RÅD OG TIPS..... | 32 | 10. BESKYTTELSE AV MILJØET..... | 36 |
| 6. STELL OG RENGJØRING..... | 33 | | |

1. ⚠ SIKKERHETSINFORMASJON

Les nøye gjennom de vedlagte instruksjonene før du monterer og bruker produktet. Produsenten er ikke ansvarlig for personskader eller andre skader som følge av feilaktig montering eller bruk. Instruksjonene må alltid oppbevares på et trygt og tilgjengelig sted for fremtidig behov.

1.1 Sikkerhet for barn og utsatte mennesker

- Dette produktet kan brukes av barn fra 8 år og oppover og personer med reduserte fysiske, sensoriske eller mentale evner eller manglende erfaring og kunnskap, dersom de får tilsyn eller instruksjoner om bruken av produktet på en sikker måte, og forstår farene som er involvert. Barn i alderen 3 til 8 år og personer med svært omfattende og

komplekse funksjonshemninger har lov til å laste og lesse av produktet forutsatt at de har fått ordentlig instruksjon. Barn yngre enn 3 år må holdes på avstand fra produktet med mindre de er under tilsyn til enhver tid.

- Barn bør være under oppsyn for å sikre at de ikke leker med produktet.
- Rengjøring og vedlikehold av produktet skal ikke utføres av barn.
- Oppbevar all emballasje utilgjengelig for barn og kast den på riktig måte.

1.2 Generell sikkerhet

- Dette produktet er kun for oppbevaring av mat og drikke.
- Dette produktet er beregnet for bruk innendørs.
- Dette produktet kan brukes på kontorer, hotellrom, rom

for bed & breakfast, gårds-
gjestehus og andre lignen-
de steder hvor slik bruk ik-
ke overstiger (gjennom-
snittlige) bruksnivåer for
husholdningsrom.

- Følg disse instruksjonene
for å unngå kontaminering
av mat:
 - ikke åpne døren i lengre
perioder;
 - rengjør regelmessig til-
gjengelige dreneringssy-
stemer og overflater som
kan komme i berøring
med matvarer;
- ADVARSEL: Påse at venti-
lasjonsåpninger ikke blok-
keres i produktets skap el-
ler i innebygde konstruksjo-
ner.
- ADVARSEL: Bruk ikke me-
kaniske enheter eller andre
metoder for å akselerere
avfrostingsprosessen unn-
tatt de som anbefales av
produsenten.
- ADVARSEL: Ikke ødelegg
kjølekretsen.
- ADVARSEL: Bruk ikke
elektriske produkter inne i

oppbevaringshyllene på
produktet, med mindre de
er av den typen som anbe-
fales av produsenten.

- Bruk ikke vannspray og
damp for å rengjøre pro-
duktet.
- Rengjør produktet med en
fuktet myk klut. Bruk kun
nøytrale vaskemidler. Du
må aldri bruke skurende
oppvaskmidler, skuresvam-
per, løsemidler eller metal-
lgjenstander.
- Når kjøleskapet blir ståen-
de tomt i en lengre periode,
bør du slå det av, avrime
det, rengjøre det, tørke det
og la døren bli stående
oppe slik at det ikke dan-
nes mugg i produktet.
- Oppbevar ikke eksplosive
stoffer som aerosolbehol-
dere med brennbart driv-
stoff i dette produktet.
- Hvis strømkabelen blir ska-
det, må den skiftes av pro-
dusenten, autorisert servi-
cesenter eller annen kvalifi-
sert person for å unngå ri-
siko.

2. SIKKERHETSANVISNINGER

2.1 Montering

ADVARSEL!

Installering må kun foretas av en kvalifisert person.

- Fjern all emballasje.
- Ikke monter eller bruk et skadet produkt.
- Bruk ikke apparatet før du installerer det i en innebygget enhet med hensyn til sikkerhet.
- Følg de separate instruksjonene for montering av produktet og omhengsling av dører som er tilgjengelig på nettstedet vårt.
- Vær alltid forsiktig når du flytter produktet. Det er tungt. Bruk alltid vernebriller og lukket fotføy.
- Påse at luft kan sirkulere fritt rundt produktet.
- Ved første installering eller etter omhengsling av døren, vent minst 4 timer før du kobler til strømtilførselen. Dette gjør at oljen kan renne tilbake i kompressoren.
- Før du gjør noe med produktet (for eksempel omhengsling av døren), fjern støpselet fra stikkkontakten.
- Ikke monter produktet i nærheten av radiatorer eller komfyrer, ovner eller platetopper, med mindre noe annet er spesifisert i installasjonsinstruksjonene.
- Utsett ikke produktet for regn.
- Ikke installer produktet hvor det kan bli utsatt for direkte sollys.
- Installer ikke produktet på meget fuktige eller kalde steder.
- Når du flytter produktet, løft det i forkant for å unngå riper på gulvet.
- Beskytt gulvet mot riper når du omhengsler produktets dør.
- Produktet inneholder en pose med tørkemiddel. Det er ikke et leketøy. Det er ikke mat. Kast det med det samme.

2.2 Elektrisk tilkobling

ADVARSEL!

Fare for brann og elektrisk støt.

ADVARSEL!

Når du plasserer produktet, må du sørge for at kablen ikke er i klem eller skadet.

ADVARSEL!

Bruk ikke multi-plugg-adaptere og skjøteledninger.

FORSIKTIG!

Alt elektrisk arbeid som kreves for å montere dette produktet må utføres av kvalifisert elektriker.

- Kontroller at parameterne på typeskiltet er kompatible med de elektriske spesifikasjonene i strømforsyningen.
- Produktet må jordes.
- Bruk alltid en korrekt montert, jordnet stikkontakt.
- Hvis stikkkontakten for strømtilførselen i huset ikke er jordnet, må du koble produktet til en separat jording i samsvar med gjeldende forskrifter. Kontakt en kvalifisert elektriker.
- Sørg for at elektriske komponenter (f.eks. støpsel, nettkabel, kompressor) ikke blir påført skade. Kontakt det autoriserte servicesenteret eller en elektriker for å skifte ut de elektriske komponentene.
- Strømkablen må være under nivået til støpselet.
- Sett ikke støpselet i stikkkontakten før monteringen er fullført. Påse at det er tilgang til stikkkontakten etter monteringen.
- Ikke koble fra produktet ved å trekke i strømledningen. Trekk alltid i selve støpselet.
- Dette produktet er utstyrt med et 13 A-støpsel. Skulle det bli nødvendig å skifte sikringen for støpselet, bruk kun 13 A ASTA (BS 1362)-sikring (kun for Storbritannia og Irland).

2.3 Bruk

ADVARSEL!

Fare for skade, brannskader, elektrisk støt eller brann.



Produktet inneholder brennbar gass, isobutan (R600a), en naturgass med liten innvirkning på miljøet. Vær forsiktig så du ikke forårsaker skade på kjølemedelkretsen som inneholder isobutan.

- Produktspesifikasjonene må ikke endres.

- All bruk av innbygningsproduktet som frittstående er strengt forbudt.
- Dette produktet er beregnet til bruk ved omgivelsestemperatur fra 10°C til 43°C. Det angitte temperaturområdet garanterer riktig bruk av produktet.
- Ikke sett elektriske produkter (f.eks. iskremmaskiner) i produktet med mindre de er oppgitt av produsenten.
- Hvis det skulle oppstå skade på kjølemiddelkretsen, må du sørge for at det ikke er flammer og antenningskilder i rommet. Ventiler rommet.
- Ikke la varme gjenstander komme i kontakt med plastdelene på produktet.
- Ikke legg flytende drikker som brus og saft eller lignende i fryseren. Dette vil skape trykk på drikkebeholderen.
- Ikke oppbevar brannfarlig gass og væske i produktet.
- Legg ikke brennbare produkter, eller gjenstander som er fuktet med brennbare vesker, inn i eller i nærheten av produktet.
- Ikke berør kompressoren eller kondensatoren. De er varme.
- Ikke ta ut eller berør gjenstander fra fryseseksjonen hvis hendene er våte eller fuktige.
- Ikke frys mat som har vært tint tidligere.
- Følg oppbevaringsinstruksjonene på emballasjen for frossen mat.
- Pakk maten i plast eller i en beholder før du setter maten i fryseskapet.
- Ikke la mat komme i kontakt med de indre veggene i produktrommene.

2.4 Stell og rengjøring

ADVARSEL!

Fare for personskade eller skade på produktet.

- Slå av produktet og trekk støpselet ut av stikkkontakten før rengjøring og vedlikehold.
- Dette produktet inneholder hydrokarboner i kjøleenheten. Vedlikehold og etterfylling

av enheten må kun foretas av en kvalifisert person.

2.5 Service

- Kontakt et autorisert servicesenter for å reparere produktet. Bruk kun originale reservedeler.
- Vær oppmerksom på at reparasjon på egen hånd eller ikke-profesjonell reparasjon kan ha sikkerhetsmessige konsekvenser og kan ugyldiggjøre garantien.
- Følgende reservedeler er tilgjengelige i minst 7 år etter at modellen er avviklet: termostater, temperatursensorer, kretskort, lyskilder, dørhåndtak, dørhengsler, skuffer og kurver. Dørpakninger er tilgjengelige i minst 10 år etter at modellen er avviklet. Varigheten kan være lengre i ditt land. For mer informasjon, besøk vår hjemmeside.
- Vær oppmerksom på at noen av disse reservedelene bare er tilgjengelige for profesjonelle reparatører, og at ikke alle reservedeler er relevante for alle modeller.

2.6 Avfallsbehandling

ADVARSEL!

Fare for skade eller kvelning.

- Koble produktet fra strømmen.
- Kutt av strømkabelen og kast den.
- Fjern døren for å forhindre at barn og dyr blir stengt inne i produktet.
- Kjølemiddelkretsen og isolasjonsmaterialet til dette produktet er ozon-vennlig.
- Isolasjonsskummet inneholder brennbare gasser. Kontakt kommunen din for informasjon om hvordan du kaster produktet på en riktig måte.
- Ikke forårsak skade på den delen av kjøleenheten som er nær varmeveksleren.

3. BETJENINGSPANEL

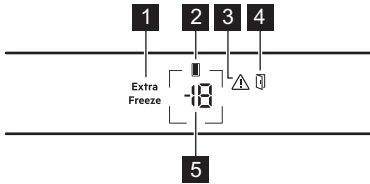

- 1 Extra Freeze-knapp/-indikator
- 2 Indikator for fryserom
- 3 Alarmindikator
- 4 Alarmindikator for åpen dør
- 5 Temperaturknapp/-indikator for frysedel

3.1 Slå på/av

Slå på

Sett støpselet inn i stikkkontakten.

For å velge en annen angitt temperatur, referer til «Temperaturregulering».

Hvis dE on vises på displayet, referer til «Feilsøking».

Slå av

1. Trykk og hold inne fryserens temperaturknapp i 5 s.

Displayet viser blinkende OF.

2. Når displayet leser OF, koble hovedstøpselet fra strømstikkkontakten.

3.2 Temperaturregulering

Temperaturområdet kan variere mellom -15°C og -24°C for fryser (anbefalt -18°C).

Trykk på fryserens temperaturknapp for å angi produktets temperatur.

Temperaturindikatorene viser den innstilte temperaturen.

- ⓘ Den angitte temperaturen nås innen 24 t. Etter et strømbrudd gjenopprettes produktet til den angitte temperaturen.

3.3 Extra Freeze-funksjon

Extra Freeze-funksjonen brukes til å utføre forhåndsfrysing og hurtigfrysing i rekkefølge i fryserommet. Denne funksjonen fremskynder frysingen av fersk mat og beskytter matprodukter som allerede oppbevares fra å varmes.

- ⓘ For å fryse fersk mat, aktiver Extra Freeze-funksjonen minst 24 t før maten plasseres for å fullføre forhåndsfrysing.

Trykk på Extra Freeze-knappen for å aktivere denne funksjonen.

Extra Freeze-indikatoren tennes. Extra Freeze-funksjonen stopper automatisk etter maksimalt 52 t.

Trykk på Extra Freeze-knappen for å deaktivere funksjonen før den avsluttes automatisk.

3.4 Alarm ved høy temperatur

Når temperaturen i fryseseksjonen øker blinker alarmindikatoren, fryserens temperaturindikator viser blinkende H° og lyden er på.

Trykk på en vilkårlig knapp for å deaktivere alarmen.

Alarmindikatoren og lyden slås av. Fryserens temperaturindikator viser H° i 5 s før den indikerer frysertemperaturen igjen.

- ⓘ Alarmen starter på nytt 1 t etter deaktivering inntil normale forhold er gjenopprettet. Hvis du ikke trykker på noen knapp, slås lyden av automatisk etter 1 t.

3.5 Dør åpen-alarm

Dør åpen-alarmindikatoren slås på med lyden hvis fryserdøren blir stående åpen i 80 s.

Alarmen stopper etter at døren lukkes. Trykk på hvilken som helst knapp for å slå av lyden.

- ⓘ Hvis du ikke trykker på noen knapp, slås lyden av automatisk etter 1 Time.

3.6 Innstillingsmodus

Innstillingsmodusen lar deg aktivere eller deaktivere lydene, Sabbath-modusen, Demo Modus, for å tilbakestille produktets fabrikkinnstillinger og for å endre temperaturene fra °C til °F.:

Aktivere innstillingsmodus

1. Trykk på og hold inne Extra Freeze knappen i cirka 3 s. Displayet viser vekslende blinkende SE og tt.
2. Når innstillingsmodus er slått på, viser displayet vekselvis tS og on.

3. Trykk på og hold inne knappen i cirka 3 s for å deaktivere Innstillingsmodusen.

Innstillingsmodus deaktiveres hvis du ikke bruker kontrollpanelet i 60 s.

Navigere i innstillingsmodus

Trykk på Extra Freeze for å endre parametere. Trykk på knappen for Fryser-temperatur for å endre parameterverdien.

| Display | Standardinnstillinger |
|---------|-----------------------|
| tS on | Knappelyder |
| CF °C | Temperaturenheter |
| Sb OF | Sabbath-modus |
| dE OF | Demo-modus |
| FS 03 | Fabrikkinnstillinger |

Knappelyder

For å aktivere eller deaktivere tastelydene:

1. Aktivere innstillingsmodus:
2. Naviger i Innstillingsmodusen til displayet viser tS. Trykk på fryserens temperaturknapp for å slå lydene på eller av. Indikatoren endres til On for de aktiverte eller OF for de deaktiverte lydene.
3. Gå ut av innstillingsmodus.

Temperaturenheter

For å endre temperaturenheten:

1. Aktivere innstillingsmodus:
2. Naviger i Innstillingsmodusen til displayet viser CF og °C. Trykk på for fryserens temperaturknapp for å velge mellom °C for Celsius og °F for Fahrenheit
3. Gå ut av innstillingsmodus.

Sabbath-modus

Sabbath-modus deaktiverer følgende funksjoner under religiøse helligdager:

- alle knappene bortsett fra knappkombinasjonen som er nødvendig for å deaktivere modusen
- lyd, bortsett fra Alarm ved høy temperatur

- alarmindikatorer, bortsett fra Alarm ved høy temperatur.

Slik slår du på Sabbath-modusen:

1. Aktivere innstillingsmodus:
2. Naviger i Innstillingsmodusen til displayet viser Sb. Trykk på fryserens temperaturknapp for å slå Sabbath-modusen på eller av. Indikatoren vil endres til On for den aktiverte eller OF for den deaktiverte Sabbath-modusen.
3. Gå ut av innstillingsmodus.

Etter at du har slått på Sabbath, viser displayet Sb og On. Tilgang til andre innstillinger er blokkert.

Demo-modus

Demo-modus simulerer bruken av produktet uten avkjøling. Den er kun designet for utstillingslokale eller visningsformål.

 Du kan ikke lagre mat når Demo Modus er på.

Slik slår du på Demo-modusen:

1. Aktivere innstillingsmodus:
2. Naviger i Innstillingsmodusen til displayet viser dE. Trykk på fryserens temperaturknapp for å slå modusen på eller av. Indikatoren vil endres til On for den aktiverte eller OF for den deaktiverte Demo-modusen.
3. Gå ut av innstillingsmodus.

Fabrikkinnstillinger

Denne funksjonen gjenoppretter hver innstilling til fabrikkinnstillingene. For å gjenopprette fabrikkinnstillingene:

1. Aktivere innstillingsmodus:
2. Naviger i Innstillingsmodusen til displayet viser FS. Trykk på kjøleskapets temperaturknapp for å gjenopprette fabrikkinnstillingene. Displayet viser on og blir til 03.
3. Gå ut av innstillingsmodus.

4. DAGLIG BRUK

4.1 Ta ut skuffene

ADVARSEL!

To topprom er roterende klaffer med faste glasshyller. Ikke fjern dem, da du kan skade dem.

For å fjerne en skuff fra en seksjon:

1. Trekk skuffen ut til den stopper.
2. Når du har kommet til slutten av skinnen, løfter du fremsiden av skuffen litt opp og fjerner den fra produktet.

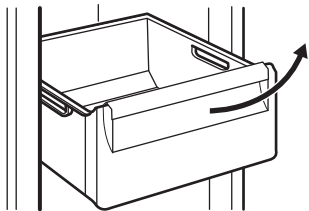

❗ Følg trinnene ovenfor i omvendt rekkefølge for å sette inn skuffen.

❗ I noen modeller er det nødvendig å fjerne flaskebeholderen først for å fjerne skuffen.

4.2 Frysing av fersk mat

Bruk fryserseksjonen for frysing av fersk mat, og oppbevaring av frossen og dypfrost mat over lengre tid.

❗ Pakk maten i materiale som er beregnet på mat før du fryser den.

Aktiver Extra Freeze-funksjonen minst 24 t før maten som skal fryses legges i fryserseksjonen.

Oppbevar den ferske maten jevnt fordelt i det første og andre rommet eller skuffen fra toppen.

Ikke overskrid maks. mengde mat som kan fryses uten å tilsette annen fersk mat innen 24 t (referer til typeskiltet).

Når fryseprosessen er fullført, går produktet automatisk tilbake til forrige temperaturinnstilling (se «Extra Freeze-funksjon»).

For mer informasjon, referer til «Tips til frysing».

4.3 Oppbevaring av frossen mat

Når du aktiverer produktet for første gang eller etter en periode der det ikke har vært i bruk, aktiver Extra Freeze-funksjonen minst 3 t før du legger produktene inn i fryserseksjonen.

For å oppbevare store mengder mat, fjern skuffene og plasser maten direkte på hyllene, minst 15 mm vekk fra døren.

⚠ FORSIKTIG!

Hvis strømmen har vært av lenger enn verdien som vises på typeskiltet under «stigningstid», må den tinte maten forbrukes umiddelbart. Se «Alarm ved høy temperatur».

4.4 Isbitproduksjon

Dette produktet er utstyrt med ett eller flere brett for å lage isbiter.

❗ Ikke bruk metallredskap til å fjerne brettene fra fryseren.

5. RÅD OG TIPS

5.1 Tips for strømsparing

- Den opprinnelige konfigurasjonen sikrer den mest effektive bruken av energi.
- Døren må ikke åpnes for ofte eller stå åpen lengre enn nødvendig.
- Jo kaldere temperaturinnstilling, jo høyere strømforbruk.
- Ikke dekk ventilasjonsristene eller -hullene.
- Forsikre deg om at matvarene inne i skapet tillater luftsirkulasjon gjennom hull på baksiden.



5.2 Tips til frysing

- Ikke frys flasker eller bokser med væsker, spesielt drikkevarer som inneholder

karbondioksid. De kan eksplodere under frysing.

- Ikke sett varm mat i fryserrommet.
- Ikke plasser fersk, ufroyst mat rett ved siden av allerede frossen mat.
- Ikke spis isterninger, vannis eller iskrem like etter at du har tatt dem ut av fryseren for å unngå frostskafer.
- Ikke frys tint mat på nytt.

5.3 Tips for oppbevaring av frossen mat

- Fryserseksjonen er merket med   
- En god temperaturinnstilling som sikrer konservering av frosne matvarer er en temperatur under eller lik -18 °C.
- Høyere temperaturinnstilling inne i produktet kan føre til kortere holdbarhet.

- Hele fryserseksjonen er egnet for lagring av frosne matvarer.
- La det være nok plass rundt maten slik at luften kan sirkulere fritt.

5.4 Holdbarhetstid

| Matvaretype | Holdbarhet (måned) |
|-------------------------------------|--------------------|
| Brød | 3 |
| Frukt (unntatt sitrus) | 6 - 12 |
| Grønnsaker | 8 - 10 |
| Rester uten kjøtt | 1 - 2 |
| Meieriprodukter: | |
| Smør | 6 - 9 |
| Mykost (f.eks. mozzarella) | 3 - 4 |
| Hard ost (f.eks. parmesan, cheddar) | 6 |
| Sjømat: | |

| Matvaretype | Holdbarhet (måned) |
|------------------------------------|--------------------|
| Fet fisk (f.eks. laks, makrell) | 2 - 3 |
| Mager fisk (f.eks. torsk, flyndre) | 4 - 6 |
| Reker | 12 |
| Blåskjell og skjell uten skall | 3 - 4 |
| Kokt fisk | 1 - 2 |
| Kjøtt: | |
| Fjærkre | 9 - 12 |
| Storfekjøtt | 6 - 12 |
| Svinekjøtt | 4 - 6 |
| Lammekjøtt | 6 - 9 |
| Pølse | 1 - 2 |
| Skinke | 1 - 2 |
| Rester med kjøtt | 2 - 3 |

6. STELL OG RENGJØRING

⚠ ADVARSEL!

Se kapitlene som omhandler sikkerhet.

6.1 Rengjøre innsiden

Før første gangs bruk må du rengjøre interiøret og alt tilbehør med lunkent vann og nøytral såpe, og deretter tørke det.

⚠ FORSIKTIG!

Tilbehøret og deler av produktet er ikke egnet for vask i oppvaskmaskin.

⚠ FORSIKTIG!

Rengjør betjeningspanelet med en fuktig klut. Ikke bruk vaskemiddel. Tørk av betjeningspanelet med en myk klut.

6.2 Periodisk rengjøring

Rengjør utstyret regelmessig:

- Rengjør innsiden og tilbehøret med lunkent vann og litt nøytral såpe. Skyll og tørk av dem.
- Tørk av dørpakningene regelmessig.

6.3 Avriming av fryseren

Fryserrommet er frostoffritt. Det er ingen oppbygging av frost på de indre veggene eller på maten når produktet er i bruk.

6.4 Perioder uten bruk

Når produktet ikke brukes i lange perioder, ta følgende forholdsregler:

1. Koble produktet fra strømforsyningen.
2. Fjern alle matvarer.
3. Rengjør produktet og alt tilbehør.
4. La døren stå åpen for å hindre at det danner seg ubehagelig lukt.

7. FEILSØKING

⚠ ADVARSEL!

Se kapitlene som omhandler sikkerhet.

7.1 Hva må gjøres, hvis...

| Problem | Mulig årsak | Løsning |
|---|---|---|
| Produktet fungerer ikke. | Produktet er slått av. | Slå på produktet. |
| | Støpslet er ikke tilkoblet stikkkontakten på riktig måte. | Koble støpslet til stikkkontakten på riktig måte. |
| Produktet støyer unormalt. | Stikkkontakten er ikke spenningsførende. | Koble et annet produkt til stikkkontakten. Kontakt en kvalifisert elektriker. |
| | Produktet står ikke stødig. | Kontroller at produktet står stabilt. |
| Akustisk eller visuell alarm er på. | Skapet er nettopp slått på. | Referer til «Alarm ved høy temperatur» eller «Dør åpenalarm». |
| | Temperaturen i produktet er for høy. | Referer til «Alarm ved høy temperatur» eller «Dør åpenalarm». |
| | Døren er åpen. | Lukk døren. |
| Kompressoren går kontinuerlig. | Temperaturen er feil innstilt. | Referer til kapittelet «Betjeningspanel». |
| | For mye mat blir lagt inn samtidig. | Vent noen timer og kontroller temperaturen igjen. |
| | Romtemperaturen er for høy. | Referer til kapittelet «Montering». |
| | Maten som ble lagt i produktet er for varm. | La matvarer avkjøle seg til romtemperatur før du legger dem inn. |
| | Døren er ikke skikkelig stengt | Referer til «Lukke døren»-delen. |
| Kompressoren starter ikke med en gang etter at du har trykket på «Extra Freeze», eller etter at temperaturen er endret. | Extra Freeze-funksjonen er slått på. | Referer til avsnittet «Extra Freeze-funksjon». |
| | Kompressoren starter etter en stund. | Dette er normalt, det har ikke oppstått noen feil. |
| Døren står ikke på linje eller forstyrrer ventilasjonsgitteret. | Produktet står ikke i vater. | Se monteringsinstruksjonene. |
| Det er vanskelig å åpne døren. | Du prøvde å åpne døren like etter at du stengt den. | Vent noen sekunder før du åpner døren på nytt. |
| Det er for mye rim og is. | Døren er ikke skikkelig stengt | Referer til «Lukke døren»-delen. |
| | Pakningen er deformert eller skitten. | Referer til «Lukke døren»-delen. |
| | Maten er ikke pakket inn riktig. | Pakk inn maten riktig. |
| | Temperaturen er feil innstilt. | Referer til kapittelet «Betjeningspanel». |

| Problem | Mulig årsak | Løsning |
|--|--|---|
| | Produktet er fullt og er satt til laveste temperatur. | Still inn en høyere temperatur. Referer til kapittelet «Betjningspanel». |
| | Temperaturen i produktet er for lav og omgivelsestemperaturen er for høy. | Still inn en høyere temperatur. Referer til kapittelet «Betjningspanel». |
| Det renner vann på gulvet. | Smeltevannets utløp er ikke koblet til fordamperbrettet over kompressoren. | Fest smeltevannsutløpet til fordamperbrettet. |
| Temperaturen kan ikke stilles inn. | Extra Freeze-funksjonen er slått på. | Slå av Extra Freeze-funksjonen manuelt, eller vent til den deaktiveres automatisk. Se avsnittet «Extra Freeze-funksjonen». |
| Temperaturen i produktet er for lav/for høy. | Temperaturen er ikke riktig innstilt. | Still inn en høyere/lavere temperatur. |
| | Døren er ikke skikkelig stengt. | Referer til avsnittet «Lukke døren». |
| | Maten er for varm. | La maten avkjøles før oppbevaring. |
| | For mye mat oppbevares samtidig. | Oppbevar færre matvarer av gangen. |
| | Døren har blitt åpnet for ofte. | Åpne døren kun om nødvendig. |
| | Extra Freeze-funksjonen er slått på. | Referer til avsnittet «Extra Freeze-funksjon». |
| | Det er ingen sirkulasjon av kald luft i produktet. | Sørg for sirkulasjon av kald luft i produktet. Referer til kapittelet «Råd og Tips». |
| dE on vises også på displayet. | Produktet er i demo-modus. | |
| Er CE-symbolet vises og alarmindikatoren er på. | Kommunikasjonsproblem | Kontakt et autorisert service-senter. Kjølesystemet fortsetter å holde matvarene kalde, men det vil ikke være mulig å justere temperaturen. |
| Er t1- eller Er t3- eller Er t5-symbolet og gjeldende innstilling vises vekselvis hvert 5 s og alarmindikatoren er på. | Problem med temperatursensoren. | Kontakt et autorisert service-senter. Kjølesystemet fortsetter å holde matvarene kalde, men det vil ikke være mulig å justere temperaturen. |

 Ta kontakt med servicesenteret hvis feilen fortsetter.

7.2 Lukke døren

1. Rengjør dørpakningene.

2. Se installasjonsinstruksjonene for å justere døren.
3. Kontakt det autoriserte serviceverkstedet for å skifte ut de defekte dørpakningene.

8. TEKNISKE DATA

Den tekniske informasjonen finnes på energietiketten og på produktets merkeplate, som kan være plassert på eller inne i produktet.

Kun for Sveits:

Spenning: 220-240 V

Frekvens: 50 Hz

Kun for EU

QR-koden på energietiketten som fulgte med produktet gir en nettkobling til informasjonen som er relatert til ytelsen av dette produktet i EU EPREL-databasen. Oppbevar energietiketten kun for henvisning med denne brukerhåndboken samt alle andre dokumenter som

fulgte med produktet. Det er også mulig å finne den samme informasjonen i EPREL med koblingen <https://eprel.ec.europa.eu> og modellnavnet, samt produktnummeret som du finner på typeskiltet til produktet. Se koblingen www.theenergylabel.eu for detaljert informasjon om energietiketten.

Kun for Storbritannia

QR-koden på energietiketten som fulgte med produktet gir en nettkobling til informasjonen som er relatert til ytelsen av dette produktet. Oppbevar energietiketten kun for henvisning med denne brukerhåndboken samt alle andre dokumenter som fulgte med produktet.

9. INFORMASJON FOR TESTINSTITUTTER

Montering og forberedelse av produkt for enhver EcoDesign-kontroll skal være i samsvar med:

| | |
|--------------------|-------------|
| UK | BS EN 62552 |
| EU, Sveits, Israel | EN 62552 |
| Australia | IEC 62552 |
| Sør-Afrika | SANS 62552 |

| | |
|-----|-------------------|
| UAE | UAE.S 5010-3:2022 |
| GCC | SASO-2892_2018 |

Ventilasjonskrav, luftspalter og minste avstand bak skal være som angitt i denne bruksanvisningen i kapittel Montering. Kontakt produsenten for ytterligere informasjon, inkludert lasteplaner.

10. BESKYTTELSE AV MILJØET

Resirkuler materialer merket med symbolet

 Legg emballasjen i relevante beholdere for å resirkulere det. Bidra til å beskytte miljøet og menneskers helse ved å resirkulere avfall fra elektriske og elektroniske produkter.

Ikke avhend produkter merket med symbolet

 med husholdningsavfallet. Returner produktet til ditt lokale resirkuleringsanlegg eller kontakt kommunen.

| | |
|------------------------------|----|
| 1. SÄKERHETSINFORMATION..... | 37 |
| 2. SÄKERHETSANVISNINGAR..... | 39 |
| 3. KONTROLLPANEL..... | 41 |
| 4. DAGLIG ANVÄNDNING..... | 43 |
| 5. RÅD OCH TIPS..... | 43 |

| | |
|--------------------------------------|----|
| 6. UNDERHÅLL OCH RENGÖRING..... | 44 |
| 7. FELSÖKNING..... | 45 |
| 8. TEKNISKA DATA..... | 47 |
| 9. INFORMATION FÖR TESTINSTITUT..... | 47 |
| 10. MILJÖSKYDD..... | 47 |

1. ⚠ SÄKERHETSINFORMATION

Läs bifogade instruktioner noga före installation och användning av produkten. Tillverkaren är inte ansvarig för eventuella personskador eller andra skador som uppkommit till följd av felaktig installation eller användning. Förvara alltid bruksanvisningen på en säker och tillgänglig plats för framtida behov.

1.1 Säkerhet för barn och personer med funktionsnedsättning

- Denna produkt kan användas av barn från 8 års ålder och uppåt, och av personer med nedsatt fysisk, sensorisk eller mental förmåga, samt personer med bristande erfarenhet och kunskap om de övervakas eller instrueras om hur produkten används på ett säkert sätt och förstår de risker som är förknippade

med användningen. Barn mellan 3 och 8 år och personer med väldigt svåra och komplexa funktionsnedsättningar får fylla på och tömma maskinen, förutsatt att de har fått rätt instruktioner. Barn under 3 år ska inte vistas i närheten av produkten utan ständig uppsikt.

- Barn ska hållas under uppsikt så att de inte leker med produkten.
- Barn får inte utföra rengöring och underhåll av produkten utan uppsikt.
- Håll allt förpackningsmaterial utom räckhåll för barn och kassera det på lämpligt sätt.

1.2 Allmän säkerhet

- Denna produkt är endast avsedd för förvaring av mat och dryck.

- Denna produkt är avsedd för enskilt hushållsbruk inomhus.
- Produkten kan användas i kontor, hotellrum, gårds-gästhus och liknande bo-enden där sådan användning inte innebär att ge-nomsnittlig hushållsförbrukning överskrids.
- För att undvika kontaminering av livsmedel respektera följande instruktioner:
 - låt inte dörren vara öp-pen längre stunder,
 - rengör regelbundet ytor som kan komma i kon-takt med mat samt åt-komliga dräneringssys-tem,
- VARNING! Se till att venti-lationsöppningarna i ma-skinens hölje eller inbygg-da struktur inte blockeras.
- VARNING! Använd inga mekaniska verktyg eller andra medel för att påskyn-da upptiningsprocessen utöver de som rekomen-deras av tillverkaren.
- VARNING! Var noga med att inte skada kylkretsen.
- VARNING! Använd inga elektriska produkter inne i förvaringsutrymmena såvi-da de inte är av en typ som rekommenderas av tillver-karen.
- Använd inte vattenspray och ånga för att rengöra produkten.
- Rengör produkten med en våt mjuk trasa. Använd bara neutrala rengörings-medel. Använd inte slipan-de produkter, repande ren-göringstussar, lösningsme-del eller metallföremål.
- När produkten är tom un-der en längre tid ska den stängas av, avfrostas, ren-göras, torkas och dörren ska lämnas öppen för att förhindra att mögel utveck-las i produkten.
- Förvara inte explosiva äm-nen som t.ex. sprayburkar med lättantändligt bränsle i den här produkten.
- Om nätsladden är skadad måste den bytas av tillver-karen, tillverkarens auktori-serade servicecenter eller personer med motsvaran-de utbildning, för att undvi-ka fara.

2. SÄKERHETSANVISNINGAR

2.1 Installation

VARNING!

Endast en behörig person får installera den här produkten.

- Avlägsna allt förpackningsmaterial.
- Installera eller använd inte en skadad produkt.
- Av säkerhetsskäl, använd inte produkten innan den installeras i den inbyggda strukturen.
- Följ de separata instruktionerna för installation av produkten och omhängning av dörren som finns på vår webbplats.
- Var alltid försiktig när produkten rör sig eftersom den är tung. Använd alltid skyddshandskar och täckta skor.
- Säkerställ att luft kan cirkulera runt produkten.
- Vid första installationen, eller om dörren har hängts om, vänta minst 4 timmar innan du ansluter produkten till nätspänning. Detta för att oljan ska rinna tillbaka i kompressorn.
- Innan du utför något underhåll på produkten (t ex hänger om dörren), dra ur stickkontakten från vägguttaget.
- Installera inte produkten i närheten av element eller spisar, ugnar eller hållar, såvida inte annat anges i installationsanvisningarna.
- Produkten får inte utsättas för regn.
- Installera inte produkten där den kan utsättas för direkt solljus.
- Installera inte produkten på platser som är mycket fuktiga eller kalla.
- När du flyttar produkten ska du lyfta den i framkanten för att undvika att repa golvet.
- Skydda golvet från repor när du hänger om dörren.
- En påse med torkmedel medföljer produkten. Detta är ingen leksak. Det är inget man kan äta. Kassera det omedelbart.

2.2 Elanslutning

VARNING!

Risk för brand och elektriska stötar.

VARNING!

När du sätter in din produkt, se till att elsladden inte kommer under produkten eller skadas.

VARNING!

Använd inte grenuttag eller förlängningskablar.

FÖRSIKTIGHETSÅTGÄRDER!

Allt elarbete vid installation av produkten skall utföras av en behörig elinstallatör.

- Se till att de värden som anges på produktdekalen överensstämmer med elnätets värden.
- Produkten måste jordas.
- Använd alltid ett korrekt installerat stötsäkert eluttag.
- Om nätspänningsmatningen inte är jordad, anslut produkten till en separat jordning enligt gällande bestämmelser. Rådfråga en kvalificerad elektriker för att göra detta.
- Se till att du inte skadar de elektriska komponenterna (t.ex. stickkontakten, nätkabeln och kompressorn). Kontakta det auktoriserade servicecentret eller en elektriker för att byta de elektriska komponenterna.
- Nätkabeln måste alltid vara under elkontakten.
- Anslut stickkontakten till eluttaget endast i slutet av installationen. Kontrollera att stickkontakten är åtkomlig efter installationen.
- Koppla inte bort produkten genom att dra i nätsladden. Dra alltid i stickkontakten.
- Denna produkt är utrustad med en 13 A nätkontakt. Om säkringen i stickkontakten måste bytas ut ska en 13 A ASTA (BS 1362)-säkring användas (endast Storbritannien och Irland).

2.3 Använd

VARNING!

Risk för skador, brännskador eller elstötar föreligger.



Produkten innehåller brandfarlig gas, isobutan (R600a), en naturgas med hög miljökompatibilitet. Var försiktig så att du inte skadar kylkretsen som innehåller isobutan.

- Ändra inte produktens specifikationer.
- All användning av den inbyggda produkten för separat funktion är strängt förbjuden.
- Denna produkt är avsedd att användas vid omgivande temperatur från 10°C till 43°C. Angivet temperaturintervall garanterar att produkten fungerar korrekt.
- Placera inte elektriska produkter (t.ex. glassmaskiner) i produkten såvida de inte anges av tillverkaren.
- Om kylkretsen skadas, så se till att inga flammor eller antändningskällor förekommer i rummet. Ventilera rummet.
- Låt inte heta föremål vidröra plastdelarna i produkten.
- Lägg inte läskedrycker i frysfacket. Detta skapar tryck i dryckesbehållaren.
- Förvara inte brandfarliga gaser och vätskor i produkten.
- Placera inte brandfarliga produkter eller föremål som är våta med brandfarliga produkter i, i närheten av eller på produkten.
- Vidrör inte kompressorn eller kondensorn. De är heta.
- Se till att aldrig avlägsna eller vidröra föremål från frysfacket med våta eller fuktiga händer.
- Frys inte mat på nytt om den har tinats.
- Följ förvaringsanvisningarna på förpackningen till den frysta maten.
- Lägg maten i påse eller förvaringsburk innan du lägger det i frysfacket.
- Låt inte matvaror komma i kontakt med produktens invändiga komponenter.

2.4 Underhåll och rengöring

WARNING!

Risk för personskador eller skador på produkten.

- Stäng av produkten och koppla bort den från eluttaget innan underhåll.

- Denna produkt innehåller kolväten i kylaggregatet. Endast behöriga personer får utföra underhåll och påfyllning av enheten.

2.5 Service

- Kontakta ett auktoriserat servicecenter för reparation av produkten. Använd endast originalreservdelar.
- Observera att reparationer som utförs själv eller på ett icke fackmannamässigt sätt kan få säkerhetsmässiga konsekvenser och kan upphäva garantin.
- Följande reservdelar kommer att finnas tillgängliga i minst 7 år efter att modellen har slutat att tillverkas: termostater, temperaturgivare, kretskort, ljuskällor, dörrhandtag, dörrgångjärn, plåtar och korgar. Tätningslister till dörren kommer att finnas tillgängliga i 10 år efter att modellen har slutat att tillverkas. Det kan hända att de finns tillgängliga under längre tid i ditt land. För ytterligare information, besök vår webbplats.
- Observera att vissa av dessa reservdelar endast är tillgängliga för professionella reparatörer och att inte alla reservdelar är relevanta för alla modeller.

2.6 Avfallshandling

WARNING!

Risk för personskador eller kvävning föreligger.

- Koppla loss produkten från eluttaget.
- Klipp av strömkabeln och kassera den.
- Ta bort locket för att hindra att barn eller djur stängs in inuti produkten.
- Kylkretsen och isoleringsmaterialet i den här produkten är "ozonvänliga".
- Isoleringsmaterialet innehåller brandfarlig gas. Kontakta kommunen för information om hur produkten kasseras korrekt.
- Orsaka inte skada på den delen av kylväxeln som är nära värmeväxlaren.

3. KONTROLLPANEL

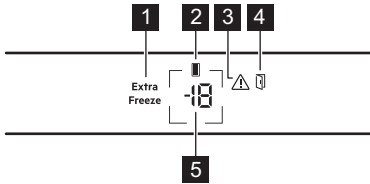

- 1 Knapp/indikator för Extra Freeze
- 2 Indikator för frysfack
- 3 Larmindikator
- 4 Larmindikator för öppen dörr
- 5 Temperaturknapp/indikator för fry

3.1 Avstängning

Slå på

Anslut stickkontakten i eluttaget.

För att ändra temperaturinställningen, se "Temperaturreglering".

Om dE on visas på displayen, se "Felsökning".

Stäng av

1. håll frysens temperaturknapp intryckt i 5sek.

displayen visar OF blinkande.

2. När displayen visar OF dra ur stickkontakten från eluttaget.

3.2 Temperaturreglering

Temperaturen kan variera mellan -15°C och -24°C för frysenheten (rekommenderas -18°C).

Tryck på frysens temperaturknapp för att ställa in produktens temperatur.

Temperaturindikatorerna visar den inställda temperaturen.

① Den inställda temperaturen uppnås inom 24 t.

Efter ett strömavbrott återställer produkten de inställda temperaturerna.

3.3 Extra Freeze-funktionen

Extra Freeze-funktionen används för snabb infrysning i frysfacket. Den här funktionen påskyndar infrysningen av färsk mat och skyddar mat som redan förvaras mot uppvärmning.

① För att frysa in färsk livsmedel, aktivera funktionen minst Extra Freeze timmar 24 t innan du ställer in matvarorna för att slutföra infrysningen.

För att aktivera denna funktion trycker du på Extra Freeze-knappen.

Extra Freeze-indikatorn tänds. Extra Freeze-funktionen stängs av automatiskt efter högst 52 t.

Tryck på Extra Freeze-knappen för att inaktivera -funktionen innan den automatiskt upphör att fungera.

3.4 Larm för hög temperatur

När temperaturen i frysfacket ökar (t.ex. på grund av ett tidigare strömavbrott) blinkar larmindikatorn och frysens temperaturindikator visas H° och blinkar och en ljudsignal hörs.

Tryck på valfri knapp för att avaktivera larmet.

Larmindikatorn och ljudet stängs av. Frysens temperaturindikator visas i H° under 5 sek innan den återger frystens temperatur på nytt.

① Larmet hörs på nytt under en timme 1 t efter inaktiveringen tills de normala förhållandena har återställts.

Om du inte trycker på någon knapp stängs ljudet av automatiskt efter cirka en timme 1t.

3.5 Larm för öppen dörr

Larmindikatorn för öppen dörr tänds med ljud om kylskåpsdörren lämnas öppen 80 sek.

Larmet stängs av när dörren stängs. Tryck på valfri knapp för att stänga av ljudet.

① Om du inte trycker på någon knapp stängs ljudet av automatiskt efter cirka en timme 1 timma.

3.6 Inställningsläge

Inställningsläget gör det möjligt för dig att aktivera eller inaktivera ljuden, Sabbath-läget, Demoläget, återställa produktens fabriksinställningar och ändra temperaturenheterna från $^{\circ}\text{C}$ to $^{\circ}\text{F}$:

Aktivera inställningsläget

1. Tryck och håll in Extra Freeze-knappen i cirka 3 sek. Displayen visar omväxlande SE och tt.

2. När inställningsläget är på visar displayen omväxlande tS och on.
3. Tryck och håll in knappen i cirka 3 sek för att inaktivera inställningsläget.

Inställningsläget inaktiveras automatiskt om du inte interagerar med kontrollpanelen under 60 sek.

Navigera i inställningsläget

Tryck på Extra Freeze för att ändra parametern. Tryck på frysens temperaturknapp för att ändra inställningens värde.

| Display | Standardparametrar |
|---------|----------------------|
| tS on | Knappljud |
| CF °C | Temperaturenheter |
| Sb OF | SabbathLäge |
| dE OF | DemoLäge |
| FS 03 | Fabriksinställningar |

Knappljud

Så här aktiverar eller inaktiverar du ljud:

1. Så här aktiverar du inställningsläget.
2. Navigera i Inställningsläge tills displayen visar tS. Tryck på frysens temperaturknapp för att aktivera eller avaktivera ljuden. Indikatorn ändras till On för de aktiverade eller OF för de inaktiverade ljuden.
3. Avbryt inställningen.

Temperaturenheter

Så här ändrar du temperaturenheten:

1. Så här aktiverar du inställningsläget.
2. Navigera i Inställningsläge tills displayen visar CF och °C. Tryck på frysens temperaturknapp för att välja mellan °C för Celsius och °F för Fahrenheit
3. Avbryt inställningen.

Sabbath-läge

Sabbath Läget inaktiverer följande funktioner under religiösa högtider:

- alla knappar är låsta utom den knappkombination som krävs för att avaktivera läget,

- ljud, förutom Larm för hög temperatur
- larmindikatorer, förutom Larm för hög temperatur.

Så här sätter du på Sabbath-läget:

1. Så här aktiverar du inställningsläget.
2. Navigera i Inställningsläge tills displayen visar Sb. Tryck på frysens temperaturknapp för att aktivera eller avaktivera Sabbath-läget. Indikatorn ändras till On för aktiverat eller OF för inaktiverat Sabbath-läge.
3. Avbryt inställningen.

Efter att Sabbath-läget har aktiverats visar displayen Sb och On. Åtkomst till andra inställningar är blockerad.

Demo-läge

Demo-läget simulerar produktens funktion utan kylning. Den är endast avsedd för utställnings- eller visningsändamål.

 Du kan inte förvara mat när Demoläge är aktiverat.

Så här sätter du på Demo-läget:

1. Så här aktiverar du inställningsläget.
2. Navigera i Inställningsläge tills displayen visar dE. Tryck på frysens temperaturknapp för att aktivera eller avaktivera läget. Indikatorn ändras till On för aktiverat eller OF för inaktiverat Demo-läge.
3. Avbryt inställningen.

Fabriksinställningar

Den här funktionen återställer alla inställningar till fabriksinställningarna. För att återställa fabriksinställningarna:

1. Så här aktiverar du inställningsläget.
2. Navigera i Inställningsläge tills displayen visar FS. Tryck på frysens temperaturknapp för att återställa fabriksinställningarna. Displayen visar on och övergår till 03.
3. Avbryt inställningen.

4. DAGLIG ANVÄNDNING

4.1 Ta bort lådorna

⚠ VARNING!

De två övre facken har roterande luckor med fasta glashyllor. Ta inte bort dem eftersom du kan skada dem.

Gör så här för att ta bort en låda från ett fack:

1. Dra ut lådan helt.
2. När du har kommit till slutet av skenorna ska du lyfta lådan något framtill och ta bort den.

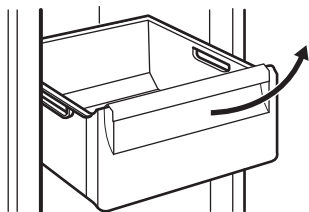

ⓘ Följ stegen ovan i omvänd ordning för att sätta tillbaka lådan igen.

ⓘ För att ta bort lådan på vissa modeller är det nödvändigt att först ta bort flaskbehållaren.

4.2 Frysa färsk mat

Frysfacket är lämpligt för infrysning av färska matvaror och långvarig förvaring av frysta och djupfrysta matvaror.

ⓘ Lägg maten i påse eller förvaringsburk innan du lägger den i frysen.

Aktivera Extra Freeze-funktionen åtminstone 24 t innan matvarorna, som ska frysas in läggs i frysfacket.

Förvara den färska maten jämnt fördelad i det första och andra facket eller den första och andra lådan uppifrån.

Överskrid inte den maximala mängden matvaror, som kan frysas, utan att tillsätta andra färska matvaror inuti 24 t (se typskylten).

När infrysningen är klar återgår frysen automatiskt till föregående temperaturinställning (se "Extra Freeze-funktionen").

För mer information, se "Tips för infrysning".

4.3 Förvaring av fryst mat

När du aktiverar produkten för första gången eller efter en period utan användning, ska du aktivera Extra Freeze-funktionen åtminstone 3 t innan du sätter in produkterna i frysfacket.

För att förvara stora mängder matvaror, ta bort lådorna och placera matvarorna direkt på hyllorna, åtminstone 15 mm bort från dörren.

⚠ FÖRSIKTIGHETSÅTGÄRDER!

Om strömmen har varit avstängd längre än det värde som visas på typskylten under "temperaturökningstid", måste de upptinade matvarorna konsumeras omedelbart. Se "Larm för hög temperatur".

4.4 Framställning av iskuber

Denna produkt är utrustad med en eller flera brickor för att göra iskuber

ⓘ Använd inte metallredskap för att ta ut brickorna ur frysfacket.

5. RÅD OCH TIPS

5.1 Tips för energibesparing

- Ursprungskonfigurationen säkerställer den mest effektiva energianvändningen.
- Öppna inte dörren för ofta och låt den inte stå öppen längre än nödvändigt.
- Ju kallare temperaturinställning, desto högre energiförbrukning.
- Täck inte över ventilationsgaller eller hål.

- Se till att livsmedelsprodukter inuti kylskåpet inte hindrar luft från att cirkulera genom hål i kylskåpets bakre del.

5.2 Tips för infrysning

- Frysa inte in flaskor eller burkar med vätska, särskilt inte de som innehåller kolsyra. De kan explodera i frysen.
- Ställ inte in varm mat i frysfacket.

- Undvik att placera icke fryst mat precis bredvid mat som redan frysts in.
- Åt inte isbitar eller isglass direkt efter att du har tagit ut dem ur frysen för att undvika frostsador.
- Frys inte om mat som har tinat.

5.3 Tips för förvaring av fryst mat

- Frysfacket är markerat med .
- Bra temperaturinställning som garanterar konservering av fryst mat är en temperatur som är mindre än eller lika med -18 °C.
- Högre temperaturinställning kan leda till kortare hållbarhet.
- Hela frysfacket är lämpligt för förvaring av frysta livsmedelsprodukter.
- Se till att det finns tillräckligt med utrymme runt maten så att luft kan cirkulera fritt.

5.4 Hållbarhet

| Typ av mat | Hållbarhet (månader) |
|-------------------------|----------------------|
| Bröd | 3 |
| Frukt (ej citrus) | 6 - 12 |
| Grönsaker | 8 - 10 |
| Rester utan kött | 1 - 2 |
| Mejeriprodukter: | |

| Typ av mat | Hållbarhet (månader) |
|------------------------------------|----------------------|
| Smör | 6 - 9 |
| Mjuk ost (t.ex. mozzarella) | 3 - 4 |
| Hård ost (t.ex. parmesan, cheddar) | 6 |
| Skaldjur: | |
| Fet fisk (t.ex. lax, makrill) | 2 - 3 |
| Mager fisk (t.ex. torsk, flundra) | 4 - 6 |
| Räkor | 12 |
| Musslor utan skal | 3 - 4 |
| Tillagad fisk | 1 - 2 |
| Kött: | |
| Fägel | 9 - 12 |
| Nötkött | 6 - 12 |
| Fläskkött | 4 - 6 |
| Lamm | 6 - 9 |
| Korv | 1 - 2 |
| Skinka | 1 - 2 |
| Rester med kött | 2 - 3 |

6. UNDERHÅLL OCH RENGÖRING

VARNING!

Se avsnitten om säkerhet.

6.1 Invändig rengöring

Rengör interiören och tillbehören med ljummet vatten och neutral tvål före den första användningen och torka sedan torrt.

FÖRSIKTIGHETSÅTGÄRDER!

Tillbehör och andra delar av produkten är inte avsedda att diskas i diskmaskin.

FÖRSIKTIGHETSÅTGÄRDER!

Rengör kontrollpanelen med en fuktig trasa. Använd inga rengöringsmedel. Torka kontrollpanelen torr med en mjuk trasa.

6.2 Regelbunden rengöring

Rengör utrustningen regelbundet:

- Rengör insidan och tillbehören med ljummet vatten och neutralt rengöringsmedel. Skölj av och torka dem torra.
- Torka rent dörrtätningarna regelbundet.

6.3 Avfrostas frysen

Frysfacket är frostfritt. Det bildas varken frost på innerväggarna eller på matvarorna när produkten används.

6.4 Långa uppehåll

Följ nedanstående anvisningar om produkten inte skall användas på länge:

1. Dra ut kontakten från eluttaget.
2. Ta ur alla matvaror.
3. Rengör produkten och alla tillbehör.
4. Låt dörren stå öppen för att undvika att dålig lukt bildas.

7. FELSÖKNING

VARNING!

Se avsnitten om säkerhet.

7.1 Vad gör jag om ...

| Problem | Möjlig orsak | Lösning |
|--|--|---|
| Produkten fungerar inte. | Produkten är avstängd. | Sätt på produkten. |
| | Stickkontakten sitter inte ordentligt i eluttaget. | Anslut stickkontakten ordentligt i eluttaget. |
| Produkten är högljudd. | Det finns ingen spänning i eluttaget. | Anslut en annan produkt till eluttaget. Kontakta en behörig elektriker. |
| | Produkten har inte ordentligt stöd. | Kontrollera att produkten står stadigt. |
| Ljudligt eller visuellt larm är på. | Produkten har nyligen satts på. | Se "Larm för hög temperatur" eller "Larm för öppen dörr". |
| | Temperaturen i produkten är för hög. | Se "Larm för hög temperatur" eller "Larm för öppen dörr". |
| | Dörren är öppen. | Stäng dörren. |
| Kompressorn arbetar kontinuerligt. | Temperaturen är felaktigt inställd. | Se kapitel "Kontrollpanel". |
| | För mycket mat har lagts in samtidigt. | Vänta några timmar och kontrollera sedan temperaturen igen. |
| | Rumstemperaturen är för hög. | Se kapitel "Installation". |
| | Matvaror som lagts in är för varma. | Låt matvarorna svalna till rumstemperatur innan de läggs in. |
| | Dörren är inte ordentligt stängd. | Se avsnitt "Stänga luckan". |
| Kompressorn startar inte omedelbart när "Extra Freeze" trycks in, eller när temperaturen ändras. | Extra Freeze-funktionen är påslagen. | Se avsnittet "Extra Freeze-funktion". |
| | Kompressorn startar efter en stund. | Detta är normalt, det har inte uppstått något fel. |
| Dörren är felinriktad eller stör ventilationsgallret. | Produkten står inte plant. | Se installationsanvisningarna. |
| Det är svårt att öppna dörren. | Du försökte öppna dörren direkt efter att den har stängts. | Vänta några sekunder med att öppna dörren efter att den har stängts. |
| Det är för mycket frost och is. | Dörren är inte ordentligt stängd. | Se avsnitt "Stänga luckan". |
| | Dörrtätningen är deformerad eller smutsig. | Se avsnitt "Stänga luckan". |

| Problem | Möjlig orsak | Lösning |
|---|---|---|
| | Matvarorna är inte ordentligt förpackade. | Förpacka matvarorna ordentligt. |
| | Temperaturen är felaktigt inställd. | Se kapitel "Kontrollpanel". |
| | Produkten är full med matvaror och är inställd på den lägsta temperaturen. | Ställ in en högre temperatur. Se kapitel "Kontrollpanel". |
| | Produktens inställda temperatur är för låg och omgivningstemperaturen är för hög. | Ställ in en högre temperatur. Se kapitel "Kontrollpanel". |
| Vatten rinner ut på golvet. | Smältvattenutloppet är inte anslutet till avdunsningsbrickan ovanför kompressorn. | Anslut smältvattenutloppet till avdunsningsbrickan. |
| Det går inte att ställa in temperaturen. | Extra Freeze-funktionen är påslagen. | Stäng av Extra Freeze-funktionen manuellt eller vänta tills funktionen stängs av automatiskt. Se avsnittet "Extra Freeze-funktion". |
| Temperaturen i skåpet är för låg/för hög. | Temperaturen är inte rätt inställd. | Ställ in en högre eller lägre temperatur. |
| | Dörren är inte ordentligt stängd. | Se avsnittet "Stänga luckan". |
| | Maten är för varm. | Låt maten svalna före förvaring. |
| | För mycket mat förvaras samtidigt. | Lägg inte in så mycket matvaror samtidigt. |
| | Dörren har öppnats ofta. | Öppna endast dörren när det behövs. |
| | Extra Freeze-funktionen är påslagen. | Se avsnittet "Extra Freeze-funktion". |
| | Kallluft cirkulerar inte i produkten. | Se till att kallluft cirkulerar i produkten. Se avsnittet "Råd och tips". |
| dE on visas på displayen. | Produkten är i demoläge. | |
| Er CE-symbolen visas och larmindikatorn lyser. | Kommunikationsproblem. | Kontakta det auktoriserade servicecentret. Kylfunktionen fortsätter att hålla matvarorna kyla men temperaturen kan inte ställas in. |
| Er t1 eller Er t3 eller Er t5 och den aktuella inställningen visas växelvis var 5 sek och larmindikatorn lyser. | Problem med temperatursensorn. | Kontakta det auktoriserade servicecentret. Kylfunktionen fortsätter att hålla matvarorna kyla men temperaturen kan inte ställas in. |

i Kontakta ett auktoriserat servicecenter om problemet kvarstår.

7.2 Stänga luckan

1. Rengör dörrens tätningslist.

2. Se installationsanvisningarna för dörrjustering.
3. För att byta ut defekta dörrtätningslister, kontakta ett auktoriserat servicecenter.

8. TEKNISKA DATA

Den tekniska informationen finns på energimärkning och på produktdekal, som kan vara placerad på eller inuti produkten.

Endast för Schweiz

Märkspänning: 220–240 V

Frekvens: 50 Hz

Endast för EU

QR-koden på energimärkningsetiketten som medföljer produkten innehåller en webblänk till information gällande maskinens prestanda i EU EPREL-databasen. Förvara energimärkningsetiketten som referens tillsammans med användarhandboken och alla andra dokument som medföljer denna produkt. Det går

också att hitta samma information i EPREL med länken <https://eprel.ec.europa.eu> och modellnamnet och produktnumret som du hittar på produktens typskylt. Se länken www.theenergylabel.eu för mer detaljerad information om energimärkningsetiketten.

Endast för Storbritannien

QR-koden på energidekalen som medföljer produkten innehåller en webblänk till information gällande produktens prestanda. Förvara energimärkningsetiketten som referens tillsammans med användarhandboken och alla andra dokument som medföljer denna produkt.

9. INFORMATION FÖR TESTINSTITUT

Installation och förberedelse av produkten för all EcoDesign-verifiering ska överensstämma med:

| | |
|---------------------|-------------|
| UK | BS EN 62552 |
| EU, Schweiz, Israel | EN 62552 |
| Australien | IEC 62552 |
| Sydafrika | SANS 62552 |

| | |
|-----------------------|-------------------|
| Förenade Arabemiraten | UAE.S 5010-3:2022 |
| GCC | SASO-2892_2018 |

Ventilationskrav, urtagsdimensioner och minsta bakre fritt utrymme ska vara som anges i denna bruksanvisning i "Installation". Kontakta tillverkaren för ytterligare information, inklusive hur man fyller på.

10. MILJÖSKYDD

Återvinn material med symbolen . Återvinn förpackningen i rätt återvinningsbehållare. Bidra till att skydda vår miljö och vår hälsa genom att återvinna avfall från elektriska och elektroniska apparater. Släng inte produkter

som är märkta med symbolen  med hushållsavfallet. Lämna in produkten på närmaste återvinningsstation eller kontakta kommunen.

