

**EW7T673L1L**

<b>DA</b>	Brugsanvisning   <b>Vaskemaskine</b>	<b>2</b>
<b>EN</b>	User Manual   <b>Washing Machine</b>	<b>34</b>
<b>FI</b>	Käyttöohje   <b>Pesukone</b>	<b>66</b>
<b>IS</b>	Notendaleiðbeiningar   <b>Þvottavél</b>	<b>98</b>
<b>NO</b>	Bruksanvisning   <b>Vaskemaskin</b>	<b>130</b>
<b>SV</b>	Bruksanvisning   <b>Tvättmaskin</b>	<b>161</b>



## Velkommen til Electrolux! Tak, fordi du valgte vores produkt.



I vores bestræbelser på at være bæredygtige reducerer vi papirforbruget og tilbyder komplette brugervejledninger på nettet. Få adgang til hele brugervejledningen på [electrolux.com/manuals](http://electrolux.com/manuals)



Få råd om brug, brochurer, fejlfinding, service- og reparationsinformation på [electrolux.com/support](http://electrolux.com/support)



Køb tilbehør, forbrugsvarer og originale reservedele til dit produkt på [electrolux.com/shop](http://electrolux.com/shop)

Ret til ændringer uden varsel forbeholdes.

## INDHOLDSFORTEGNELSE

1. SIKKERHEDSOPLYSNINGER.....	2
2. SIKKERHEDSANVISNINGER.....	4
3. PRODUKTBEKRIVELSE.....	6
4. TEKNISKE OPLYSNINGER.....	7
5. INSTALLATION.....	7
6. BETJENINGSPANEL.....	11
7. DREJEKNAP OG KNAPPER.....	13
8. PROGRAMMER.....	16
9. INDSTILLINGER.....	21
10. DAGLIG BRUG.....	22
11. VEDLIGEHOLDELSE OG RENGØRING.....	24
12. FORBRUGSVÆRDIER.....	28
13. QUICK GUIDE.....	29
14. ALARMKODER OG MULIGE FEJL.....	33
15. MILJØHENSYN.....	33

## 1. ⚠ SIKKERHEDSOPLYSNINGER



Læs de medfølgende anvisninger grundigt, inden produktet installeres og tages i brug.

Producenten påtager sig intet ansvar for eventuelle skader, der skyldes forkert installation eller brug. Opbevar altid brugsanvisningen på et sikkert og tilgængeligt sted til senere opslag.

### 1.1 Sikkerhed for børn og sårbare personer

- Apparatet må kun bruges af børn fra 8 år og opefter samt af personer med nedsat fysisk, sensorisk eller psykisk

funktionsevne, eller som mangler den nødvendige erfaring eller viden, hvis de er under opsyn eller er blevet instrueret i at bruge apparatet på en sikker måde samt forstår de farer, det indebærer.

- Børn på mellem 3 og 8 år og personer med omfattende og komplekst handicap skal holdes på afstand af apparatet, medmindre de overvåges konstant.
- Børn på under 3 år skal holdes på afstand af apparatet, medmindre de overvåges konstant.
- Børn skal holdes under opsyn for at sikre, at de ikke leger med apparatet.
- Opbevar al emballage utilgængeligt for børn, og bortskaf det korrekt.
- Opbevar rengøringsmidler utilgængeligt for børn.
- Lad ikke børn og husdyr komme tæt på apparatet, mens lågen er åben.
- Hvis apparatet har en børnesikring, skal den aktiveres.
- Børn må ikke udføre rengøring og vedligeholdelse på produktet uden opsyn.

## **1.2 Generel sikkerhed**

- Dette apparat er kun til vask af normalt maskinvaskbart husholdningstøj.
- Dette produkt er beregnet til brug i en enkelt husstand i et indendørs miljø.
- Dette apparat kan bruges på kontorer, hotelværelser, bed & breakfast-værelser, stue- og gæstehuse og anden lignende indkvartering, hvor en sådan brug ikke overstiger (gennemsnitlig) brugsniveauer i hjemmet.
- Produktets specifikationer må ikke ændres.
- Apparatets maksimale fyldning er 7 kg. Overskrid ikke den maksimale fyldning for hvert program (se kapitlet "Programmer").
- Vandtrykket ved indgangsstedet fra afløbsstudsens skal være mellem 0,5 bar (0,05 MPa) og 10 bar (1,0 MPa).

- Ventilationsåbningen i bunden må ikke tildækkes af et gulvtæppe, måtte eller anden gulvbelægning.
- Produktet skal tilsluttes vandforsyningen med det medfølgende slangesæt eller andre slangesæt, der er leveret af et autoriseret servicecenter.
- Gamle slangesæt må ikke genbruges.
- Hvis strømledningen er beskadiget, skal den af sikkerheds grunde udskiftes af producenten, et autoriseret servicecenter eller en tekniker med tilsvarende kvalifikationer.
- Sluk for maskinen, og tag stikket ud af kontakten inden vedligeholdelse.
- Brug ikke højtryks vand spray og/eller damp til at rengøre produktet.
- Rengør produktet med en fugtig klud. Brug kun neutralt rengøringsmiddel. Brug ikke slibende midler, skuresvampe, opløsningsmidler eller metalgenstande.

## 2. SIKKERHEDSANVISNINGER

### 2.1 Installation



Installationen skal overholde de relevante nationale bestemmelser.

- Fjern hele emballagen, og transportboltene inklusiv gummibøsningen med plastafstandsstykket.
- Opbevar transportboltene på et sikkert sted. Hvis apparatet senere skal flyttes, skal de monteres igen for at låse tromlen, så en indvendig skade undgås.
- Vær altid forsigtig, når du flytter apparatet, da det er tungt. Brug altid sikkerhedshandsker og lukket fodtøj.
- Følg installationsvejledningen, der følger med apparatet.
- Undlad at installere eller bruge et beskadiget apparat.
- Undlad at installere eller bruge apparatet, hvor temperaturen kan komme under 0 °C, eller steder, hvor det udsættes for vejrlig.
- Gulvarealet, hvorpå apparatet skal installeres, skal være fladt, stabilt, varmebestandigt og rent.
- Sørg for, at der er luftcirkulation mellem apparatet og gulvet.
- Når apparatet står i den endelige position, kontrolleres det, at det er korrekt i vater. Skru benene op og ned i overensstemmelse hermed.
- Undlad at installere apparatet direkte over gulvafløbet.
- Sprøjt ikke vand på apparatet, og udsæt det ikke for høj fugtighed.
- Installer ikke apparatet på et sted, hvor apparatets luge ikke kan åbnes helt.
- Undlad at sætte en lukket beholder til indsamling af evt. vandlækage under apparatet. Kontakt det autoriserede servicecenter for at sikre, hvilket tilbehør, der kan bruges.

## 2.2 El-forbindelse

### ADVARSEL!

Risiko for brand og elektrisk stød.

- ADVARSEL: Dette apparat er designet til at blive installeret/forbundet til en jordforbindelse i bygningen.
- Brug altid en korrekt monteret lovlig stikkontakt.
- Sørg for, at parametrene på typeskiltet er kompatible med netttilslutningens elektriske mærkeværdier.
- Brug ikke multistikadaptere og forlængerledninger.
- Pas på, du ikke beskadiger netstikket og netledningen. Hvis der bliver behov for at udskifte netledningen, skal det udføres af vores autoriserede servicecenter.
- Sæt først netstikket i stikkontakten ved installationens afslutning. Sørg for, at der er adgang til elstikket efter installationen.
- Undgå at berøre netledningen eller netstikket, hvis du har våde hænder.
- Undgå at slukke for apparatet ved at trække i netledningen. Tag altid selve netstikket ud af kontakten.

## 2.3 Vandtilslutning

- Tilløbsvandet må ikke overstige 25°C.
- Beskadig ikke vandslangerne.
- Før du tilslutter til nye rør, rør, der ikke har været brugt i lang tid, hvor der er udført reparationsarbejde eller monteret nye enheder (vandmålere osv.), skal du lade vandet løbe, indtil det er klart og rent.
- Sørg for, at der ikke er synlige vandlækager under og efter første brug af apparatet.
- Brug ikke en forlængerslange, hvis tilløbsslangen er for kort. Kontakt det autoriserede servicecenter for at få tilløbsslangen udskiftet.
- Når apparatet pakkes ud, er det muligt at se vand løbe ud af afløbsslangen. Det skyldes afprøvningen af apparatet med brugen af vand på fabrikken.
- Du kan forlænge afløbsslangen til højst 400 cm. Kontakt det autoriserede servicecenter for en anden afløbsslange og forlængelse.
- Sørg for, at der er adgang til vandhanen efter installationen.

- Luk vandhanen efter hver brug af apparatet.

## 2.4 Brug

### ADVARSEL!

Risiko for personskade, elektrisk stød, brand, forbrændinger eller skade på apparatet.

- Følg sikkerhedsanvisningerne på vaskemiddelemballagen.
- Læg ikke brændbare produkter eller genstande, der er våde med brændbare produkter i nærheden af eller på apparatet.
- Vask ikke materialer, som er meget snavset med olie, fedtstof eller andre fedtede stoffer. Det kan beskadige produktets gummidele. Forvask sådanne tekstiler i hånden, før du lægger dem i produktet.
- Brug ikke duftstoffer til tøjvask for at undgå risikoen for at beskadige produktets plast- og gummidele.
- Sørg for, at alle metalgenstande er fjernet fra vasketøjet.

## 2.5 Service

- Kontakt det autoriserede servicecenter for at få repareret produktet. Brug kun originale reservedele.
- Bemærk, at hvis man selv reparerer produktet, eller får det repareret af en ikke-fagperson, kan det have sikkerhedsmæssige konsekvenser og vil muligvis gøre garantien ugyldig.
- Følgende reservedele er tilgængelige i mindst 10 år efter, at modellen er udgået: motor og motorkul, rem, pumper, støddæmpere og fjedre, komplet tromle, varmelegeme, herunder varmepumpe, rørsystemer og tilhørende udstyr, herunder slanger, ventiler, filtre og aquastop, printkort, elektronisk display, trykafbrydere, termostater og sensorer, software og firmware, herunder nulstillingssoftware, dør, dørhængsel og -tætninger, andre tætninger, dørlås, vaskemiddelbeholder. Perioden kan være længere i dit land. For yderligere oplysninger bedes du besøge vores hjemmeside.

- Bemærk, at nogle af disse reservedele kun er tilgængelige for fagudlærte reparatører, og at ikke alle reservedele er relevante for alle modeller.
- Vedrørende lampe(rne) i dette produkt og reservedelslamper, der sælges separat: Disse lamper er beregnet til at modstå ekstreme fysiske forhold i husholdningsapparater, såsom temperatur, vibration, fugt, eller er beregnet til at signalere information om apparatets driftsstatus. De er ikke beregnet til at blive brugt i andre apparater, og de er ikke velegnede til belysning af rum.

## 2.6 Bortskaffelse

### ⚠ ADVARSEL!

Risiko for personskade eller kvælning.

- Tag stikket ud af kontakten, og kobl produktet fra vandforsyningen.
- Klip kablet af tæt på produktet, og bortskaf det.
- Fjern lågelåsen for at forhindre, at børn eller kæledyr bliver fanget i tromlen.
- Bortskaf produktet i overensstemmelse med lokale krav til bortskaffelse af affald af elektrisk og elektronisk udstyr (WEEE).

## 3. PRODUKTBEKRIVELSE

### 3.1 Overblik over apparat

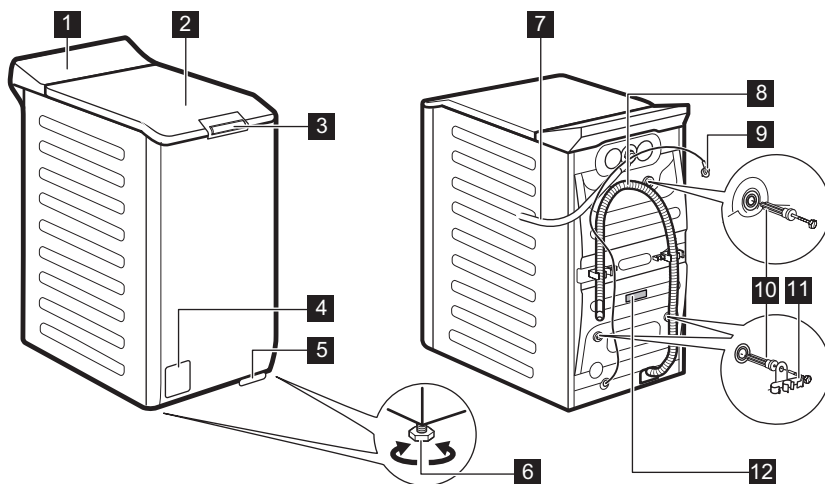

- 1** Kontrolpanel
- 2** Låg
- 3** Lugeskubhåndtag
- 4** Filter til afløbspumpe
- 5** Greb til at flytte maskinen
- 6** Fødder til nivellering af apparatet
- 7** Tilløbsslange

- 8** Afløbsslange
- 9** Netkabel
- 10** Transportbolte
- 11** Slangestøtte
- 12** Typeskiltet

## Information for registrering af produkt.

**Typeskiltet** angiver modelnavnet (A), produktnummeret (B), de elektriske klassificeringer (C) og serienummeret (D).

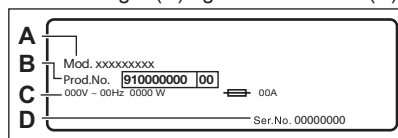

**Informationsmærket** indeholder modelnavnet (A), produktnummeret (B) og serienummeret (C).

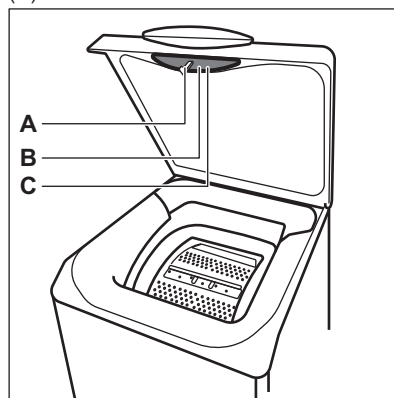

## 4. TEKNISKE OPLYSNINGER

Mål	Bredde / Højde / Samlet dybde	39,7 cm / 90,8 cm / 59,9 cm
El-forbindelse	Spænding Overordnet effekt Sikring Frekvens	230 V 2100 W 10 A 50 Hz
Niveau af beskyttelse mod indtrængen af faste partikler og fugt sikres af beskyttelsesdækslet, undtagen hvor lavspændingsudstyret ikke har beskyttelse mod fugt		IPX4
Vandforsyningstryk	Minimum Maksimum	0,5 bar (0,05 MPa) 10 bar (1,0 MPa)
Vandtilførsel <sup>1)</sup>		Koldt vand
Maks. fyldning	Cotton (Bomuld)	7 kg

<sup>1)</sup> Forbind tilløbsslangen til en vandhane med et 3/4" gevind.

## 5. INSTALLATION

### ADVARSEL!

Se kapitlerne om sikkerhed.

## 5.1 Udpakning og placering

1.

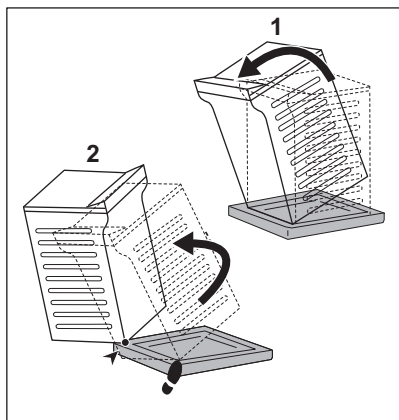

2.

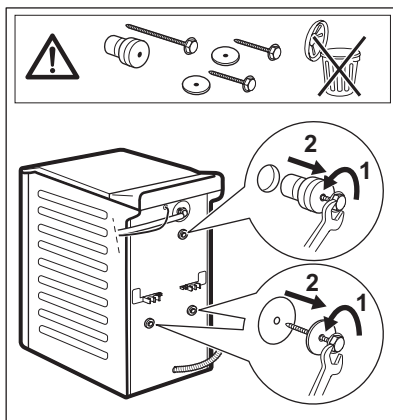

3.

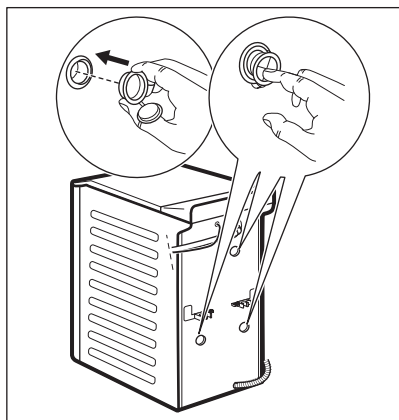

4.

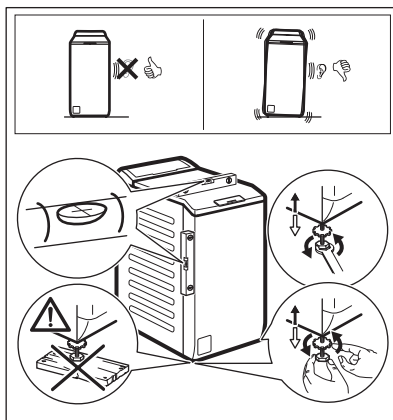

Juster produktet korrekt for at forhindre vibration, støj og bevægelse, når det er i brug.

### ⚠ ADVARSEL!

Læg ikke pap, træ eller lignende materialer under fødderne for at justere balancen.

### i

Sørg for, at tæpper ikke forhindrer luftcirkulationen under maskinen. Sørg for, at maskinen ikke rører væggen eller andre enheder.

Vi anbefaler, at du opbevarer emballagen og transportboltene, hvis du skal transportere maskinen.

## 5.2 Tilløbsslangen

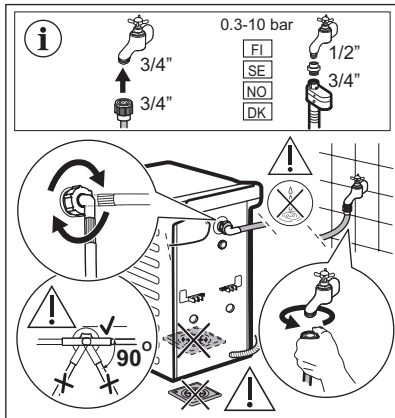

Tilbehør leveret med produktet kan variere afhængigt af modellen.

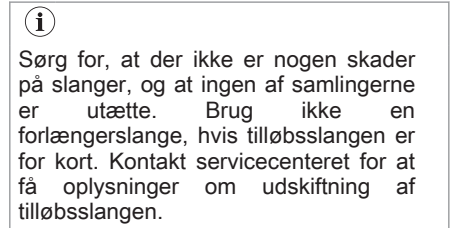

Nogle modeller har tilløbsslange med vandstopanordning. Den forhindrer enhver utæthed i slangen som skyldes naturlig ældning.

Sektoren i vinduet viser denne fejl. Hvis dette sker, skal du lukke for vandhanen og kontakte et autoriseret servicecenter for at få oplysninger om udskiftning af slangen.

Der tages forbehold for ændringer i reservedele uden varsel. Køb tilbehør fra en autoriseret leverandør.

## 5.3 Tømning af vand

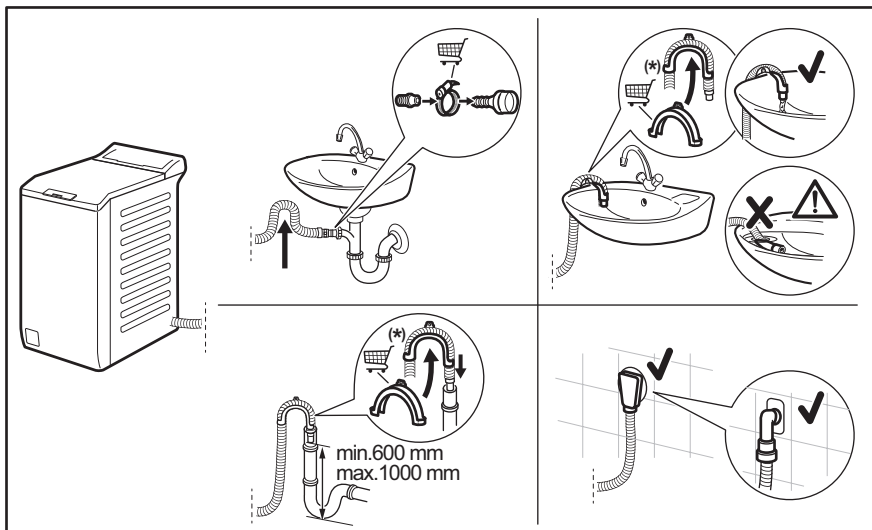



Kan ændres uden varsel.

Afløbsslangen bør forblive i en højde på mindst 600 mm og højst 1000 mm. Du kan forlænge afløbsslangen til højst 4000 mm. Kontakt et autoriserede servicecenter for en anden afløbsslange og forlængelse.

## 5.4 El-tilslutning

Sæt først strømstikket i stikkontakten, når installationen er færdig.

Typeskiltet og kapitlet 'Tekniske data' angiver de nødvendige elektriske klassificeringer.

Sørg for, at de er kompatible med strømforsyningen.

Kontrollér, at boligens elektriske installationer kan klare den maksimale belastning, og tag højde for andre produkter, der også kan være i brug.

**Tilslut produktet til en stikkontakt med jordforbindelse.**

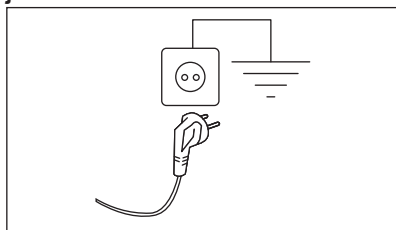

Sørg for, at strømforsyningskablet er let tilgængeligt efter installationen af produktet.

Kontakt vores autoriserede servicecenter for elektrisk arbejde, der er nødvendigt for at installere dette produkt.

Producenten fralægger sig ethvert ansvar for skader på personer eller ting, der skyldes manglende overholdelse af disse sikkerhedsregler.

## 6. BETJENINGSPANEL

### 6.1 Beskrivelse af betjeningspanel

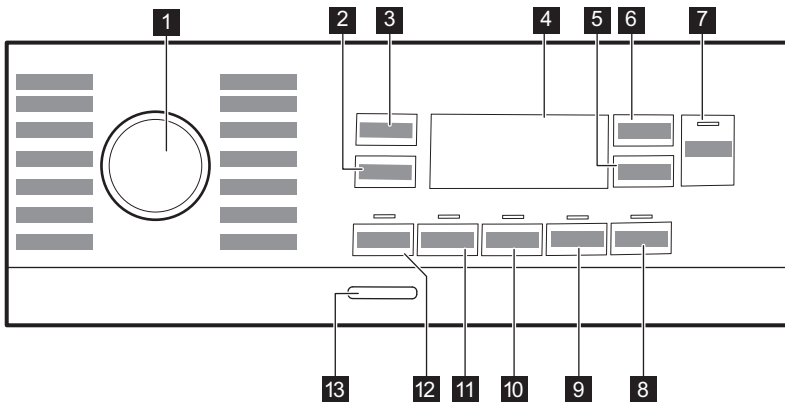







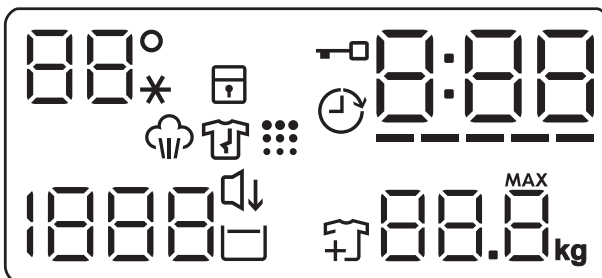









- 1** Programvælger
- 2** Spin reductionstilvalg knap
- 3** Temp. knap
- 4** Display
- 5** Delay Start knap
- 6** Time Manager knap
- 7** Start/Pause  knap

- 8** Plus Steam knap
- 9** Soft Plus knap
- 10** Extra Rinse knap
- 11** Stains knap
- 12** Prewash knap
- 13** On/Off knap

### 6.2 Display



	Temperaturområdet: Kontrollampe for temperatur
	Kontrollampe for koldt vand
	Kontrollampe for børnesikring.
	Kontrollampe for udskudt start.
	Kontrollampe for låst luge.
	Den digitale kontrollampe kan vise: <ul style="list-style-type: none"> <li>• Programvarighed (f.eks. <b>2:40</b>).</li> <li>• Udskudt tid (f.eks. <b>2h</b>).</li> <li>• Programslut (<b>0:00</b>).</li> <li>• Advarselskode (f.eks. <b>E20</b>).</li> <li>• Angivelse af produktets samlede driftstimer. Se afsnittet "Driftstimetæller" i afsnittet "Indstillinger" for yderligere oplysninger.</li> </ul>
	Kontrollampe for Time Manager indstilling
	Kontrollampe for maksimal vasketøjsvægt. Symbolet <b>MAX</b> blinker, når mængden af vasketøj overstiger den maksimalt tilladte mængde for det valgte program.
	Kontrollampe for tilføjelse af tøj. Lyser i starten af vaskefasen, mens brugeren stadigvæk kan sætte produktet på pause og tilføje mere vasketøj.
	Kontrollampe for tromlerengøring.
	Nat-kontrollampe.
	Kontrollampe for skyllestop.
	Centrifugeringsområdet: Kontrollampe for centrifugeringshastighed
	Kontrollampe for ingen centrifugering. Centrifugeringsfasen er slået fra.
	Kontrollampe for dampfase.
	Kontrollampe for antikrølfase. Læs afsnittet Plus Steam for yderligere detaljer.

## 7. DREJEKNAP OG KNAPPER

### 7.1 Indledning



Tilvalgene/funktionerne kan ikke vælges med alle vaskeprogrammer. Kontrollér kompatibiliteten mellem tilvalg/funktioner og vaskeprogrammer i "Programtabel". Et tilvalg/en funktion kan udelukke en anden, og i så fald lader apparatet dig ikke indstille inkompatible tilvalg/funktioner.

### 7.2 On/Off

Tryk på denne knap i nogle få sekunder for at tænde eller slukke for apparatet. Der udsendes to forskellige toner, mens apparatet tændes eller slukkes.

Da standby-funktionen automatisk slukker for apparatet efter adskillige minutter for at reducere energiforbruget, kan det være nødvendigt at tænde for apparatet igen.

Se afsnittet Standby i kapitlet Daglig brug for yderligere detaljer.

### 7.3 Temp.

Når du vælger et vaskeprogram, foreslår apparatet automatisk en standardtemperatur.

Tryk gentagne gange på denne knap, indtil den ønskede temperaturværdi vises på displayet.

Når displayet viser lamperne **--\***, opvarmer apparatet ikke vandet.

### 7.4 Spin

Når du indstiller et program, indstiller apparatet automatisk den maksimalt tilladte centrifugeringshastighed med undtagelse af program Denim. Med denne indstilling kan du ændre standardcentrifugeringshastigheden.

Tryk gentagne gange på denne knap for at:

- **Reducere centrifugeringshastigheden.** Displayet viser kun de centrifugeringshastigheder, der er tilgængelige for det indstillede program.

- Ekstra centrifugeringstilvalget **Ingen**

#### **centrifugering – – –**

Foretag denne indstilling for at deaktivere alle centrifugeringsfaser. Apparatet udfører kun én tømningfase af det valgte vaskeprogram. Foretag denne indstilling for meget sarte tekstiler. Skyllfasen bruger mere vand til visse vaskeprogrammer

- Aktiver tilvalget **Rinse Hold** . Den afsluttende centrifugering udføres ikke. Vandet tømmes ikke ud af maskinen efter sidste skylning for at undgå, at tøj et krøller. Vaskeprogrammet slutter med vand i tromlen.

Displayet viser indikatoren . Lugen forbliver låst, og tromlen roterer regelmæssigt for at mindske foldning i tøjet. Du skal tømme vandet ud for at låse op for låget.

Hvis du trykker på knappen Start/Pause , udfører apparatet centrifugeringsfasen og tømmer vandet.



Apparatet tømmer automatisk vandet ud efter ca. 18 timer.

- Aktivér indstillingen **Nat** . De mellemliggende og afsluttende centrifugeringsfaser undertrykkes, og programmet ender med vand i tromlen. Dette hjælper med at forhindre folder. Displayet viser kontrollampen . Låget forbliver låst. Tromlen drejer regelmæssigt for at mindske foldning i tøjet. Du skal tømme vandet ud for at låse op for låget. Da programmet er meget stille, er det velegnet til brug om natten, hvor der er mulighed for billigere elektricitet. I visse programmer foregår skylningerne med ekstra vand. Hvis du trykker på knappen Start/Pause , udfører apparatet kun én tømningfase.



Apparatet tømmer automatisk vandet ud efter ca. 18 timer.

## 7.5 Prewash

Med dette tilvalg kan du tilføje en forvaskfase til et vaskeprogram.

Den tilhørende kontrollampe over touchknappen lyser.

Brug dette tilvalg til at tilføje en forvaskfase ved 30°C inden vaskefasen.

Dette tilvalg anbefales til meget beskidt vasketøj, især hvis det indeholder sand, støv, mudder og andre faste partikler.



Dette tilvalg kan øge programmets varighed.

## 7.6 Stains

Berør denne knap for at tilføje pletfjernerfasen til et program.

Den tilsvarende lampe over berøringsknappen lyser.

Brug denne funktion til vasketøj med pletter, der er svære at få af.

Når du indstiller denne funktion, skal du komme pletfjerner i rummet .



Dette tilvalg øger programmets varighed. Denne tilvalgsfunktion er ikke tilgængelig med en temperatur på under 40 °C.

## 7.7 Permanent Extra Rinse

Med dette tilvalg kan du tilføje nogle få skylninger alt efter det valgte vaskeprogram.

Brug dette tilvalg for personer med allergier over for vaskemiddelrester og med følsom hud.



Dette tilvalg øger programmets varighed.

Den tilsvarende lampe over berøringsknappen lyser og forbliver også

permanent tændt i løbet af de næste programmer, indtil dette tilvalg er deaktiveret.

## 7.8 Permanent Soft Plus

Indstil dette tilvalg til at optimere fordelingen af blødgøringsmiddel og forbedre stoffets blødhed.



Anbefales, når du bruger blødgøringsmidlet.



Dette tilvalg øger programmets varighed.

Den tilsvarende lampe over berøringsknappen lyser og forbliver også permanent tændt i løbet af de næste programmer, indtil dette tilvalg er deaktiveret.

## 7.9 Plus Steam

Berør denne knap for at indstille dampniveaue. Det er kun muligt med programmer, hvor dampfunktionen er tilgængelig. Tromlen udfører jævne bevægelser i ca. 30 minutter. Dampfasens varighed ændres alt efter dit valg. Når Plus Steam-funktionen er indstillet, ender programmet med en antitrølfase, hvorunder tromlen lejlighedsvis roterer for at forhindre folder i tøjet. Displayet viser  og , og Start/Pause -knappen lyser også. I slutningen af antitrølfasen stopper tromlen helt sikkert, lampen slukkes, lugen låses op. Brugeren kan når som helst afslutte antitrølfasen ved at:

- trykke på On/Off -knappen i nogle få sekunder for at aktivere eller deaktivere produktet
- dreje programvælgeren til en anden position.





En lille mængde vasketøj giver bedre resultater.

## 7.10 Delay Start

Med dette tilvalg kan du udskyde starten af et program til et mere belejligt tidspunkt.

Tryk på knappen gentagne gange for at indstille de nødvendige tilvalg. Tiden øges i trin på 1 time op til 20 timer.

Displayet viser den lampen  og den valgte udskudte tid. Efter, at du har trykket på knappen Start/Pause , begynder apparatet nedtællingen, og låget låses.

## 7.11 Time Manager

Med denne funktion kan du reducere programvarigheden afhængigt af fyldningens størrelse og graden af snavs.

Når du indstiller et vaskeprogram, viser displayet standard varigheden og ----- tankestreger.

Tryk på Time Manager knappen for at reducere programmets varighed efter dine behov. Displayet viser den nye programvarighed, og en række streger reduceres i overensstemmelse hermed:

----- velegnet til en hel fyldning normalt snavs tøj.

---- et hurtigt program til en hel fyldning let snavs tøj.

-- meget hurtigt program til en mindre fyldning let snavs tøj (maks. halv fyldning anbefalet).

- det korteste program til at opfriske en lille mængde vasketøj.

Kontrollampen Time Manager er kun tilgængelig med programmerne i tabellen.

Kontrollampe	Bomuld	Syntetisk
----- 1)	■	■

Kontrollampe	Bomuld	Syntetisk
-----	■	■
----	■	■
---	■	■
--	■	■
-	■	■

1) Standardvarighed for alle programmer.

## Time Manager med dampprogrammer

Ved indstilling af et dampprogram gør denne knap det muligt at vælge tre dampniveauer, og programvarigheden reduceres i overensstemmelse hermed:

- ---- : maksimum
- -- : medium
- - : minimum.



I nogle produkter reduceres programvarigheden uden at vise tankestreger.

## 7.12 Start/Pause



Tryk på Start/Pause -knappen for at starte, sætte på pause eller afbryde et igangværende program.



 ikonet betyder, at du kan sætte programmet på pause og tilføje eller fjerne tøj. Læs afsnittet "Åbning af lugen - Tilføjelse af tøj" for at få flere oplysninger.

## 8. PROGRAMMER

### 8.1 Programoversigt

Program Standardtemperatur Temperaturområde	Referencecentrifuge- ringshastig- hed Centrifuge- ringsinter- val	Maksi- mal fyldning	Programbeskrivelse (Arten af vasketøj og graden af snavs)
<b>Vaskeprogrammer</b>			
Eco 40-60 40°C <b>1)</b>	1300 o/m (1300-400 o/m)	7 kg	<b>Hvid og farveægte bomuld.</b> Normalt snavset. Energiforbruget nedsættes, og vaskeprogrammets varighed forlænges, hvilket sikrer gode vaskeresultater.
Bomuld 40°C 90°C - koldt	1300 o/m (1300-400 o/m)	7 kg	<b>Hvid og kulørt bomuld.</b> Normalt, meget og let snavset tøj.
Syntetisk 40°C 60°C – koldt	1200 o/m (1200 - 400 o/m)	3 kg	<b>Syntetiske eller blandede stoffer.</b> Normalt snavset tøj.
Finvask 30°C 40°C – koldt	1200 o/m (1200-400 o/m)	2 kg	<b>Sarte tekstiler såsom akryl, viskose og blandede tekstiler, der kræver en mere skånsom vask.</b> Normalt og let snavset tøj.
<b>Dampprogrammer</b> 			
 Damp		1 kg	<b>Bomuld, syntetiske og blandede stoffer.</b> Specielt dampprogram uden vask, der kan bruges til at forberede dit tørrede vasketøj til strygning eller genopfriskning af tøj, der har været brugt én gang <sup>2)</sup> . Dette program reducerer foldninger og lugte <sup>3)</sup> og afslapper fibrene. Når programmet er færdigt, skal tøjet hurtigt tages ud af tromlen. Efter et dampprogram bliver strygningen let. Brug ikke vaskemiddel. Fjern om nødvendigt pletter ved at vaske tøjet eller bruge lokal pletfjerner. Dampprogrammer har ingen hygiejnefunktion. Start ikke et dampprogram med disse typer genstande: <ul style="list-style-type: none"><li>• Genstande, der ikke er velegnede til tørretumbling.</li><li>• Tøj med mærket "Må kun renses".</li></ul>

Program Standardtemperatur Temperaturområde	Referencecentrifugeringshastighed Centrifugeringsinterval	Maksimal fyldning	Programbeskrivelse (Arten af vasketøj og graden af snavs)
---	--	-------------------	--

  
Kashmir

1 kg

**Uld og kashmir.** Kort program til at genopfriske maksimalt 1 kg maskin- og håndvaskbart tøj af uld og kashmir uden vask. Ved behandling af mindre mængder kan programvarigheden reduceres yderligere ved hjælp af tilvalgsfunktionen Time Manager.

 **ADVARSEL!**

Brug ikke dette program med uldtøj mærket kun kemisk rensning.

### Specialprogrammer

Centrifugering/ Tømning	1300 o/m (1300 - 400 o/m)	7 kg	<b>Alle tekstiler undtagen uldne og sarte tekstiler.</b> Centrifuger tøjet og tøm vandet ud af tromlen.
----------------------------	------------------------------	------	---





Skyl	1300 o/m (1300-400 o/m)	7 kg	<b>Alle stoffer, bortset fra uld og meget sarte stoffer.</b> Program til skylning og centrifugering af vasketøjet. Standard centrifugeringshastighed er den, der bruges til bomuldsprogrammer. Reducér centrifugeringshastigheden efter typen af vasketøj. Indstil om nødvendigt tilvalgsfunktionen Extra Rinse for at tilføje ekstra skyl. Maskinen udfører skånsomme skylninger og en kort centrifugering med en lav centrifugeringshastighed.
------	----------------------------	------	--

### Yderligere vaskeprogrammer

Dunjakke 40°C 60°C – koldt	800 o/m (800 - 400 o/m)	2 kg	Specialprogram til en enkelt <b>dynejakke, syntetisk tæppe, dyne, sengetæppe</b> osv.
----------------------------------	----------------------------	------	---

Kvik 14min 30°C	800 o/m (800-400 o/m)	1,5 kg	<b>Syntetiske og blandede stoffer.</b> Let snavsede ting og ting, der skal opfriskes.
--------------------	--------------------------	--------	---

Sportstøj 30°C 40°C – koldt	1200 o/m (1200 - 400 o/m)	3 kg	<b>Sportstøj af blandede tekstiler.</b> Let snavsset tøj eller ting, der skal friskes op.
-----------------------------------	------------------------------	------	---

Program Standardtemperatur Temperaturområde	Reference-centrifuge-ringshastighed Centrifuge-ringsinterval	Maksimal fyldning	Programbeskrivelse (Arten af vasketøj og graden af snavs)
 Outdoor 30°C 40°C – koldt	1200 o/m (1200-400 o/m)	2 kg <sup>4)</sup> 1 kg <sup>5)</sup>	<div data-bbox="520 320 1029 448" style="border: 1px solid black; padding: 5px;"> <p> Anvend ikke skyllemiddel, og sørg for, at der ikke er rester af skyllemiddel i vaskemiddel-skuffen.</p> </div> <p><b>Syntetisk sportstøj.</b> Dette program er beregnet til skånsom vask af moderne sportstøj til udendørs brug og er også egnet til trænings-, cykel- eller joggingtøj og lignende. Den anbefalede mængde vasketøj er 2 kg.</p> <p><b>Vandtætte, åndbare og vandafvisende stoffer.</b> Dette program kan også bruges som en vandafvisende genopretningsfase, der er specielt skræddersyet til behandling af tøj med en hydrofob belægning. For at udføre den vandafvisende genopretningsfase skal du gøre som følger:</p> <ul style="list-style-type: none"> <li>• Hæld vaskemidlet i skuffen .</li> <li>• Hæld en særlig vandafvisningsgendanner til stof i skuffens skyllemiddelrum .</li> <li>• Reducer tøjmængden til 1 kg.</li> </ul> <div data-bbox="520 791 1029 970" style="border: 1px solid black; padding: 5px;"> <p> For yderligere at forbedre den vandafvisende genoprettende virkning kan du tørre tøjet i en tørretumbler ved at indstille Outdoor tørreprogrammet (hvis det findes, og hvis tøjets plejemærke tillader tørretumbling).</p> </div>
Denim 30°C 40°C – koldt	800 o/m (1200 - 400 o/m)	2 kg	<p><b>Specialprogram til denimtøj med en skånsom vaskefase for at minimere farvefaldning og mærker.</b> Det anbefales at reducere tøjmængden for at opnå en mere skånsom vask.</p>

Program Standardtemperatur Temperaturområde	Reference-centrifuge-ringshastighed Centrifuge-ringsinterval	Maksimal fyldning	Programbeskrivelse (Arten af vasketøj og graden af snavs)
---	---	-------------------	--

  
Uld/Silke  
40°C  
40°C – koldt

1200 o/m  
(1200 - 400  
o/m)

1,5 kg

**Uld, der kan vaskes i maskinen, og uld, der kan vaskes i hånden, og andre stoffer med "håndvask"-skånesymbol **6**).**

1) I henhold til Kommissionens Forordning EU 2019/2023 er dette program ved 40°C i stand til at vaske normalt snavsset bomuldstøj, der erklæres vaskbart ved 40°C eller 60°C, sammen i det samme program.



Se kapitlet "Forbrugsværdier" for den opnåede temperatur i vasketøjet, programvarigheden og andre data. De mest effektive programmer med hensyn til energiforbrug er generelt dem, der vasker ved lavere temperaturer og længere varighed.

2) Hvis du indstiller et dampprogram med tørt vasketøj, kan vasketøjet efter programmets afslutning være fugtigt. Hæng tøjet til tørre i ca. 10 minutter





3) Dampprogram fjerner ikke meget intens lugt.





4) Vaskeprogram.

5) Vaskeprogram og vandafvisende fase.

6) Under denne cyklus roterer tromlen langsomt for at sikre en mild vask. Det kan virke som om, tromlen ikke roterer eller ikke roterer ordentligt, men dette er normalt for dette program.

## Kombination af programvalgmuligheder

Program	VALGMULIGHEDER	Spin	---			Prewash <sup>1)</sup>	Stains <sup>2)</sup>	Extra Rinse	Soft Plus	Plus Steam <sup>2)</sup>	Delay Start	Time Manager
Eco 40-60		■		■							■	
Bomuld		■	■	■	■	■	■	■	■	■	■	■
Syntetisk		■	■	■	■	■	■	■	■	■	■	■
Finvask		■	■	■	■			■	■		■	
 Damp											■	■
 Kashmir											■	■
Centrifugering/Tømning		■	■ <sup>3)</sup>								■	
Skyl		■	■	■				■			■	



Program	VALGMULIGHEDER					Prewash <sup>1)</sup>	Stains <sup>2)</sup>	Extra Rinse	Soft Plus	Plus Steam <sup>2)</sup>	Delay Start	Time Manager
	Spin	---										
Dunjakke	■	■									■	
Kvik 14min	■	■	■								■	
Sportstøj	■	■	■		■			■			■	
Outdoor 	■	■	■					■			■	
Denim	■	■	■	■			■	■	■	■	■	
Uld/Silke  	■	■	■								■	

1) Prewash og Stains kan ikke vælges sammen.

2) Denne tilvalgsfunktion er ikke tilgængelig med en temperatur på under 40°C.

3) Hvis du vælger valgmuligheden "Ingen centrifugering", tømmes produktet kun.

### Velegnede vaskemidler til hvert program

Program	Universal-pulver <sup>1)</sup>	Flydende universal	Flydende til farvet	Finvask uld	Speciel
Eco 40-60	▲	▲	▲	--	--
Bomuld	▲	▲	▲	--	--
Syntetisk	▲	▲	▲	--	--
Finvask	--	--	--	▲	▲
Dunjakke	--	--	--	▲	▲
Kvik 14min	--	▲	▲	--	--
Sportstøj	--	▲	▲	--	▲
Outdoor 	--	--	--	▲	▲
Denim	--	--	▲	▲	▲
Uld/Silke  	--	--	--	▲	▲

1) Ved temperaturer over 60°C anbefales det at bruge vaskepulver.

▲ = Anbefales

-- = Anbefales ikke

## 8.2 Woolmark Premium Wool Care - Blå



Dette produkts uldprogram er testet og godkendt af virksomheden Woolmark til vask af uldtøj, der er mærket som "håndvask", såfremt produkterne vaskes i henhold til anvisningerne på tøjmærket, og dem der udstedes fra producenten af dette produkt. M1145

## 9. INDSTILLINGER

### 9.1 Lydsignaler

Dette apparat har forskellige lydsignaler, der fungerer, når:

- Du tænder for apparatet (speciel kort tone).
- Du slukker for apparatet (speciel kort tone).
- Du rører ved knapperne (kliklyd).
- Du foretager et ugyldigt valg (3 korte lyde).
- Programmet er afsluttet (lydsekvens i ca. 1 minut).
- Apparatet har en funktionsfejl (sekvens af korte lyde i ca. 5 minutter).

For at **deaktivere/aktivere** lydsignalerne, når programmet er afsluttet, skal du røre ved knapperne Prewash og Stains samtidigt i ca. 2 sekunder. Displayet viser On/Off



Hvis du deaktiverer lydsignalerne, vil de fortsætte, når maskinen har en fejl.

### 9.2 Funktionssikring

Med dette tilvalg kan du forhindre, at børn leger med betjeningspanelet.

For at **aktivere/deaktivere** dette tilvalg skal du holde knappen Plus Steam nede, indtil  **tændes/slukkes** på displayet.

Apparatet stilles automatisk på dette tilvalg, efter du slukker det.

Børnesikringen er muligvis ikke tilgængelig i nogle få sekunder efter at have tændt for apparatet.

### 9.3 Driftstimetæller

Det er muligt at få vist apparatets samlede driftstid i timer fra start fra der, hvor den bliver tændt. Denne værdi tæller cyklussernes driftstid (omfatter ikke pauser, udskudt starttid). Gør følgende for at få vist denne værdi:

1. Tænd for apparatet ved at trykke på knappen On/Off.
2. Drej programknappen hen på programmet Eco 40-60 (1. hak med uret).
3. Tryk på knapperne Prewash og Stains, og hold dem nede i nogle sekunder (inden for 10 sekunder efter tænding. Efter disse 10 sekunder aktiverer og deaktiverer tastekombinationen lydsignalerne).
4. Efter 3 sekunder vises det samlede antal timer, apparatet har været i drift, på displayet: f.eks. 1.276 timer, displayet viser teksten Hr i 2 sekunder, 12 (tusinder og hundreder) i 2 sekunder og 76 (tier og enheder).



Hvis proceduren ikke virker (pga. timeout, forkert position af programvælger eller forkert kombination af taster), skal du slukke for apparatet og gentage proceduren fra begyndelsen.

### 9.4 Fabriksindstillinger

Denne funktion gør det muligt at gendanne fabriksindstillingerne. For at **aktivere** denne indstilling skal du følge nedenstående trin:

1. Tænd for apparatet ved at trykke på knappen On/Off.
2. Drej programknappen hen på programmet Syntetisk (3. hak med uret).
3. Tryk på knapperne Prewash og Stains, og hold dem nede i nogle sekunder (inden for 10 sekunder efter tænding. Efter disse 10 sekunder aktiverer og deaktiverer tastekombinationen lydsignalerne).

4. Displayet viser — — i ca. 5 sekunder.



Hvis proceduren ikke virker (pga. timeout, forkert position af programvælger eller forkert kombination af taster), skal du slukke for apparatet og gentage proceduren fra begyndelsen.

## 10. DAGLIG BRUG



### ADVARSEL!

Se kapitlerne om sikkerhed.

### 10.1 Aktivering af apparatet

1. Sæt stikket i stikkontakten.
2. Åbn vandhanen.
3. Tryk på knappen On/Off for at tænde for apparatet.

Der udsendes en kort tone.

### 10.2 Påfyldning af vasketøj

1. Åbn låget.
2. Tryk på **A**.

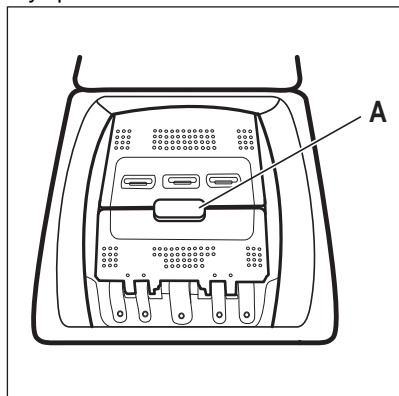

Tromlen åbnes automatisk.

3. Læg vasketøjet i tromlen, et stykke ad gangen.
4. Ryst tøjet, inden du lægger det i maskinen.
5. Luk tromlen og låget.



### FORSIGTIG!

- Sørg for ikke at lægge for meget vasketøj i tromlen.
- Sørg for, at der ikke er vasketøj mellem pakningen og produktet, og at du lukker tromlen korrekt.
- Vask af kraftigt olierede, fedtede pletter eller brug af parfumer kan beskadige produktets gummidele.

### 10.3 Vaskemiddelrum. Brug af vaskemiddel og plejemidler

1. Mål det angivne vaskemiddel og skyllemiddel op.
2. Hæld vaskemidlet og skyllemidlet i de dertilhørende rum.



Følg altid de anvisninger, du finder på emballagen til vaskemidlerne.

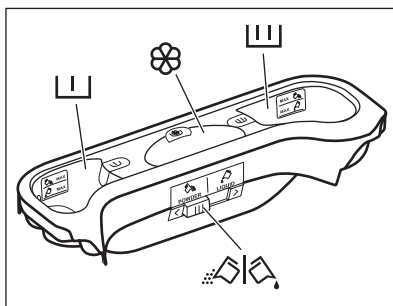

Vaskemiddelrum til forvaskfase.  
MAX mærkerne angiver de maksimale mængder af vaskemiddel (pulver eller væske).  
Når du indstiller et program til vask af tøj med en plet, skal der tilføjes vaskemiddel (pulver eller flydende).



Vaskemiddelrum til vaskefase.  
MAX mærkerne angiver de maksimale mængder af vaskemiddel (pulver eller væske).



Rum til flydende plejemidler (skyllemiddel, stivelse).



Mærket **M** er den maksimale mængde af flydende plejemiddel.



Klap til pulver eller flydende vaskemiddel.

## 10.4 Flydende eller pulvervaskemiddel

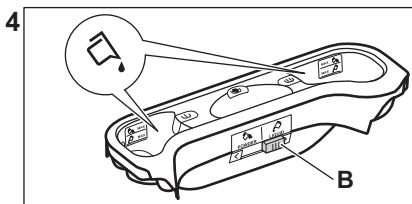
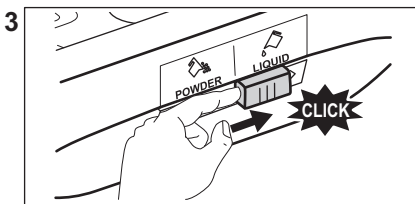
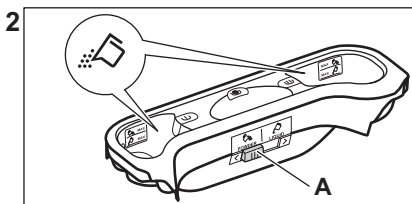
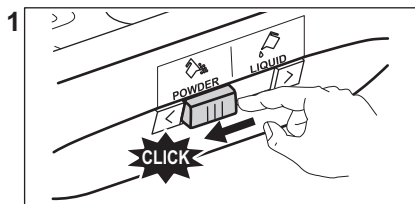

- Position **A** til pulvervaskemiddel (fabriksindstilling).
- Position **B** til flydende vaskemiddel.



### Når du bruger det flydende vaskemiddel:

- Brug hverken geleagtige eller tyktflydende vaskemidler.
- Hæld ikke mere væske end det maksimale niveau.
- Indstil ikke funktionen udskudt start.

3. Indstil om ønsket et eller flere tilvalg ved at trykke på de pågældende knapper. De pågældende kontrollamper tændes på displayet, og den givne information ændres i overensstemmelse hermed.



Hvis et valg **ikke er muligt**, udsendes der et lydsignal, og displayet viser **--**.

## 10.5 Indstilling af program

1. Drej programvælgeren for at vælge det ønskede vaskeprogram.

Kontrolknappen for knappen Start/Pause blinker.

Displayet viser en indikativ programvarighed.



2. Tryk på de pågældende knapper for at ændre temperaturen og/eller centrifugeringshastigheden.

## 10.6 Yderligere oplysninger om daglig brug

### SensiCare System Fyldningsregistrering

SensiCare justerer automatisk programvarigheden til tøjmenge i tromlen for at opnå perfekte vaskeresultater på kortest mulig tid. Efter ca. 30 sekunder starter vandpåfyldningen. SensiCare registreringen udføres kun med komplette vaskeprogrammer, og hvis programvarigheden ikke er blevet reduceret.

## Start et program

Tryk på Start/Pause -knappen for at starte programmet. Den tilhørende kontrollampe holder op med at blinke og forbliver tændt. Programmet starter, og låget låses. Displayet viser kontrollampe .

### Start af et program med udskudt start

1. Tryk gentagne gange på Delay Start-knappen, indtil displayet viser den ønskede udskudte tid.

2. Tryk på knappen Start/Pause . Apparatets låg låses og starter nedtællingen til Senere start. Programmet starter automatisk, når nedtællingen er afsluttet.

### Afbrydelse af et program og ændring af tilvalgsfunktioner.

1. Når et program er i gang, kan du kun ændre visse tilvalgsfunktioner. Tryk på knappen Start/Pause .

2. Skift indstillinger. Oplysningerne på displayet ændres i henhold hertil.



3. Tryk på Start/Pause  igen. Vaskeprogrammet fortsætter.

## annullering af et igangværende program

- Tryk på On/Off-knappen for at annullere programmet og for at slukke for maskinen. Tryk igen for at tænde apparatet.
- Drej valgknappen til positionen "nulstil" for at aktivere maskinen • . Vent 2 sekunder. Nu kan du indstille et nyt vaskeprogram.

### Tømning af vand efter programslut

Hvis du har valgt et program eller et tilvalg, der ikke tømmer vandet fra den sidste skylning ud, skal du huske at tømme for vand for at du kan åbne lugen.

- Touch-knap Spin for at reducere den centrifugeringshastighed, som maskinen foreslår.
- Tryk på Start/Pause .
- Når programmet er færdigt, og lampen for låst luge  slukkes, kan du åbne lugen.
- Tryk på On/Off knappen for at slukke produktet.

### Standbyfunktion

Standbyfunktionen deaktiverer automatisk apparatet, så energiforbruget reduceres.

## 11. VEDLIGEHOLDELSE OG RENGØRING

### ADVARSEL!

Se kapitlerne om sikkerhed.

### 11.1 Plan for regelmæssig rengøring

#### Regelmæssig rengøring hjælper med at forlænge produktets levetid.

Efter hvert program skal låget og døren til tromlen stå på klem for at sikre luftcirkulation, så apparatet kan tørre indvendigt. Dette forebygger mug og lugte.

Hvis apparatet ikke bruges i længere tid, så luk for vandhanen, og tag stikket ud af kontakten.

#### Vejledende periodisk rengøringsplan:

Afkalkning	To gange om året
Vedligeholdelsesvask	En gang om måneden

Rengør lågtætning	Hver anden måned
Rengør tromle	Hver anden måned
Rengør sæbeskuffen	Hver anden måned
Rengør dræningspumpefilter	To gange om året
Rengør tilløbsslangen og filteret i indløbsventilen	To gange om året

De følgende afsnit forklarer, hvordan du skal rengøre hver del.

### 11.2 Fjernelse af fremmedlegemer



Sørg for, at alle lommer er tomme, og at alle løse elementer er fastgjort, inden du kører programmet.

Fjern eventuelle fremmedlegemer (såsom metalclips, knapper, mønter osv.), som du måske kan finde i filterne og tromlen. Se afsnittene "Rengøring af tromlen", "Rengøring af dræningspumpen" og "Rengøring af tilløbsslangen og ventilfilteret". Vær forsigtig med gardiner. Fjern krogene, og læg gardinerne i en vaskepose eller et pudebetræk. Kontakt om nødvendigt det autoriserede servicecenter, hvis dette ikke hjælper.

### 11.3 Udvendig rengøring

Rengør kun maskinen med mild sæbe og varmt vand. Tør alle overfladerne helt. Brug ikke skurepuder eller ridsemateriale.

#### **FORSIGTIG!**

Undlad at bruge sprit, opløsningsmidler eller kemiske produkter.

#### **FORSIGTIG!**

Rengør ikke metalflader med klorinbaseret rengøringsmiddel.

### 11.4 Afkalkning

#### **i**

Hvis vandet i dit område er hårdt eller middelhårdt, anbefaler vi, at du bruger blødgøringsmiddel til vaskemaskiner. Vandet er hårdt eller middelhårdt, når hårdhedsgraden overstiger 8dH.

Undersøg regelmæssigt tromlen for kalk.

De almindelige vaskemidler indeholder blødgøringsmiddel, men vi anbefaler at køre et program med tom tromle og et afkalkningsmiddel.

#### **i**

Følg altid anvisningerne, som findes på pakningen af produktet.

### 11.5 Vedligeholdelsesvask

Den gentagne og længerevarige brug af programmer ved lave temperaturer kan forårsage aflejring af vaskemiddel, frugrester, bakterievækst i tromlen og karret. Dette kan forårsage dårlige lugte og mug. For

at fjerne disse aflejringer og rengøre apparatets indvendige del bør du køre en vedligeholdelsesvask regelmæssigt (mindst én gang om måneden).

#### **i**

Se afsnittet "Rengøring af tromlen".

### 11.6 Rengøring af tromlen

Undersøg regelmæssigt tromlen for at undgå uønskede aflejringer.

Der kan aflejres rust i tromlen på grund af rustent fremmedlegeme i vasketøjet, eller fordi brugsvandet er jernholdigt

Rengør tromlen med specielle produkter til rustfrit stål.

#### **i**

Følg altid anvisningerne, som findes på pakningen af produktet. Rengør ikke tromlen med sure afkalkningsmidler, skuremidler, der indeholder klor eller jern eller ståluld.

Sådan opnås en grundig rengøring:

1. Fjern alt vasketøjet i tromlen.
2. Køb et Bomuld-program med den højeste temperatur.
3. Tilføj en lille mængde vaskepulver i den tomme tromle for at skylle evt. rester ud.

#### **i**

Ind imellem, viser displayet muligvis i slutningen af et program ikonet : Dette er en anbefaling til at udføre "tromlerengøring". Når tromlerensningen er udført er blevet udført, forsvinder ikonet.

### 11.7 Lågets tætning

Undersøg jævnligt tætningen, og fjern alle genstande fra indersiden. Rengør den, hvis det er nødvendigt, ved hjælp af et rengøringsmiddel med ammoniak uden at ridse tætningsens overflade.

#### **i**

Følg altid anvisningerne, som findes på pakningen af produktet.

## 11.8 Rengøring af sæbeskuffen

For at forhindre mulige aflejringer af tørret vaskemiddel eller koaguleret skyllemiddel og/eller mugdannelse i sæbeskuffen skal du

hver anden måned udføre følgende rengøringsprocedure, som forklaret i følgende diagrammer:

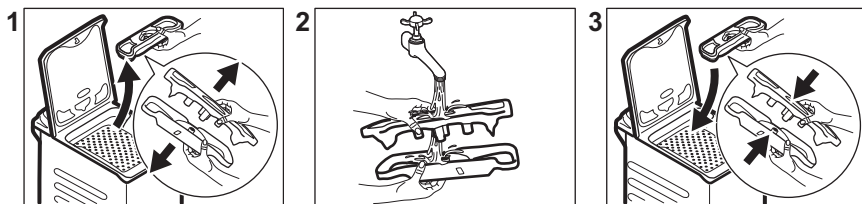

## 11.9 Rengøring af afløbspumpefilteret

Efterse jævnligt filteret i afløbspumpen, og sørg for, at det er rent.

- Tag stikket ud af kontakten.
- Rengør ikke pumpen, hvis vandet er varmt. Vent, til vandet er kølet ned.
- Fjern ikke filteret, mens produktet er tændt.
- Skru langsomt og forsigtigt filteret af, indtil vandet holder op med at løbe ud. Når vandet er løbet ud, kan filteret skrues helt af.

### Rengør afløbspumpen hvis:

- Produktet ikke tømmer vand ud.
- Tromlen ikke drejer rundt.
- Produktet laver en usædvanlig lyd på grund af blokering af afløbspumpen.
- Displayet viser alarmkoden **E20**

Fortsæt som beskrevet i følgende diagrammer for at rengøre pumpefilteret:

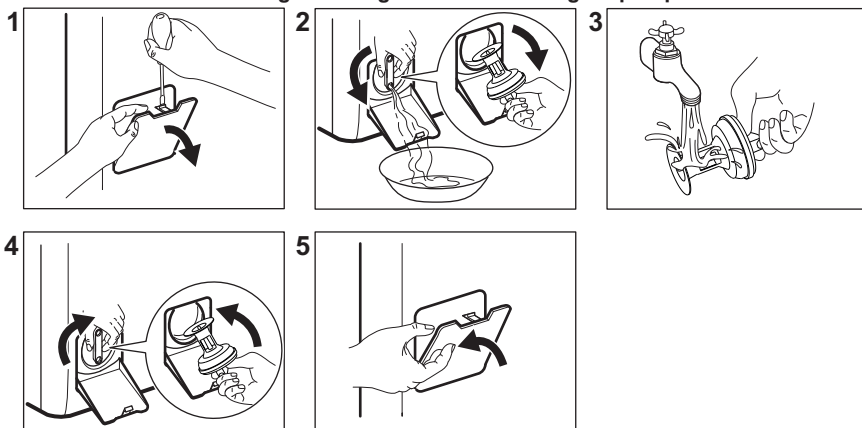

Sørg altid for klude til optørring af spildt vand, når filteret fjernes.

## 11.10 Rengøring af tilløbsslangen og filteret i indløbsventilen

Det anbefales at rengøre både tilløbsslangens og ventilens filtre to gange om året for at fjerne evt. aflejringer, der kan have ophobet sig med tiden. Fortsæt som beskrevet i følgende diagrammer for at rengøre filtre:

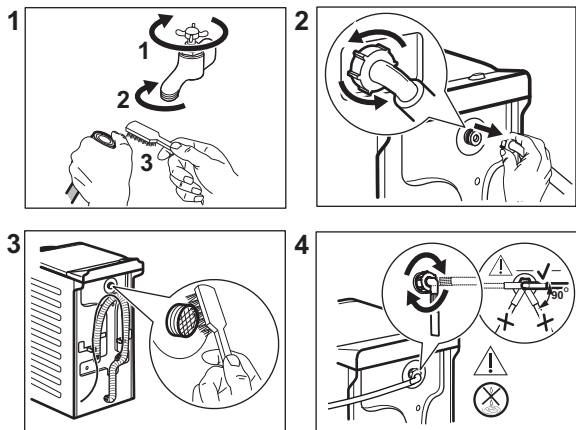

### 11.11 Nødtømning

Hvis produktet ikke kan tømme vandet ud, skal du udføre den samme procedure, som er beskrevet i afsnittet "Rengøring af afløbspumpens filter". Rengør pumpen, hvis nødvendigt.

Når du tømmer vandet med nødtømningsproceduren, skal du igen aktivere udtømningssystemet:

1. Kom 2 liter vand i sæbeskuffens rum til hovedvask.
2. Start programmet for at tømme vandet ud.

### 11.12 Frostsikring

Hvis apparatet bliver installeret et sted, hvor temperaturen kan nå værdierne omkring 0 °C

eller falde til under dette, skal du fjerne det resterende vand fra tilløbsslangen og afløbspumpen.

1. Træk stikket ud af stikkontakten.
2. Luk for vandhanen.
3. Læg de to ender af tilløbsslangen i en beholder, og lad vandet løbe ud af slangen.
4. Tøm afløbspumpen. Se nødtømningsproceduren.
5. Når afløbspumpen er tom, sættes tilløbsslangen på igen.

#### ADVARSEL!

Kontroller, at temperaturen er over 0 °C, inden du bruger apparatet igen.

Producenten er ikke ansvarlig for skader forårsaget af lave temperaturer.

## 12. FORBRUGSVÆRDIER

### 12.1 Kommentar



QR-koden på energimærket, der følger med produktet, indeholder et weblink til oplysningerne vedrørende produktets ydeevne i EU EPREL databasen. Opbevar energimærket som reference sammen med brugervejledningen og alle andre dokumenter, der følger med dette produkt.

Det er også muligt at finde de samme oplysninger i EPREL ved hjælp af linket <https://eprel.ec.europa.eu> og modelnavn og produktnummer, som du finder på produktets typeskilt.

Værdier og programvarighed kan variere afhængigt af forskellige forhold (f.eks. rumtemperatur, vandtemperatur og -tryk, fyldningens størrelse og type af vasketøj, forsyningspænding), og også hvis du ændrer standardindstillingen for et program.

#### I henhold til Kommissionens forordning EU 2019/2023

Eco 40-60 program	Kg	kWh	Liter	tt:mm	% 1)	°C	o/m <sup>2</sup> )
Hel fyldning	7	0.824	53.0	3:25	53.00	46	1251
Halv fyldning	3,5	0.222	44.0	2:40	53.00	25	1251
Kvart fyldning	2	0.134	36.0	2:40	55.00	23	1251

1) Restfugtighed ved slutningen af centrifugeringsfase. Jo højere centrifugeringshastighed, jo højere lydniveau, og jo lavere restfugtighed.

2) Maks. centrifugeringshastighed.

#### Almindelige programmer



Disse værdier er kun vejledende.

Program	Kg	kWh	Liter	tt:mm	% 1)	°C	o/m <sup>2</sup> )
Bomuld <sup>3)</sup> 90°C	7	2.50	90.0	4:10	53.00	85	1300
Bomuld 60°C	7	1.65	90.0	3:50	53.00	55	1300
Bomuld <sup>4)</sup> 20°C	7	0.30	90.0	2:50	53.00	20	1300
Syntetisk 40°C	3	0.55	50.0	2:10	35.00	40	1200

Program	Kg	kWh	Liter	tt:mm	% 1)	°C	o/m <sup>2</sup> )
Finvask <sup>5)</sup> 30°C	2	0.35	50.0	1:00	35.00	30	1200
Uld/Silke 30°C	1,5	0.20	45.0	1:10	30.00	30	1200

1) Restfugtighed ved slutningen af centrifugeringsfase. Jo højere centrifugeringshastighed, jo højere lydniveau, og jo lavere restfugtighed.

2) Referenceindikator for centrifugeringshastigheden.

3) Velegnet til vask af meget snavset tøj.

4) Velegnet til vask af let snavset bomuld, syntetisk og blandet.

5) Det fungerer også som et hurtigt vaskeprogram til let snavset tøj.

### Strømforbrug i forskellige tilstande

Off (W)	Standby (W)	Udskudt start (W)
0.50	0.50	4.00

Tid til Off/Standby tilstand er maks. 15 minutter.

## 13. QUICK GUIDE

### 13.1 Daglig brug

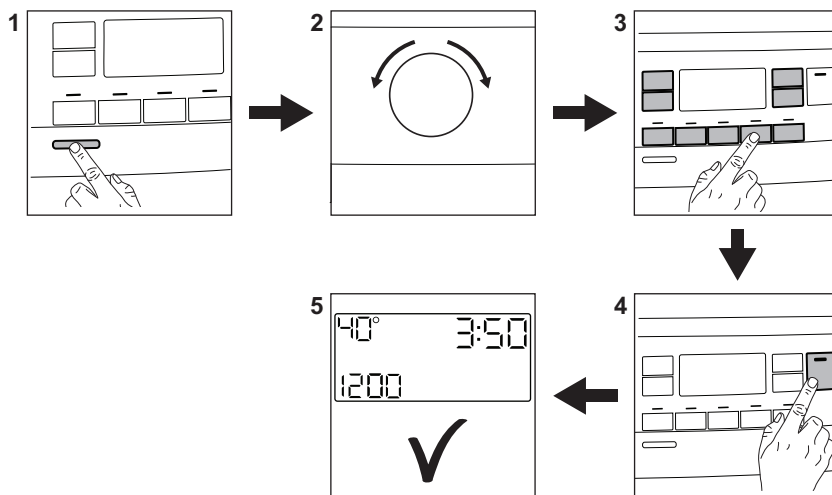

Sæt stikket i kontakten.

Åbn for vandhanen.

Læg vasketøjet i.

Hæld vaskemidlet og anden behandling i det passende rum i beholderen til vaskemiddel.

1. Tryk på knappen **On/Off** for at tænde for apparatet.
2. Drej programvælgeren for at indstille det ønskede program.
3. Indstil de ønskede tilvalg ved hjælp af de tilsvarende berøringsknapper.
4. Tryk på knappen **Start/Pause**  for at starte programmet.
5. Apparatet starter.  
Tag vasketøjet ud i slutningen af programmet.

Tryk på knappen **On/Off** for at slukke for apparatet.

## 13.2 Vedligeholdelse og rengøring

**Regelmæssig planlægning af rengøring hjælper med at forlænge produktets levetid.**

Efter hvert program skal låget stå på klem for at sikre luftcirkulation, så apparatet kan tørre indvendigt. Dette forebygger mug og lugte.

Hvis apparatet ikke bruges i længere tid, så luk for vandhanen, og tag stikket ud af kontakten.

Afkalkning	To gange om året
Vedligeholdelseskask	En gang om måneden

Rengør lågtætning	Hver anden måned
Rengør tromle	Hver anden måned
Rengør sæbeskuffen	Hver anden måned
Rengør dræningspumpefilter	To gange om året
Rengør tilløbslangen og ventilfilteret	To gange om året

Hold plastikdelene fri, især i nærheden af vaskemiddelskuffen, og fjern overskydende spild.

De følgende afsnit forklarer, hvordan du skal rengøre en del.

### Fjernelse af fremmedlegemer



Sørg for, at alle lommer er tomme, og at alle løse elementer er fastgjort, inden du kører programmet.

Fjern eventuelle fremmedlegemer (såsom metalclips, knapper, mønter osv.), som du måske kan finde i filtrene og tromlen. Kontakt om nødvendigt det autoriserede servicecenter, hvis dette ikke hjælper.



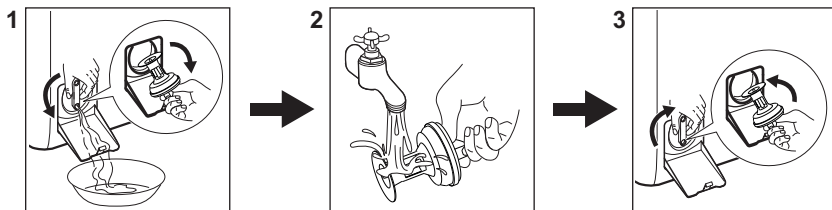

### Rengøring af afløbspumpefilteret

Rengør filteret regelmæssigt, og især hvis alarmkoden **E20** vises på displayet.



## 13.3 Programmer

Programmer	Fyldning	Produktbeskrivelse
Eco 40-60 <sup>1)</sup>	7 kg	Hvid og kulørt bomuld. Normal snavset tøj.
Bomuld	7 kg	Hvid og kulørt bomuld.

Programmer	Fyldning	Produktbeskrivelse
Syntetisk	3 kg	Syntetisk eller blandet tøj.
Finvask	2 kg	Sarte tekstiler som akryl, viskose, polyester.
 Damp	1 kg	Dampprogram til bomuld, syntetisk og sart tøj.
 Kashmir	1 kg	Dampprogram til uld og kashmir.
Centrifugering/Tømning	7 kg	Alt tøj, bortset fra uld og meget sart tøj. Program til centrifugering og tømning af vandet.
Skyl	7 kg	Alt tøj, bortset fra uld og meget sart tøj. Program til skylning og centrifugering.
Dunjakke	2 kg	Syntetisk tæppe, polstret tøj, vattæpper, dunjakker.
Kvik 14min	1,5 kg	Bomuld og syntetisk tøj, der er let snavset eller kun brugt én gang.
Sportstøj	3 kg	Sportstøj.
 Outdoor	2 kg <sup>2)</sup> 1 kg <sup>3)</sup>	Moderne sportstøj til udendørs brug.
Denim	2 kg	Denimtøj.
 Uld/Silke	1,5 kg	Uld, der kan vaskes i maskinen, og uld, der kan vaskes i hånden, og sart tøj.

1) I henhold til Kommissionens Forordning EU 2019/2023 er dette program ved 40°C i stand til at vaske normalt snavset bomuldstøj, der erklæres vaskbart ved 40°C eller 60°C, sammen i det samme program.



Se kapitlet "Forbrugsværdier" for den opnåede temperatur i vasketøjet, programvarigheden og andre data. De mest effektive programmer med hensyn til energiforbrug er generelt dem, der vasker ved lavere temperaturer og længere varighed.



2) Vaskeprogram.

3) Vaskeprogram og vandafvisende fase.

Hvis produktet fyldes til den **maksimalle kapacitet, der er angivet for hvert**

**program, hjælper det med at reducere energi- og vandforbrug.**

## Velegnede vaskemidler til hvert program

Program	Universalpulver <sup>1)</sup>	Flydende universal	Flydende til farvet	Finvask uld	Speciel
Eco 40-60	▲	▲	▲	--	--
Bomuld	▲	▲	▲	--	--
Syntetisk	▲	▲	▲	--	--
Finvask	--	--	--	▲	▲
Dunjakke	--	--	--	▲	▲
Kvik 14min	--	▲	▲	--	--
Sportstøj	--	▲	▲	--	▲
Outdoor 	--	--	--	▲	▲
Denim	--	--	▲	▲	▲
Uld/Silke  	--	--	--	▲	▲

1) Ved temperaturer over 60°C anbefales det at bruge vaskepulver.

-- = Anbefales ikke ▲ = Anbefales

### 13.4 Vaskemiddeltype og -mængde.

- Brug kun vaskemidler og andre behandlinger, der er specielt beregnet til vaskemaskiner: Følg først disse generelle regler:
  - vaskepulver (også tabs og enkelt dosisvaskemidler) til alle typer stof, undtagen stof, der skal finvaskes. Vælg vaskepulver med blegemiddel til hvidt tøj og desinficering af vasketøj,
  - flydende vaskemidler (også enkelt dosisvaskemidler), fortrinsvis til lavtemperaturprogrammer (maks. 60°C) til alle typer stof, eller specialvaskemidler kun til uld.
- Bland ikke forskellige typer vaskemiddel.
- Brug mindre vaskemiddel, hvis:

- du vasker en lille mængde vasketøj,
- tøjet er let snavset,
- Der dannes store mængder skum under vask.
- Når du bruger vaskemiddeltabs eller -kapsler, skal du altid lægge dem ind i tromlen, ikke i sæbeskuffen og følge producentens anbefalinger.

#### For lidt vaskemiddel kan forårsage:

- utilfredsstillende vaskeresultater,
- at vasketøjet bliver gråt,
- fedtet tøj,
- mug i produktet.

#### For meget vaskemiddel kan forårsage:

- skumdannelse,
- reduceret vaskeeffekt,
- utilstrækkelig skylning,
- en større indvirkning på miljøet.

## 14. ALARMKODER OG MULIGE FEJL

Maskinen starter ikke, eller den stopper under drift. Prøv først at finde en løsning på problemet (henvis til tabellerne).

### **ADVARSEL!**

Sluk for produktet, før der udføres nogen som helst form for eftersyn.

Problemer	Mulig løsning
<b>E 10</b> Produktet tager ikke vand ind korrekt.	<ul style="list-style-type: none"><li>• Kontrollér, at der er åbnet for vandhanen.</li><li>• Kontrollér, at vandtrykket ikke er for lavt. Kontakt det lokale vandværk for at få disse oplysninger.</li><li>• Kontrollér, at vandhanen ikke er tilstoppet.</li><li>• Kontrollér, at tilløbsslangen ikke er knækket, beskadiget eller bøjet.</li><li>• Sørg for, at tilløbsslangen er tilsluttet korrekt.</li><li>• Kontrollér, at tilløbsslangens og ventilens filtre ikke er tilstoppede.</li></ul>
<b>E20</b> Maskinen tømmes ikke for vand.	<ul style="list-style-type: none"><li>• Kontrollér, at vandlåsen ikke er tilstoppet.</li><li>• Kontrollér, at afløbsslangen ikke har knæk eller er bøjet.</li><li>• Kontrollér, at afløbsfiltret ikke er tilstoppet. Rens filtret om nødvendigt.</li><li>• Kontrollér, at afløbsslangen er tilsluttet korrekt.</li><li>• Indstil tømningsprogrammet, hvis du indstiller et program uden tømningsfase.</li><li>• Indstil tømningsprogrammet, hvis du indstiller en funktion, som slutter med vand i karret.</li></ul>
<b>E9 1</b> Intern fejl. Ingen kommunikation mellem maskinens elektroniske elementer.	<ul style="list-style-type: none"><li>• Programmet sluttede ikke korrekt, og produktet stoppede for tidligt. Sluk for produktet, og tænd igen.</li><li>• Kontakt et autoriseret servicecenter, hvis alarmkoden vises igen.</li></ul>
<b>EKO</b> Strømforsyningen er ustabil.	<ul style="list-style-type: none"><li>• Vent, indtil strømforsyningen er stabil.</li></ul>
<b>EFO</b> Overløbsikringen er aktivret.	<ul style="list-style-type: none"><li>• Kobl produktet fra strømforsyningen, og luk for vandhanen. Kontakt det autoriserede servicecenter.</li></ul>
Kontakt et autoriseret servicecenter, hvis problemet fortsætter. De nødvendige oplysninger til servicecenteret er angivet på produktets typeskilt	
*Nogle alarmkoder forekommer muligvis ikke Kan ændres uden varsel.	

## 15. MILJØHENSYN

Genbrug materialer med symbolet . Læg emballagen i relevante beholdere for at genbruge den. Hjælper med at beskytte miljøet og folkesundheden ved at genbruge affald fra elektriske og elektroniske apparater. Bortskaf ikke apparater, der er markeret med

symbolet  med husholdningsaffaldet. Returnér produktet til din lokale genbrugsplads eller kontakt dit kommunale kontor.

## Welcome to Electrolux! Thank you for choosing our appliance.



In our drive to be sustainable, we are reducing paper assets and provide full user manuals online. Access your full user manual at [electrolux.com/manuals](http://electrolux.com/manuals)



Get usage advice, brochures, troubleshooting, service and repair information at [electrolux.com/support](http://electrolux.com/support)



Buy accessories, consumables, and original spare parts for your appliance at [electrolux.com/shop](http://electrolux.com/shop)

Subject to change without notice.

## CONTENTS

1. SAFETY INFORMATION.....	34
2. SAFETY INSTRUCTIONS.....	36
3. PRODUCT DESCRIPTION.....	38
4. TECHNICAL INFORMATION.....	39
5. INSTALLATION.....	39
6. CONTROL PANEL.....	42
7. DIAL AND BUTTONS.....	44
8. PROGRAMMES.....	47
9. SETTINGS.....	52
10. DAILY USE.....	53
11. CARE AND CLEANING.....	55
12. CONSUMPTION VALUES.....	59
13. QUICK GUIDE.....	61
14. ALARM CODES AND POSSIBLE FAILURES.....	64
15. ENVIRONMENTAL CONCERNS.....	65

## 1. ⚠ SAFETY INFORMATION



Before beginning the installation and use of this appliance, carefully read the supplied instructions. The manufacturer is not responsible for any injuries or damage that are the result of incorrect installation or usage. Always keep the instructions in a safe and accessible location for future reference.

### 1.1 Children and vulnerable people safety

- This appliance can be used by children aged from 8 years and above and persons with reduced physical, sensory or mental capabilities or lack of experience and knowledge if

they have been given supervision or instruction concerning the use of the appliance in a safe way and understand the hazards involved.

- Children between 3 and 8 years of age and persons with very extensive and complex disabilities shall be kept away from the appliance unless continuously supervised.
- Children of less than 3 years of age should be kept away from the appliance unless continuously supervised.
- Children should be supervised to ensure that they do not play with the appliance.
- Keep all packaging away from children and dispose of it appropriately.
- Keep detergents away from children.
- Keep children and pets away from the appliance when the door is open.
- If the appliance has a child safety device, it should be activated.
- Children shall not carry out cleaning and user maintenance of the appliance without supervision.

## **1.2 General Safety**

- This appliance is for washing domestic-type, machine-washable laundry only.
- This appliance is designed for single household domestic use in an indoor environment.
- This appliance may be used in offices, hotel guest rooms, bed & breakfast guest rooms, farm guest houses and other similar accommodation where such use does not exceed (average) domestic usage levels.
- Do not change the specification of this appliance.
- The appliance maximum load is 7 kg. Do not exceed the maximum load of each programme (refer to the “Programmes” chapter).
- The operating water pressure at the water entry point from the outlet connection must be between 0.5 bar (0.05 MPa) and 10 bar (1.0 MPa).

- The ventilation opening in the base must not be covered by a carpet, mat, or any floor covering.
- The appliance must be connected to the water mains using the new supplied hose sets, or other new hose sets supplied by the Authorised Service Centre.
- Old hose sets must not be reused.
- If the mains power supply cable is damaged, it must be replaced by the manufacturer, its Authorised Service Centre or similarly qualified persons to avoid an electrical hazard.
- Before any maintenance operation, deactivate the appliance and disconnect the mains plug from the socket.
- Do not use high pressure water sprays and/or steam to clean the appliance.
- Clean the appliance with a moist cloth. Use only neutral detergents. Do not use abrasive products, abrasive cleaning pads, solvents or metal objects.

## 2. SAFETY INSTRUCTIONS

### 2.1 Installation



The installation must comply with relevant national regulations.

- Remove all the packaging and the transit bolts including rubber bush with plastic spacer.
- Keep the transit bolts in a safe place. If the appliance is to be moved in the future they must be reattached to lock the drum to prevent an internal damage.
- Always take care when moving the appliance as it is heavy. Always use safety gloves and enclosed footwear.
- Follow the installation instructions supplied with the appliance.
- Do not install or use a damaged appliance.
- Do not install or use the appliance where the temperature can be less than 0°C or where it is exposed to the weather.
- The floor area on which the appliance is to be installed must be flat, stable, heat resistant and clean.

- Make sure that there is air circulation between the appliance and the floor.
- When the appliance is in its permanent position, check if it is levelled correctly with the aid of a spirit level. If it is not, adjust the feet accordingly.
- Do not install the appliance directly above a floor drain.
- Do not spray water on the appliance and do not expose it to excessive humidity.
- Do not install the appliance where the appliance lid cannot be fully opened.
- Do not put a closed container to collect possible water leakage under the appliance. Contact the Authorised Service Centre to ensure which accessories can be used.

### 2.2 Electrical connection

#### **WARNING!**

Risk of fire and electric shock.

- **WARNING:** This appliance is designed to be installed / connected to a grounding connection in the building.

- Always use a correctly installed shockproof socket.
- Make sure that the parameters on the rating plate are compatible with the electrical ratings of the mains power supply.
- Do not use multi-plug adapters and extension cables.
- Make sure not to cause damage to the mains plug and to the mains cable. Should the mains cable need to be replaced, this must be carried out by our Authorised Service Centre.
- Connect the mains plug to the mains socket only at the end of the installation. Make sure that there is access to the mains plug after the installation.
- Do not touch the mains cable or the mains plug with wet hands.
- Do not pull the mains cable to disconnect the appliance. Always pull the mains plug.

### 2.3 Water connection

- The inlet water shall not exceed 25 °C.
- Do not cause damage to the water hoses.
- Before connection to new pipes, pipes not used for a long time, where repair work has been carried out or new devices fitted (water meters, etc.), let the water flow until it is clean and clear.
- Ensure that there are no visible water leaks during and after the first use of the appliance.
- Do not use an extension hose if the inlet hose is too short. Contact the Authorised Service Centre for the replacement of the inlet hose.
- When unpacking the appliance, It is possible to see water flowing from the drain hose. This is due to the testing of the appliance with the use of water in the factory.
- You can extend the drain hose to maximum 400 cm. Contact the Authorised Service Centre for the other drain hose and the extension.
- Make sure that there is access to the tap after the installation.
- Close the water tap after each use of the appliance.

### 2.4 Use

#### **WARNING!**

Risk of injury, electric shock, fire, burns or damage to the appliance.

- Follow the safety instructions on the detergent packaging.
- Do not put flammable products or items that are wet with flammable products in, near or on the appliance.
- Do not wash fabrics which are heavily soiled with oil, grease or other greasy substances. It can damage rubber parts of the appliance. Prewash such fabrics by hand before loading them into the appliance.
- Do not use laundry fragrances to avoid the risk of damaging plastic and rubber parts of the appliance.
- Make sure that all metal objects are removed from the laundry.

### 2.5 Service

- To repair the appliance contact the Authorised Service Centre. Use original spare parts only.
- Please note that self-repair or non-professional repair can have safety consequences and might void the guarantee.
- The following spare parts are available for at least 10 years after the model has been discontinued: motor and motor brushes, transmission between motor and drum, pumps, shock absorbers and springs, washing drum, drum spider and related ball bearings, heaters and heating elements, including heat pumps, piping and related equipment including hoses, valves, filters and aquastops, printed circuit boards, electronic displays, pressure switches, thermostats and sensors, software and firmware including reset software, door, door hinge and seals, other seals, door locking assembly, plastic peripherals such as detergent dispensers. The duration may be longer in your country. For further information, please visit our website.
- Please note that some of these spare parts are only available to professional

repairers, and that not all spare parts are relevant for all models.

- Concerning the lamp(s) inside this product and spare part lamps sold separately: These lamps are intended to withstand extreme physical conditions in household appliances, such as temperature, vibration, humidity, or are intended to signal information about the operational status of the appliance. They are not intended to be used in other applications and are not suitable for household room illumination.

## 2.6 Disposal

**⚠ WARNING!**

Risk of injury or suffocation.

- Disconnect the appliance from the mains electrical and water supplies.
- Cut off the mains electrical cable close to the appliance and dispose of it.
- Remove the door catch to prevent children or pets from becoming trapped in the drum.
- Dispose of the appliance in accordance with local requirements for the disposal of Waste Electrical and Electronic Equipment (WEEE).

## 3. PRODUCT DESCRIPTION

### 3.1 Appliance overview

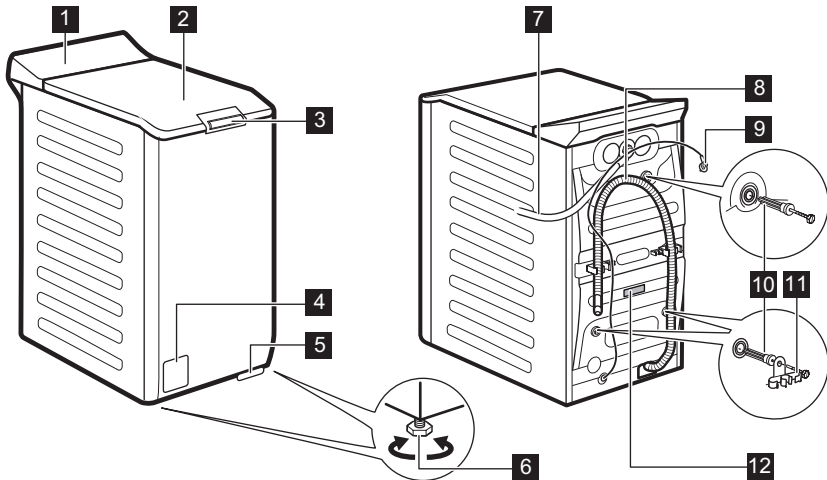

- 1** Control panel
- 2** Lid
- 3** Lid push handle
- 4** Drain pump filter
- 5** Lever to move the appliance
- 6** Feet for levelling the appliance

- 7** Inlet hose
- 8** Drain hose
- 9** Mains cable
- 10** Transit bolts
- 11** Hose support
- 12** Rating plate

Information for register product.

The **rating plate** reports the model name (A), product number (B), electrical ratings (C) and serial number (D).

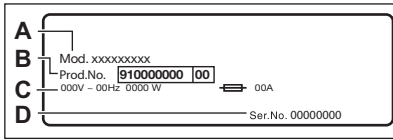

The **info label** reports the model name (A), product number (B) and serial number (C).

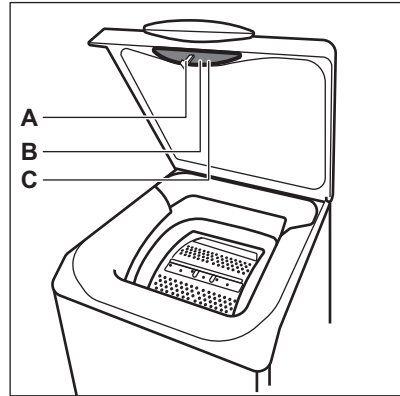

## 4. TECHNICAL INFORMATION

Dimension	Width/ Height/ Total depth	39,7 cm /90,8 cm /59,9 cm
Electrical connection	Voltage	230 V
	Overall power	2100 W
	Fuse	10 A
	Frequency	50 Hz
Level of protection against ingress of solid particles and moisture ensured by the protective cover, except where the low voltage equipment has no protection against moisture		IPX4
Water supply pressure	Minimum	0.5 bar (0.05 MPa)
	Maximum	10 bar (1.0 MPa)
Water supply <sup>1)</sup>		Cold water
Maximum Load	Cotton	7 kg

<sup>1)</sup> Connect the water inlet hose to a water tap with a 3/4" thread.

## 5. INSTALLATION



**WARNING!**

Refer to Safety chapters.

## 5.1 Unpacking and positioning

1.

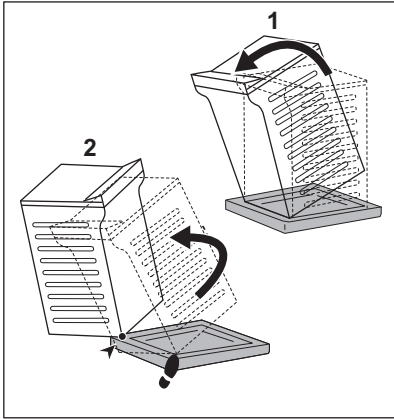

2.

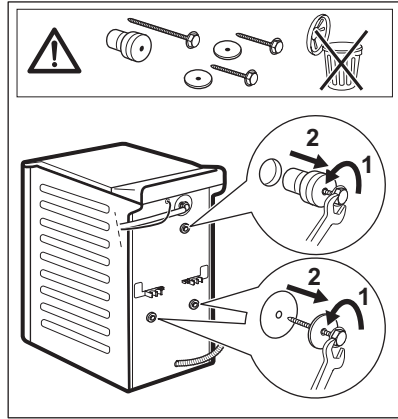

3.

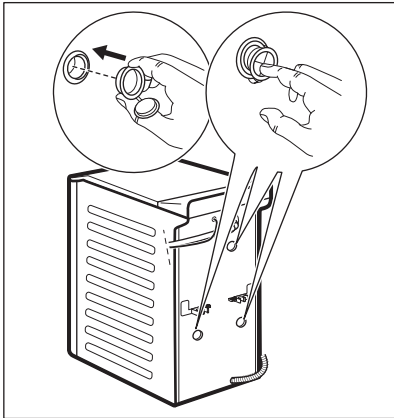

4.

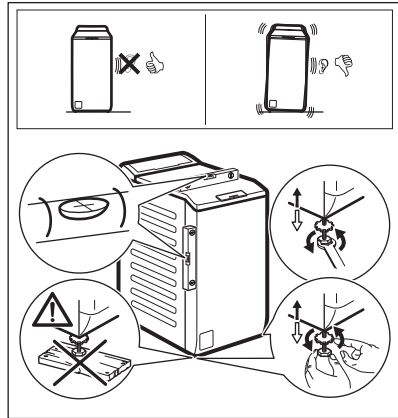

Adjust the appliance correctly to prevent vibration, noise and movement of the appliance when it operates.

### **WARNING!**

**Do not put cardboard, wood or equivalent materials below the appliance feet to adjust the level.**

### **i**

Make sure that carpets do not stop the air circulation below the appliance. Make sure that the appliance does not touch the wall or other units.

**We recommend that you keep the packaging and the transit bolts for any transport of the appliance.**

## 5.2 The inlet hose

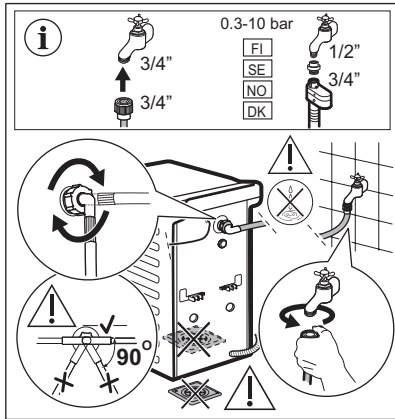

Accessories delivered with the appliance may vary depending on the model.

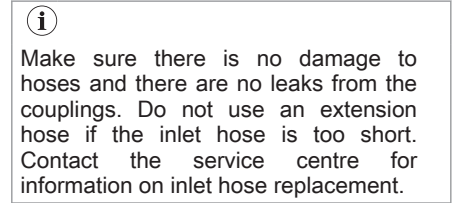

Make sure there is no damage to hoses and there are no leaks from the couplings. Do not use an extension hose if the inlet hose is too short. Contact the service centre for information on inlet hose replacement.

Some model can contain inlet hose with water stop device. It prevents any leaks in the hose because of its natural ageing. The sector in the window shows this fault. If this occurs, close the water tap and contact the authorized service centre for information to replace the hose.

Subject to change spare parts without notice. Buy accessories from authorized supplier.

## 5.3 Water drainage

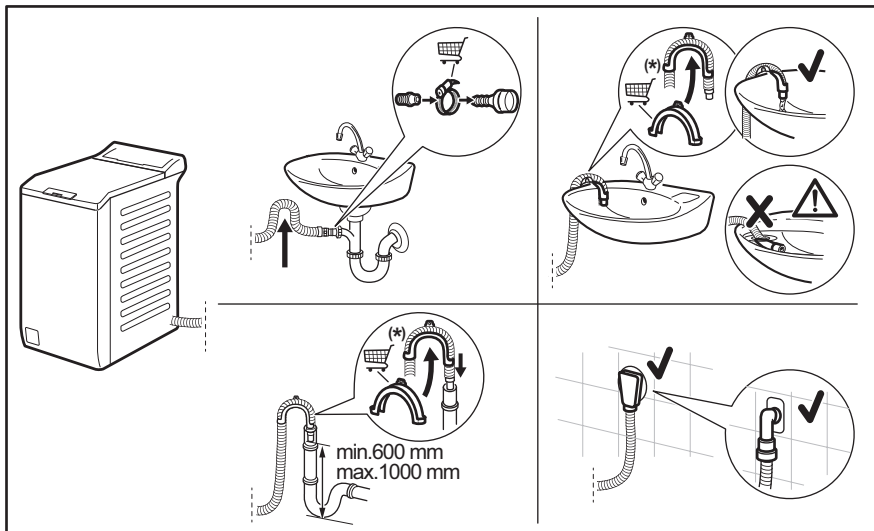

Subject to change without notice.

The drain hose should stay at a height of no less than 600 mm and not more than 1000 mm. You can extend the drain hose to maximum 4000 mm. Contact the authorised service centre for the other drain hose and the extension.

## 5.4 Electrical connection

At the end of installation you can connect the mains plug to the mains socket.

The rating plate and the 'Technical Data' chapter indicate the necessary electrical ratings. Make sure that they are compatible with the mains power supply.

Check that your domestic electrical installation can take the maximum load required, also taking into account any other appliances may also be in use.

**Connect the appliance to an earthed socket.**

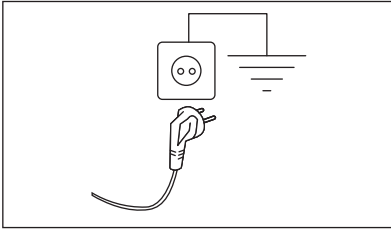

The power supply cable must be easily accessible after installing the appliance.

For any electrical work required to install this appliance, contact our Authorised Service Centre.

The manufacturer does not accept any responsibility for damage or injury through failure to comply with the above safety precaution.

## 6. CONTROL PANEL

### 6.1 Control panel description

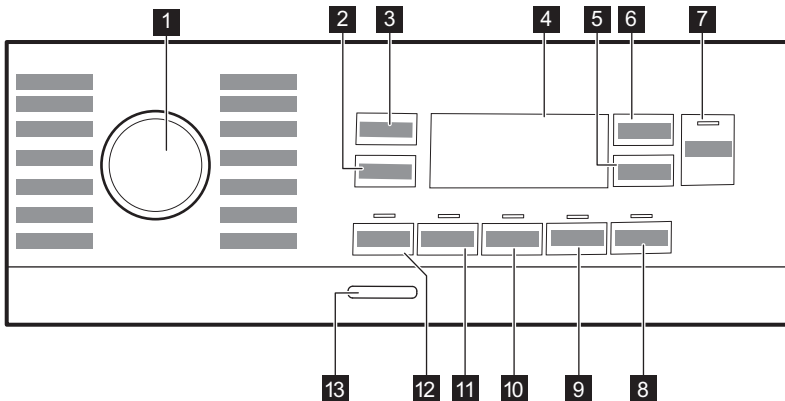

- 1** Programme dial
- 2** Spin reduction options touch button
- 3** Temp. touch button
- 4** Display

- 5** Delay Start touch button
- 6** Time Manager touch button
- 7** Start/Pause touch button
- 8** Plus Steam touch button

- 9 Soft Plus touch button
- 10 Extra Rinse touch button
- 11 Stains touch button

- 12 Prewash touch button
- 13 On/Off push button

## 6.2 Display

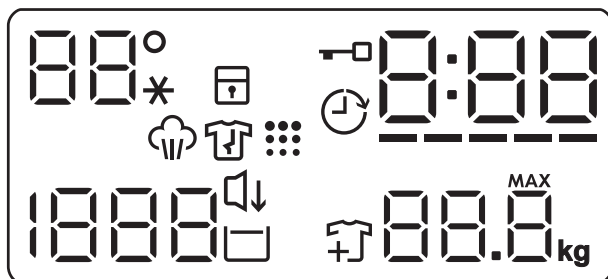

The Temperature area:  
Temperature indicator  
Cold water indicator



Child safety lock indicator.



Delay start indicator.



Lid locked indicator.



The digital indicator can show:

- Programme duration (e. g. 2:40).
- Delay time (e. g. 2h).
- Cycle end (0:00).
- Warning code (e.g. E20).
- Indication of total operating hours of the appliance. Refer to the "Operating hours counter" section in the "Settings" paragraph for more details.



Time Manager bars level indicator.



Maximum laundry weight indicator.







Symbol **MAX** flashes when the laundry load exceeds the maximum declared load of the selected programme.



Add garments indicator. Lights on during the beginning of the Wash phase, while the user can still pause the appliance and add more laundry.



Drum clean indicator.

	Night indicator.
	Rinse Hold indicator.
 	The spin area: Spin speed indicator No Spin indicator. Spin phase is off.
	Steam phase indicator.
	Anti-crease phase indicator. Read the paragraph Plus Steam for more details.

## 7. DIAL AND BUTTONS

### 7.1 Introduction



The options/functions are not available with all washing programmes. Check the compatibility between options/functions and washing programmes in the "Programme Chart". An option/function can exclude another one, in this case the appliance doesn't allow you to set incompatible options/functions.

### 7.2 On/Off

Press this button for a few seconds to activate or deactivate the appliance. Two different tunes sound while switching the appliance on or off.

As the Stand-by function automatically deactivates the appliance after several minutes to reduce the energy consumption, you may need to activate the appliance again.

For more details, refer to Stand-by paragraph in Daily Use chapter.

### 7.3 Temp.

When you select a washing programme, the appliance automatically proposes a default temperature.



Touch this button repeatedly until the desired temperature value appears on the display.

When the display shows the indicators , the appliance does not heat the water.

### 7.4 Spin

When you set a programme, the appliance automatically sets the maximum spin speed allowed, except for programme Denim. With this option you can change the default spin speed.

Touch repeatedly this button to:



- **Decrease the spin speed.** The display shows only the spin speeds available for the set programme.
- Additional spin options **No Spin** . Set this option to deactivate all spin phases. The appliance performs the only draining phase of the selected washing programme. Set this option for very delicate fabrics. The rinses phase uses more water for some washing programmes
- Activate the **Rinse Hold**  option. The final spin is not performed. The water of the last rinse is not drained out to prevent the fabrics from creasing. The washing programme ends with water in the drum.

The display show the indicator . The lid stays locked and the drum turns regularly to reduce creasing. You must drain the water to unlock the lid.

If you touch the Start/Pause  button, the appliance performs the spinning phase and drains the water.



The appliance empties the water out automatically after 18 hours approximately.

- Activate the **Night**  option.  
The intermediate and the final spinning phases are suppressed and the programme ends with water in the drum. This helps to reduce creasing.  
The display shows the indicator . The lid stays locked. The drum turns regularly to reduce creasing. You must drain the water to unlock the lid.  
As the programme is very quiet, it is suitable for use at night time when cheaper electricity tariffs are available. In some programmes the rinses are performed with more water.  
If you touch the Start/Pause  button, the appliance performs the only draining phase.



The appliance empties the water out automatically after 18 hours approximately.

## 7.5 Prewash

With this option you can add a prewash phase to a washing programme.

The corresponding indicator above the touch button illuminates.

Use this option to add a pre-wash phase at 30 °C before the washing phase.

This option is recommended for heavily soiled laundry, especially if containing sand, dust, mud and other solid particles.



The option can increase the programme duration.

## 7.6 Stains

Touch this button to add the stain phase to a programme.

The corresponding indicator above the touch button illuminates.

Use this option for laundry with hard stains to remove.

When you set this option, put the stain remover into compartment .



This option increases the programme duration.

This option is not available with a temperature lower than 40 °C.

## 7.7 Permanent Extra Rinse

With this option you can add a few rinses according to the selected washing programme.

Use this option for people with allergies to detergent residues and with sensitive skin.



This option increases the programme duration.

The corresponding indicator above the touch button illuminates and also stays permanently on during next cycles until this option is deactivated.

## 7.8 Permanent Soft Plus

Set this option to optimise the fabric softener distribution and improve fabric softness.

Recommended when you use fabric softener.



This option increases the programme duration.

The corresponding indicator above the touch button illuminates and also stays permanently on during next cycles until this option is deactivated.

## 7.9 Plus Steam

Touch this button to set the steam level. This is possible only with programmes where the steam function is available. The drum performs smooth movements for about 30 minutes. The duration of the steam phase changes accordingly to your selection. When Plus Steam option is set the programme ends

up with an antcrease phase during which the drum is occasionally rotated to prevent wrinkling. The display shows and and button Start/Pause is lit as well. At the end of the antcrease phase the drum definitely stops, the indicator goes off, the door unlocks. User at any moment can terminate the antcrease phase by:

- pressing the On/Off button for a few seconds to activate or deactivate the appliance;
- turning the selector knob to another position.



A small laundry load helps to reach better results.

### 7.10 Delay Start

With this option you can delay the start of a programme to a more convenient time.

Touch the button repeatedly to set the required delay. The time increases in steps of 1 hour up to 20 hours.

The display shows the indicator and the selected delay time. After touching the Start/Pause button, the appliance begins the countdown and the lid is locked.

### 7.11 Time Manager

With this option you can reduce the programme duration depending on the load size and the degree of soiling.

When you set a washing programme, the display shows the default duration and ----- dashes.

Touch Time Manager button to reduce the programme duration according to your needs. The display shows the new programme duration and a number of dashes will decrease accordingly:

----- suitable for a full load of normally soiled garments.

---- a quick cycle for a full load of lightly soiled garments.

-- very quick cycle for a smaller lightly soiled load (max. half load recommended).

- the shortest cycle to freshen up a small amount of laundry.

The Time Manager is available only with the programmes in the table.

indicator	Cottons	Synthetics
----- 1)	■	■
-----	■	■
----	■	■
---	■	■
--	■	■
-	■	■

1) Default duration for all programmes.

### Time Manager with steam programmes

When setting a steam programme, this button allows to chose three steam levels and the programme duration is reduced accordingly:

- ---- : maximum.
- --- : medium.
- - : minimum.



In some appliances the programme duration is reduced without showing any dashes.

### 7.12 Start/Pause



Touch the Start/Pause button to start, pause the appliance or interrupt a running programme.



The  icon means that you can pause the cycle and add or remove garments. Read the 'Opening the door - Adding garments' section for more details.

## 8. PROGRAMMES

### 8.1 Programme Chart

Programme Default temperature Temperature range	Reference spin speed Spin speed range	Maximum load	Programme description (Type of load and level of soiling)
<b>Washing programmes</b>			
Eco 40-60 40 °C <b>1)</b>	1300 rpm (1300- 400 rpm)	7 kg	<b>White cotton and fast-coloured cotton.</b> Normally soiled items. The energy consumption decreases and the time of the washing programme is extended, ensuring good washing results.
Cottons 40 °C 90 °C - Cold	1300 rpm (1300- 400 rpm)	7 kg	<b>White cotton and coloured cotton.</b> Normally, heavily and lightly soiled items.
Synthetics 40 °C 60 °C - Cold	1200 rpm (1200 - 400 rpm)	3 kg	<b>Synthetic items or mixed fabric items.</b> Normally soiled items.
Delicates 30 °C 40 °C - Cold	1200 rpm (1200- 400 rpm)	2 kg	<b>Delicate fabrics such as acrylics, viscose and mixed fabrics requiring gentler washing.</b> Normally and lightly soiled items.
<b>Steam programmes</b> 			
 Steam		1 kg	<b>Cotton, synthetics and mixed items.</b> Special steam cycle without washing that can be used to prepare your dried laundry for ironing or refreshing garments worn once <sup>2)</sup> . This programme reduces creases and odours <sup>3)</sup> and relaxes the fibres. When the programme is completed, quickly remove the laundry from the drum. After a steam programme, ironing becomes effortless. Do not use any detergent. If necessary, remove stains by washing or using localized stain removal. Steam programmes do not perform any hygienic cycle. Do not set a Steam programme with these types of items: <ul style="list-style-type: none"> <li>• Items that are not suitable for tumble drying.</li> <li>• Items with label "Dry clean only".</li> </ul>

Programme Default temperature Temperature range	Reference spin speed Spin speed range	Maximum load	Programme description (Type of load and level of soiling)
---	--	--------------	--



Cashmere

1 kg

**Wool and cashmere.** Short programme to refresh maximum 1 kg of machine and hand washable woolen and cashmere garments without washing. When treating smaller loads, the programme duration can be further reduced by means of the Time Manager option.



**WARNING!**

Do not use this programme with woolen garments labelled as dry-clean only.

**Special programmes**

Spin/Drain	1300 rpm (1300 - 400 rpm)	7 kg	<b>All fabrics, except woollens and delicate fabrics.</b> To spin the laundry and to drain the water in the drum.
------------	------------------------------	------	---





Rinse	1300 rpm (1300- 400 rpm)	7 kg	<b>All fabrics, except woollens and very delicate fabrics.</b> Programme for rinsing and spinning the laundry. The default spin speed is the one used for cotton programmes. Reduce the spin speed according to the type of laundry. If necessary, set the Extra Rinse option to add rinses. With a low spin speed, the appliance performs delicate rinses and a short spin.
-------	-----------------------------	------	--

**Additional washing programmes**

Downing Jacket 40 °C 60 °C - Cold	800 rpm (800 - 400 rpm)	2 kg	Special programme for one <b>down jackets, synthetic blanket, duvet, bedspread</b> and so on.
---	----------------------------	------	---

Rapid 14min 30 °C	800 rpm (800- 400 rpm)	1,5 kg	<b>Synthetic and mixed fabric</b> items. Lightly soiled items and items to freshen up.
----------------------	---------------------------	--------	--

Sport 30 °C 40 °C - Cold	1200 rpm (1200 - 400 rpm)	3 kg	<b>Mixed fabric sportswear.</b> Lightly soiled items or items to refresh.
--------------------------------	------------------------------	------	---

Programme Default tempera- ture Temperature range	Reference spin speed Spin speed range	Maxi- mum load	Programme description (Type of load and level of soiling)
 Outdoor 30 °C 40 °C - Cold	1200 rpm (1200- 400 rpm)	2 kg <sup>4)</sup> 1 kg <sup>5)</sup>	<div data-bbox="516 272 1028 400" style="border: 1px solid black; padding: 5px;"> <p> Do not use fabric softener and make sure that there is no softener residue in the detergent dispenser.</p> </div> <p><b>Synthetic sport items.</b> This programme is designed to gently wash modern outdoor sportswear and is also suitable for gym, cycling or jogging clothes or similar. The recommended laundry load is 2 kg.</p> <p><b>Waterproof, waterproof-breathable and water repellent fabrics.</b> This programme can also be used as a water repellent restoring phase, specifically tailored for treating clothes with a hydrophobic coating. To perform the water repellent restoring phase, proceed as follows:</p> <ul style="list-style-type: none"> <li>• Pour the washing detergent in the compartment .</li> <li>• Pour a special water repellency restorer for fabric into the softener compartment of the drawer .</li> <li>• Reduce the laundry load to 1 kg.</li> </ul> <div data-bbox="516 743 1028 922" style="border: 1px solid black; padding: 5px;"> <p> To further improve the water repellent restoring action, dry the laundry in a tumble dryer by setting the Outdoor drying programme (if available and if the garment care label permits tumble drying).</p> </div>
Denim 30 °C 40 °C - Cold	800 rpm (1200 - 400 rpm)	2 kg	<p><b>Special programme for Denim clothing with delicate washing phase to minimize colour fading and marks.</b> For better care a reduced load size is recommended.</p>

Programme Default temperature Temperature range	Reference spin speed Spin speed range	Maximum load	Programme description (Type of load and level of soiling)
 Wool/Silk 40 °C 40 °C - Cold	1200 rpm (1200 - 400 rpm)	1,5 kg	<b>Machine washable wool, hand washable wool and other fabrics with «hand washing» care symbol<sup>6)</sup>.</b>

1) According to Commission Regulation EU 2019/2023, this programme at 40 °C is able to clean normally soiled cotton laundry declared to be washable at 40 °C or 60 °C, together in the same cycle.











For the reached temperature in the laundry, the programme duration and other data, please refer to 'Consumption Values' chapter.

The most efficient programmes in terms of energy consumption are generally those that perform at lower temperatures and longer duration.

- 2) If you set a Steam programme with dried laundry, at the end of the cycle the laundry can be humid. Line dry the items for about 10 minutes.
- 3) Steam programme doesn't remove particularly intense odour.
- 4) Washing programme.
- 5) Washing programme and water repellent phase.
- 6) During this cycle the drum rotates slowly to ensure a gentle wash. It can seem that the drum doesn't rotate or doesn't rotate properly, but this is normal for this programme.

### Programme options compatibility

Programme	OPTIONS Spin	- - -			Prewash <sup>1)</sup>	Stains <sup>2)</sup>	Extra Rinse	Soft Plus	Plus Steam <sup>2)</sup>	Delay Start	Time Manager
Eco 40-60	■		■							■	
Cottons	■	■	■	■	■	■	■	■	■	■	■
Synthetics	■	■	■	■	■	■	■	■	■	■	■
Delicates	■	■	■	■			■	■		■	
 Steam										■	■
 Cashmere										■	■
Spin/Drain	■	■ <sup>3)</sup>								■	
Rinse	■	■	■				■			■	
Downing Jacket	■	■								■	
Rapid 14min	■	■	■							■	



Programme	OPTIONS Spin	---			Prewash <sup>1)</sup>	Stains <sup>2)</sup>	Extra Rinse	Soft Plus	Plus Steam <sup>2)</sup>	Delay Start	Time Manager
Sport	■	■	■		■		■				■
Outdoor 	■	■	■				■				■
Denim	■	■	■	■		■	■	■	■	■	■
Wool/Silk  	■	■	■								■

1) Prewash and Stains cannot be selected together.

2) This option is not available with temperature lower than 40 °C.

3) If you set the No Spin option, the appliance performs draining only.

### Suitable detergents for each programme

Programme	Universal powder <sup>1)</sup>	Liquid Uni-versal	Liquid for coloureds	Delicates woollens	Special
Eco 40-60	▲	▲	▲	--	--
Cottons	▲	▲	▲	--	--
Synthetics	▲	▲	▲	--	--
Delicates	--	--	--	▲	▲
Downing Jacket	--	--	--	▲	▲
Rapid 14min	--	▲	▲	--	--
Sport	--	▲	▲	--	▲
Outdoor 	--	--	--	▲	▲
Denim	--	--	▲	▲	▲
Wool/Silk  	--	--	--	▲	▲

1) At temperature higher than 60 °C the use of powder detergent is recommended.

▲ = Recommended

-- = Not recommended

## 8.2 Woolmark Premium Wool Care - Blue



The wool wash cycle of this machine has been tested and approved by The Woolmark Company for the washing of wool garments labelled as «hand wash» provided that the products are washed according to the instructions on the garment label and those issued by the manufacturer of this washing machine. M1145

## 9. SETTINGS

### 9.1 Acoustic signals

This appliance has different acoustic signals, that operate when:

- You activate the appliance (special short tune).
- You deactivate the appliance (special short tune).
- You touch the buttons (click sound).
- You make an invalid selection (3 short sounds).
- The programme is completed (sequence of sounds for about 1 minute).
- The appliance has a malfunction (sequence of short sounds for about 5 minutes).

To **deactivate/activate** the acoustic signals set a one of the programme, touch the Prewash and the Stains buttons simultaneously for about 2 seconds. The display shows On/Off



If you deactivate the acoustic signals, they continue to operate when the appliance has a malfunction.

### 9.2 Child Lock

With this option you can prevent children from playing with the control panel.

To **activate/deactivate** this option, hold down the Plus Steam button until  **comes on/goes off** on the display.

The appliance will default to this option after you switch it off.

The Child Lock function may not be available for a few seconds after switching the appliance on.

### 9.3 Operating Hours Counter

It is possible to visualise the total operating time of the appliance in hours, starting from the first switching on. This value will count operating time of the cycles (does not include pauses, delayed start time). To visualise this value, proceed as follows:

1. Switch the appliance on by pressing On/Off button.
2. Turn the programme knob to the Eco 40-60 programme (1st position clockwise).
3. Press and hold the Prewash and Stains buttons for some seconds (within 10 seconds after the switching on. After these 10 seconds, the key combination activates and deactivates the acoustic signals).
4. After 3 seconds the total hours operated by the appliance are shown in the display: e.g. 1276 hours, the display shows the text Hr for 2 seconds, 12 (thousands and hundreds) for 2 seconds and 76 (tens and units).



If the procedure does not work (due to timeout, wrong programme dial position or wrong keys combination), switch the appliance off and repeat sequence from the beginning.

## 9.4 Factory Reset

This function allows to restore the factory default options. To **activate** this option follow steps below:

1. Switch the appliance on by pressing On/Off button.
2. Turn the programme knob to the Synthetics programme (3rd position clockwise).
3. Press and hold the Prewash and Stains buttons for some seconds (within 10 seconds after the switching on. After these 10 seconds, the key combination

activates and deactivates the acoustic signals).

4. The display will show — — — for about 5 seconds.



If the procedure does not work (due to timeout, wrong programme dial position or wrong keys combination), switch the appliance off and repeat sequence from the beginning.

## 10. DAILY USE

### **WARNING!**

Refer to Safety chapters.

### 10.1 Activating the appliance

1. Connect the mains plug to the mains socket.
2. Open the water tap.
3. Press button On/Off to activate the appliance.

A short tune sounds.

### 10.2 Loading the laundry

1. Open the appliance lid.
2. Push the button **A**.

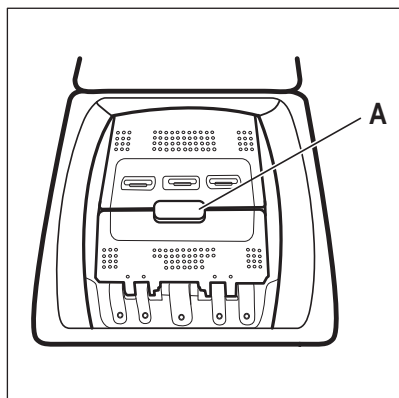

The drum opens automatically.

3. Put the laundry in the drum, one item at a time.

4. Shake the items before you put them in the appliance.
5. Close the drum and the lid.

### **CAUTION!**

- Make sure not to put too much laundry in the drum.
- Make sure that no laundry stays between the seal and the appliance and that you close the drum correctly.
- Washing heavily oiled, greasy stains or using fragrances perfume could cause damage rubber parts of the appliance.

### 10.3 Detergent compartments. Using detergent and additives

1. Measure out specified detergents and the fabric conditioner.
2. Put the detergent and the fabric conditioner into the proper compartments.



Always obey the instructions that you find on the packaging of the detergent products.

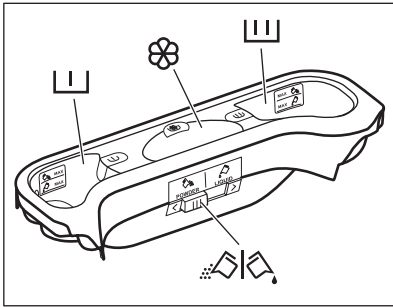

Detergent compartment for prewash phase. The marks MAX are the maximum levels of the quantity of detergent (powder or liquid). When you set a programme with a stain, add detergent (powder or liquid).



Detergent compartment for washing phase. The marks MAX are the maximum levels of the quantity of detergent (powder or liquid).



Compartment for liquid additives (fabric conditioner, starch).

The mark **M** is the maximum level for the quantity liquid additives.



Flap for powder or liquid detergent.

## 10.4 Liquid or powder detergent

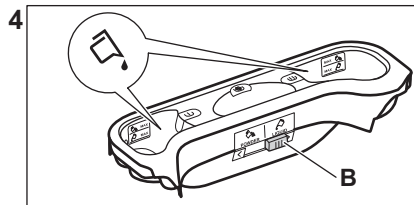
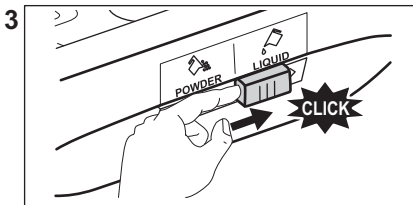
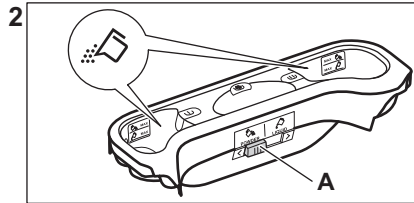
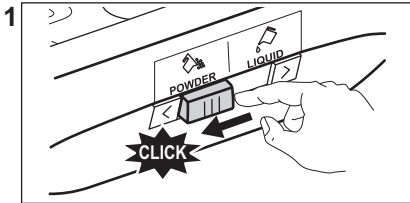

- Position **A** for powder detergent (factory setting).
- Position **B** for liquid detergent.



### When you use the liquid detergent:

- Do not use gelatinous or thick liquid detergents.
- Do not put more liquid than the maximum level.
- Do not set the delay start function.

The indicator of the Start/Pause  button flashes.

The display shows an indicative programme duration.

2. To change the temperature and/or the spin speed, touch the related buttons.
3. If desired, set one or more options by touching the related buttons. The related indicators illuminate on the display and the given information changes accordingly.

## 10.5 Setting a programme

1. Turn the programme dial to select the desired washing programme.



If a selection is **not possible** an acoustic signal sounds and the display shows



— — —

## 10.6 Additional information about daily use

### The SensiCare System load detection

The SensiCare adjusts automatically the programme duration to the laundry in the drum to achieve perfect washing results in the minimum possible time. After about 30 seconds, the water filling starts. The SensiCare detection is carried out with complete washing programmes only and if the programme duration has not been reduced.

### Starting a programme

Touch the Start/Pause  button to start the programme. The related indicator stops flashing and stays on. The programme starts, the lid is locked. The display shows the indicator .

### Starting a programme with delay start

1. Touch the Delay Start button repeatedly until the display shows the desired delay time.

2. Touch the Start/Pause  button. The appliance lid locks and starts the countdown of the delay start. When the countdown is completed, the programme starts automatically.

### Interrupting a programme and changing the options.

1. When the programme is running, you can change only some options. Touch the Start/Pause  button.

2. Change the options. The given information in the display changes accordingly



3. Touch the Start/Pause  again. The washing programme continues.

### Canceling a running programme

- Press the button On/Off button to cancel the programme and to deactivate the appliance. Press again to activate the appliance.
- Rotate the selection knob to the "reset" position activate the appliance • . Wait 2 second. Now you can set a new washing programme.

### Draining water out after end of cycle

If you have chosen a programme or an option that does not empty out the water of the last rinse you must remember to drain the water to open the lid.

- Touch button Spin to decrease the spin speed proposed by the appliance
- Press the Start/Pause 
- When the programme is completed and the lid locked indicator  goes off, you can open the lid.
- Press the On/Off button to deactivate the appliance.

### Stand-by function

The Stand-by function automatically deactivates the appliance to reduce the energy consumption.

## 11. CARE AND CLEANING



### WARNING!

Refer to Safety chapters.

### 11.1 Periodic cleaning schedule

**Periodic cleaning helps to extend the life of your appliance.**

After each cycle, keep the lid and the drum door ajar to get air circulation and dry the

humidity inside the appliance: this will prevent mildew and odours.

If the appliance is not used for a long time: close the water tap and unplug the appliance.

#### Indicative periodic cleaning schedule:

Descaling	Twice a year
Maintenance wash	Once a month
Clean lid seal	Every two months
Clean drum	Every two months
Clean detergent dispenser	Every two months
Clean drain pump filter	Twice a year
Clean the inlet hose and the valve filter	Twice a year

The following paragraphs explain how you should clean each part.

### 11.2 Removing foreign objects



Make sure that pockets are empty and all loose elements are tied up before running your cycle.

Remove any foreign objects (such as metal clip, buttons, coins, etc) that you may find in the filters and the drum. Refer to "Cleaning the drum", "Cleaning the drain pump" and "Cleaning the inlet hose and the valve filter" paragraphs. Be careful with curtains. Remove the hooks and put the curtains in a washing bag or pillowcase. If necessary, please contact the Authorised Service Centre.

### 11.3 External cleaning

Clean the appliance with mild soap and warm water only. Fully dry all the surfaces. Do not use a scouring pads or any scratching material.



#### CAUTION!

Do not use alcohol, solvents or chemical products.



#### CAUTION!

Do not clean the metal surfaces with chlorine-based detergent.

### 11.4 Descaling



If the water in your area is hard or medium hard, we recommend that you use a water softener for washing machines.

The water is hard or medium hard when the hardness exceeds 8dH.

Regularly examine the drum to check for limescale.

Regular detergents already contain water softening agents, but we recommend to run a cycle with an empty drum and a descaling product.



Always follow the instructions that you find on the packaging of the product.

### 11.5 Maintenance wash

The repeated and prolonged use of low temperature programmes can cause detergent deposits, fluff residues, bacterial growth inside the drum and the tub. This could generate bad odours and mildew. To eliminate these deposits and clean the inner part of the appliance, run a maintenance wash regularly (at least once a month).



Refer to "Cleaning the drum" paragraph.

### 11.6 Cleaning the drum

Regularly examine the drum to prevent unwanted deposits.

Rust deposits in the drum may occur due to rusting foreign body in the washing or tap water containing iron

Clean the drum with special products for stainless steel.



Always follow the instructions that you find on the packaging of the product. Do not clean the drum with acidic descaling products, scouring products containing chlorine or iron or steel wool.

For a thorough clean:

1. Remove all laundry from the drum.
2. Run a Cottons programme with the highest temperature.
3. Add a small quantity of powder detergent into the empty drum, in order to rinse out any left residues.



Occasionally, at the end of a cycle the display may show the icon : this is a recommendation to perform the "drum cleaning". Once the drum cleaning has been performed, the icon disappears.

## 11.7 Lid seal

Regularly examine the seal and remove all objects from the inner part. Clean it when needed, using ammonia cream cleanser agent without scratching the seal surface.



Always obey the instructions that you find on the packaging of the product.

## 11.8 Cleaning the detergent dispenser

To prevent possible deposits of dried detergent or clotted fabric softener and/or formation of mould in the detergent dispenser, every two months carry out the following cleaning procedure how explained in the following diagrams:

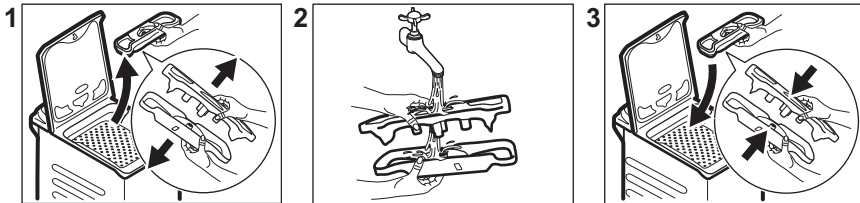

## 11.9 Cleaning the drain pump filter

Regularly check the drain pump filter and make sure that it is clean.

- Disconnect the mains plug from the mains socket.
  - Do not clean the pump if the water in the appliance is hot. Wait until the water cools down.
  - Do not remove the filter while the appliance operates.
  - Unscrew the filter slowly and gently until the water stops flowing out. After water has been drained, filter can be unscrewed fully.
- Clean the drain pump if:**
- The appliance does not drain the water.
  - The drum does not turn.
  - The appliance makes an unusual noise because of the blockage of the drain pump.
  - The display shows the alarm code **E20**

Proceed as described in following diagrams to clean the pump filter:

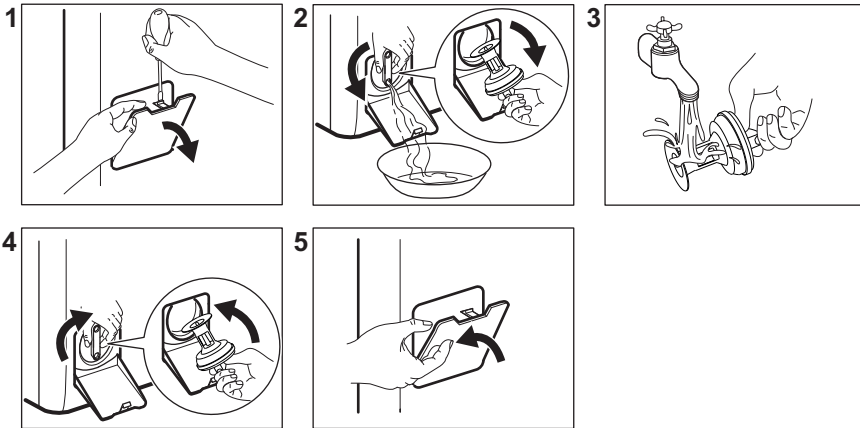

Always keep a rag nearby to dry up any water spillages when removing the filter.

### 11.10 Cleaning the inlet hose and the valve filter

It is recommended to clean both the filters of the inlet hose and valve twice a year to remove any deposit, collected over the time. Proceed as described in following diagrams to clean filters:

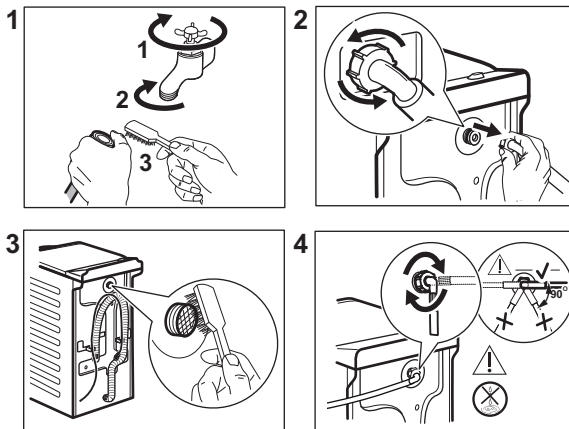

### 11.11 Emergency drain

If the appliance cannot drain the water, carry out the same procedure, described in 'Cleaning the drain pump filter' paragraph. If necessary, clean the pump.

When you drain the water with the emergency drain procedure, you must activate the drain system again:

1. Put 2 litres of water in the main wash compartment of the detergent dispenser.
2. Start the programme to drain the water.

### 11.12 Frost precautions

If the appliance is installed in an area where the temperature can reach values around 0° C or drop below, remove the remaining water from the inlet hose and the drain pump.

1. Disconnect the mains plug from the mains socket.
2. Close the water tap.
3. Put the two ends of the inlet hose in a container and let the water flow out of the hose.
4. Empty the drain pump. Refer to the emergency drain procedure.
5. When the drain pump is empty, install the inlet hose again.

**⚠ WARNING!**

Make sure that the temperature is higher than 0 °C before you use the appliance again.

The manufacturer is not responsible for damages caused by low temperatures.

## 12. CONSUMPTION VALUES

### 12.1 Comment



The QR code on the energy label supplied with the appliance provides a web link to the information related to the performance of the appliance in the EU EPREL database. Keep the energy label for reference together with the user manual and all other documents provided with this appliance.

It is also possible to find the same information in EPREL using the link <https://eprel.ec.europa.eu> and the model name and product number that you find on the rating plate of the appliance.

Values and programme duration may differ depending on different conditions (e.g. room temperature, water temperature and pressure, load size and type of laundry, supply voltage) and also if you change the default setting of a programme.

#### According to Commission Regulation Eu 2019/2023

Eco 40-60 programme	kg	kWh	Litres	hh:mm	% 1)	°C	rpm <sup>2)</sup>
Full load	7	0.824	53.0	3:25	53.00	46	1251
Half load	3,5	0.222	44.0	2:40	53.00	25	1251
Quarter load	2	0.134	36.0	2:40	55.00	23	1251

1) Remaining moisture at the end of the spinning phase. The higher is the spin speed, the higher is the noise and the lower is the remaining moisture.

2) Maximum spin speed.

### Common programmes



These values are indicative only.

Programme	kg	kWh	Litres	hh:mm	% 1)	°C	rpm <sup>2)</sup>
Cottons <sup>3)</sup> 90°C	7	2.50	90.0	4:10	53.00	85	1300
Cottons 60°C	7	1.65	90.0	3:50	53.00	55	1300
Cottons <sup>4)</sup> 20°C	7	0.30	90.0	2:50	53.00	20	1300
Synthetics 40°C	3	0.55	50.0	2:10	35.00	40	1200
Delicates <sup>5)</sup> 30°C	2	0.35	50.0	1:00	35.00	30	1200
Wool/Silk 30°C	1,5	0.20	45.0	1:10	30.00	30	1200

1) Remaining moisture at the end of the spinning phase. The higher is the spin speed, the higher is the noise and the lower is the remaining moisture.

2) Reference indicator of the spin speed.

3) Suitable for washing heavily soiled textiles.

4) Suitable for washing lightly soiled cottons, synthetic and mixed fabrics.

5) It also performs as quick washing cycle for lightly soiled laundry.

#### Power consumption in different modes

Off (W)	Stand-by (W)	Delay start (W)
0.50	0.50	4.00

Time to Off/Standby mode is 15 minutes maximum.

## 13. QUICK GUIDE

### 13.1 Daily use

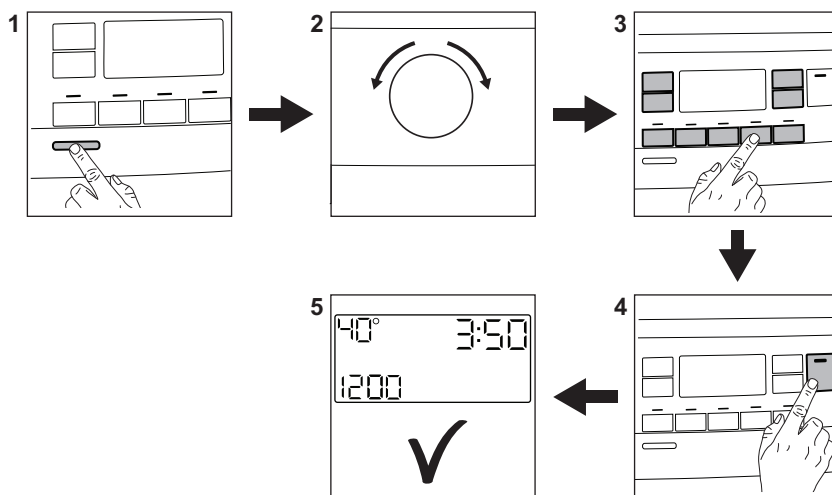

Connect the mains plug to the mains socket.

Open the water tap.

Load the laundry.

Pour the detergent and other treatment in the proper compartment of the detergent dispenser.

1. Push the **On/Off** button to switch the appliance on.
2. Turn the programme dial to set the desired programme.
3. Set the desired options by means of the corresponding touch buttons.
4. To start the programme, touch the **Start/Pause** button.
5. The appliance starts.

At the end of the programme, remove the laundry.

Push the **On/Off** button to switch the appliance off.

### 13.2 Care and cleaning

**Periodic cleaning schedule will help to extend the life of your appliance.**

After each cycle, keep the lid slightly ajar to get air circulation and dry the humidity inside the appliance: this will prevent mildew and odours.

If the appliance is not used for a long time: close the water tap and unplug the appliance.

Descaling	Twice a year
Maintenance wash	Once a month
Clean lid seal	Every two months
Clean drum	Every two months
Clean detergent dispenser	Every two months
Clean drain pump filter	Twice a year
Clean the inlet hose and the valve filter	Twice a year

Keep clear the plastic parts, especially near the detergent drawer area, remove excess spillage.

The following paragraphs explain how you should clean some part.

## Removing foreign objects



Make sure that pockets are empty and all loose elements are tied up before running your cycle.

Remove any foreign objects (such as metal clip, buttons, coins, etc) that you may find in



the filters and the drum. If necessary, please contact the Authorised Service Centre.

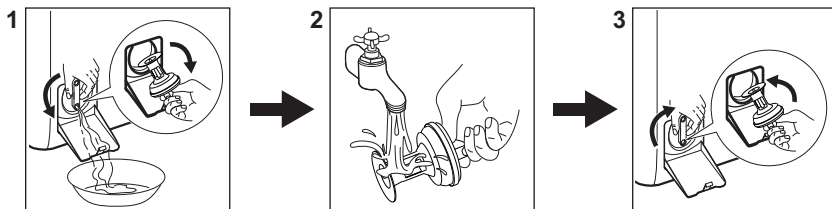

### Cleaning the drain pump filter

Clean the filter regularly and, especially, if the alarm code **E20** appears on the display.



## 13.3 Programmes

Programmes	Load	Product description
Eco 40-60 <sup>1)</sup>	7 kg	White and coloured cottons. Normally soiled garments.
Cottons	7 kg	White cotton and coloured cotton.
Synthetics	3 kg	Synthetic items or mixed fabric items.
Delicates	2 kg	Delicate fabrics such as acrylics, viscose, polyester items.
 Steam	1 kg	Steam programme for cotton, synthetic and delicate garments.
 Cashmere	1 kg	Steam programme for wool and cashmere.
Spin/Drain	7 kg	All fabrics, except woollens and very delicate fabrics. Programme for spinning and draining the water.
Rinse	7 kg	All fabrics, except woollens and very delicate fabrics. Programme for rinsing and spinning.
Downing Jacket	2 kg	Single synthetic blanket, padded clothes, duvets, down jackets.
Rapid 14min	1,5 kg	Cotton and synthetic lightly soiled items or once worn items.
Sport	3 kg	Sportswear.

Programmes	Load	Product description
 <b>Outdoor</b>	2 kg <sup>2)</sup> 1 kg <sup>3)</sup>	Modern outdoor sporting garments.
<b>Denim</b>	2 kg	Denim clothing.
 <b>Wool/Silk</b>	1,5 kg	Machine washable wool, hand washable wool and delicates.

1) According to Commission Regulation EU 2019/2023, this programme at 40 °C is able to clean normally soiled cotton laundry declared to be washable at 40 °C or 60 °C, together in the same cycle.



For the reached temperature in the laundry, the programme duration and other data, please refer to 'Consumption Values' chapter.  
The most efficient programmes in terms of energy consumption are generally those that perform at lower temperatures and longer duration.



2) Washing programme.

3) Washing programme and water repellent phase.

Loading the appliance to the **maximum capacity indicated for each programmes**

**helps to reduce energy and water consumption.**

**Suitable detergents for each programme**

Programme	Universal powder <sup>1)</sup>	Liquid Uni-versal	Liquid for coloureds	Delicates woollens	Special
Eco 40-60	▲	▲	▲	--	--
Cottons	▲	▲	▲	--	--
Synthetics	▲	▲	▲	--	--
Delicates	--	--	--	▲	▲
Downing Jacket	--	--	--	▲	▲
Rapid 14min	--	▲	▲	--	--
Sport	--	▲	▲	--	▲
Outdoor 	--	--	--	▲	▲
Denim	--	--	▲	▲	▲
Wool/Silk 	--	--	--	▲	▲

1) At temperature higher than 60 °C the use of powder detergent is recommended.

-- = Not recommended ▲ = Recommended

### 13.4 Detergent type and quantity.

- Use only detergents and other treatments specially made for washing machines. First, follow these generic rules:
  - powder detergents (also tablets and single-dose detergents) for all types of fabric, excluding delicate. Prefer powder detergents containing bleach for whites and laundry sanitization,
  - liquid detergents (also single-dose detergents), preferably for low temperature wash programmes (60 °C max) for all types of fabric, or special ones for woollens only.
- Do not mix different types of detergents.
- Use less detergent if:
  - you are washing a small load,
  - the laundry is lightly soiled,

– there is large amounts of foam during washing.

- When using detergent tabs or pods, always put them inside the drum, not in the detergent dispenser and follow the manufacturer's recommendations.

#### **Insufficient detergent may cause:**

- unsatisfactory washing results,
- the wash load to turn grey,
- greasy clothes,
- mould in the appliance.

#### **Excessive detergent may cause:**

- sudsing,
- reduced washing effect,
- inadequate rinsing,
- a greater impact for the environment.

## 14. ALARM CODES AND POSSIBLE FAILURES

The appliance does not start or it stops during operation. First try to find a solution to the problem (refer to the tables).

### **WARNING!**

Deactivate the appliance before carrying out any check.

Problem	Possible solution
<b>E 10</b> The appliance does not fill with water properly.	<ul style="list-style-type: none"><li>• Make sure that the water tap is open.</li><li>• Make sure that the pressure of the water supply is not too low. For this information, contact your local water authority.</li><li>• Make sure that the water tap is not clogged.</li><li>• Make sure that the inlet hose has no kinks, damages or bends.</li><li>• Make sure that the connection of the water inlet hose is correct.</li><li>• Make sure that the filter of the inlet hose and the filter of the valve are not clogged.</li></ul>
<b>E20</b> The appliance does not drain the water.	<ul style="list-style-type: none"><li>• Make sure that the sink spigot is not clogged.</li><li>• Make sure that the drain hose has no kinks or bends.</li><li>• Make sure that the drain filter is not clogged. Clean the filter, if necessary.</li><li>• Make sure that the connection of the drain hose is correct.</li><li>• Set the drain programme if you set a programme without drain phase.</li><li>• Set the drain programme if you set an option which ends with water in the tub.</li></ul>
<b>E91</b> Internal fail. No communication between electronic elements of the appliance.	<ul style="list-style-type: none"><li>• The programme was not finished properly or the appliance stopped too early. Switch the appliance off and on again.</li><li>• If the alarm code appears again, contact the Authorised Service Centre.</li></ul>

---

**EHO**

The mains supply is unstable.

- Wait until mains supply is stable.

---

**EFO**

The anti-flood device is on.

- Disconnect the appliance and close the water tap. Contact the Authorised Service Centre.

---

If the problem persists, contact the Authorised Service Centre. The necessary data for the service centre are on the rating plate

---

\*Some alarm codes may not occur. Subject to change without notice.

---

## 15. ENVIRONMENTAL CONCERNS

Recycle materials with the symbol . Put the packaging in relevant containers to recycle it. Help protect the environment and human health by recycling waste of electrical and electronic appliances. Do not dispose of

appliances marked with the symbol  with the household waste. Return the product to your local recycling facility or contact your municipal office.

## Tervetuloa Electroluxiin! Kiitos, että olet valinnut tämän laitteen.



Vähennämme paperin käyttöä suojellaksemme ympäristöä. Täydelliset ohjekirjat ovat saatavilla verkossa. Täydellinen ohjekirja on saatavilla osoitteessa **electrolux.com/manuals**



Voit tarkastella käyttöön liittyviä neuvoja, esitteitä, vianmääritysohjeita sekä huolto- ja korjausohjeita osoitteessa **electrolux.com/support**



Osta lisävarusteita, tarvikkeita ja alkuperäisiä varaosia laitteeseesi osoitteessa **electrolux.com/shop**

Oikeus muutoksiin pidätetään.

## SISÄLTÖ

1. TURVALLISUUSTIEDOT.....	66
2. TURVALLISUUSOHJEET.....	68
3. TUOTTEEN KUVAUS.....	70
4. TEKNISET TIEDOT.....	71
5. ASENNUS.....	71
6. KÄYTTÖPANEELI.....	74
7. NÄPPÄIMET JA PAINIKKEET.....	76
8. OHJELMAT.....	79
9. ASETUKSET.....	84
10. PÄIVITTÄINEN KÄYTTÖ.....	85
11. HUOLTO JA PUHDISTUS.....	87
12. KULUTUSARVOT.....	91
13. PIKAOHJE.....	93
14. HÄLYTYSKODIT JA MAHDOLLISET TOIMINTAHÄIRIÖT.....	96
15. YMPÄRISTÖNSUOJELUNÄKÖKOHTIA.....	97

## 1. ⚠ TURVALLISUUSTIEDOT



Lue tämän laitteen mukana toimitetut ohjeet huolella ennen laitteen asennusta ja käyttöönottoa.

Valmistaja ei ole vastuussa väärästä asennuksesta tai käytöstä johtuvista vammoista tai vaurioista. Säilytä ohjeita aina varmassa ja helposti tavoitettavassa paikassa tulevia käyttökertoja varten.

### 1.1 Lasten ja taitamattomien henkilöiden turvallisuus

- 8-vuotiaat ja sitä vanhemmat lapset sekä henkilöt, joilla on fyysisiä, aisteihin liittyviä tai henkisiä rajoitteita tai

puutteellinen kokemus tai tuntemus, voivat käyttää tätä laitetta vain, jos heitä valvotaan tai ohjataan laitteen turvallisessa käytössä ja jos he ymmärtävät käyttöön liittyvät vaarat.

- Tuote on pidettävä 3–8-vuotiaiden lasten ja erittäin laajoista ja monimutkaisista toiminnallisista rajoitteista kärsivien henkilöiden ulottumattomissa, ellei heitä valvota jatkuvasti.
- Alle 3-vuotiaat lapset tulee pitää kaukana laitteesta, ellei heitä valvota jatkuvasti.
- Lapsia on valvottava, etteivät he ryhdy leikkimään laitteella.
- Kaikki pakkaukset tulee pitää lasten ulottumattomissa ja hävittää asianmukaisesti.
- Pidä pesuaineet lasten ulottumattomissa.
- Pidä lapset ja kotieläimet poissa laitteen luota silloin, kun laitteen luukku on auki.
- Jos laitteessa on lapsilukko, sitä on käytettävä.
- Lapset eivät saa puhdistaa laitetta tai suorittaa siihen kohdistuvia käyttäjän huoltotoimenpiteitä ilman valvontaa.

## 1.2 Yleinen turvallisuus

- Tämä laite on tarkoitettu ainoastaan kotitaloustyyppisen, konepesuun sopivan pyykin pesemiseen.
- Tämä laite on suunniteltu yhden kotitalouden kotitalouskäyttöön sisätiloissa.
- Tätä laitetta voidaan käyttää toimistoissa, hotellihuoneissa, aamiaismajoituspaikoissa, maatilamajoituspaikoissa ja muissa samantyyppisissä majoitustiloissa, joissa kyseinen käyttö ei ylitä (keskimääräisiä) kotitalouskäytön tasoja.
- Älä muuta laitteen teknisiä ominaisuuksia.
- Laitteen enimmäispyykkikuorma on 7 kg. Ohjelmien enimmäistäyttömäärää ei saa ylittää (ks. kappale "Ohjelmat").
- Tulovesipisteestä tulevan veden paineen tulee olla poistotien liittimessä välillä 0,5 bar (0,05 MPa) ja 10 bar (1,0 MPa).

- Pohjan tuuletusaukot eivät saa olla maton tai muun lattiapäällysteen peitossa.
- Laite tulee liittää vesijohtoverkkoliitäntään käyttämällä tuotteen mukana toimitettuja tai muita valtuutetun huoltopalvelun toimittamia uusia letkusarjoja.
- Vanhaa letkustoa ei saa käyttää.
- Jos virtajohto vaurioituu, sen saa vaihtaa vain valmistaja, valtuutettu huoltoliike tai vastaava ammattitaitoinen henkilö, jotta vältytään sähkövaaroilta.
- Kytke laite pois päältä ja irrota pistoke pistorasiasta, ennen kuin aloitat huoltotoimet.
- Älä käytä korkeapainevesisuihkuja ja/tai höyryä laitteen puhdistamiseen.
- Puhdista laite kostealla liinalla. Käytä ainoastaan neutraaleja pesuaineita. Älä käytä hankaavia tuotteita, hankaavia sieniä, liuotteita tai metalliesineitä.

## 2. TURVALLISUUSOHJEET

### 2.1 Asennus



Asennuksessa on noudatettava asiaankuuluvia paikallisia määräyksiä.

- Poista kaikki pakkausmateriaalit ja kuljetuspultit, mukaan lukien kumiholkki välilevyllä.
- Säilytä kuljetuspultit varmassa paikassa. Jos laitetta halutaan siirtää tulevaisuudessa, kuljetuspultit tulee asentaa takaisin rummun lukitsemiseksi ja sisäisten vaurioiden välttämiseksi.
- Siirrä laitetta aina varoen, sillä se on raskas. Käytä aina suojakäsineitä ja suojaavia jalkineita.
- Noudata koneen mukana toimitettuja asennusohjeita.
- Vaurioitunutta laitetta ei saa asentaa tai käyttää.
- Älä asenna tai käytä laitetta tilassa, jossa se voi altistua alle 0 °C lämpötilalle tai säälolosuhteille.

- Varmista, että laitteen asennuspaikan lattia on tasainen, vakaa, lämmönkestävä ja puhtas.
- Varmista riittävä ilmankierto laitteen ja lattian välissä.
- Kun laite on asetettu lopulliseen asennuspaikkaan, tarkista, että se on oikein tasapainossa vesivaakaa käyttäen. Säädä tarvittaessa laitteen säätöjalkoja.
- Laitetta ei saa asentaa suoraan lattiaviemärin päälle.
- Laite tulee suojata vesiroiskeilta ja liialliselta kosteudelta.
- Älä asenna laitetta paikkaan, jossa laitteen kantta ei voida avata kokonaan.
- Älä aseta suljettua astiaa laitteen alapuolelle mahdollisten vesivuotojen varalta. Ota yhteyttä valtuutettuun huoltoliikkeeseen tarkistaaksesi, mitä lisävarusteita voidaan käyttää.

### 2.2 Sähkökytkentä



**VAROITUS!**

Tulipalon ja sähköiskun vaara.

- VAROITUS: Tämä laite on tarkoitettu asennettavaksi/liitettäväksi rakennuksen maadoitusliitäntään.
- Kytke pistoke maadoitettuun pistorasiaan.
- Varmista, että arvokilvessä olevat parametrit ovat verkkovirtalähteen sähköarvojen mukaisia.
- Älä käytä jakorasioita tai jatkojohtoja.
- Varmista, ettei pistoke ja virtajohto vaurioitu. Jos virtajohto joudutaan vaihtamaan, vaihdon saa suorittaa vain valtuutettu huoltoliike.
- Kytke pistoke pistorasiaan vasta asennuksen jälkeen. Varmista, että laitteen verkkovirtakytkentä on ulottuvilla laitteen asennuksen jälkeen.
- Älä koske virtajohtoon tai pistokkeeseen mairillä käsillä.
- Älä vedä virtajohdosta pistoketta irrottaessasi. Vedä aina pistokkeesta.

### 2.3 Vesiliitäntä

- Tuloveden lämpötila ei saa ylittää 25 °C.
- Älä vaurioita vesiletkuja.
- Ennen uusien putkien liittämistä, kun putkia ei ole käytetty pitkään aikaan, korjaustöiden jälkeen tai kun uusia laitteita (vesimittarit, jne.) on asennettu, anna veden virrata, kunnes se on puhdasta ja kirkasta.
- Tarkista ensimmäisen käyttökerran aikana ja sen jälkeen, ettei laitteessa ole näkyviä merkkejä vesivuodoista.
- Älä käytä jatkoletkua, jos vedenottoletku on liian lyhyt. Ota yhteyttä valtuutettuun huoltoliikkeeseen vedenottoletkun vaihtoa varten.
- Laitteen pakkauksestaan ottamisen yhteydessä tyhjennysletkusta saattaa tulla vettä. Tämä johtuu tehtaalla vedellä suoritetuista laitetesteistä.
- Voit pidentää tyhjennysletkua siten, että letkun pituus on enintään 400 cm. Ole yhteydessä valtuutettuun huoltokeskukseen muunlaisen tyhjennysletkun ja jatkosen suhteen.
- Varmista, että vesihana on ulottuvilla laitteen asennuksen jälkeen.
- Sulje vesihana jokaisen laitteen käyttökerran jälkeen.

### 2.4 Valitse

#### VAROITUS!

Virheellinen käyttö voi aiheuttaa henkilövahinkoja, sähköiskuja, tulipaloja, palovammoja tai laitteen vaurioitumisen.

- Noudata pesuainepakkaukseen merkittyjä turvallisuusohjeita.
- Älä aseta helposti syttyviä tuotteita tai helposti syttyvien aineiden kanssa kosketuksissa olleita tuotteita laitteeseen, laitteen päälle tai sen lähelle.
- Älä pese tekstiilejä, joissa on runsaasti öljyä, rasvaa tai muita rasvaisia aineita. Se voi vahingoittaa laitteen kumiosia. Espese tällaiset tekstiilit käsin ennen niiden pesemistä koneessa.
- Älä käytä pyykkituoksujia, jotta laitteen muovi- ja kumiosat eivät vaurioituisi.
- Varmista, että kaikki metalliosat on poistettu pyykistä.

### 2.5 Huolto

- Laitteen korjaukseen liittyvissä asioissa tulee ottaa yhteyttä valtuutettuun huoltoliikkeeseen. Ainoastaan alkuperäisiä varaosia saa käyttää.
- Huomioithan, että itse suoritettut tai muut kuin ammattilaisen suorittamat korjaukset voivat aiheuttaa vaaratilanteita ja mitätöidä takuun.
- Seuraavat varaosat ovat saatavilla vähintään 10 vuoden ajan mallin tuotannon lopettamisesta: moottori ja moottorin harjat, moottorin ja rummun välinen voimansiirto, pumput, iskunvaimentimet ja jouset, pesurumpu, rummun ristikko ja vastaavat kuulalaakerit, lämmittimet ja lämpövastukset, mukaan lukien lämpöpumput, putket ja vastaavat laitteistot, kuten letkut, venttiilit, suodattimet ja Aquastop-järjestelmät, piirilevyt, elektroniset näytöt, painekeytkimet, termostaatit ja anturit, ohjelmistot ja laiteohjelmistot, nollausohjelmisto mukaan lukien, luukku, luukun saranat ja tiivisteet, muut tiivisteet, luukun lukitus, muoviset lisäosat (esim. pesuainelokerot). Aika voi olla maassasi pidempi. Lisätietoja saat verkkosivustoltamme.

- Huomaa, että jotkin näistä varaosista ovat saatavilla ainoastaan ammattilaiskorjaajille ja kaikki varaosat eivät välttämättä koske kaikkia malleja.
- Lisätietoa tämän tuotteen sisällä olevista lampuista sekä erikseen myytävistä varalampuista: Kyseiset lamput on suunniteltu kestävämmän kodinkoneissa vaativia fyysisiä olosuhteita (esim. lämpötila, värinä, kosteus) tai ne antavat tietoa laitteen toimintatilasta. Niitä ei ole tarkoitettu muihin käyttötarkoituksiin eivätkä ne sovi huoneiden valaisemiseen.

- Irrota laite sähköverkosta ja vedenjakelusta.
- Leikkaa virtajohto poikki aivan laitteen sivulta ja hävitä se.
- Poista luukun lukitus, jotta lapset ja eläimet eivät voisi jäädä kiinni rummun sisälle.
- Hävitä laite paikallisten kotitalouksien sähkö- ja elektroniikkalaiteromua (WEEE) koskevien määräyksien mukaisesti.

## 2.6 Hävittäminen

### ⚠ VAROITUS!

Loukkaantumisen tai tukehtumisen vaara.

## 3. TUOTTEEN KUVAUS

### 3.1 Laitteen kuvaus

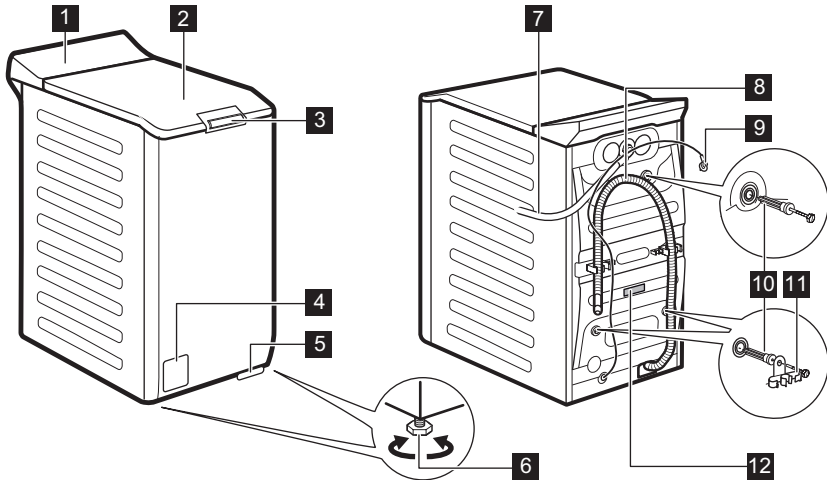

**1** Käyttöpaneeli

**2** Kansi

**3** Kannen työntökahva

**4** Tyhjennyspumun sihti

**5** Vipu laitteen siirtämistä varten

**6** Säätöjalat laitteen tasapainotukseen

**7** Vedenottoletku

**8** Tyhjennysletku

**9** Virtajohto

**10** Kuljetuspultit

## 11 Letkutuki

Tietoa tuotteen rekisteröimiseen.

**Arvokilpi** sisältää mallin nimen (A), tuotenumeron (B), sähköarvot (C) sekä sarjanumeron (D).

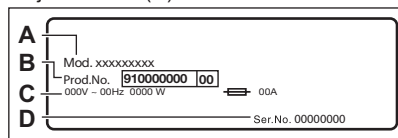

## 12 Arvokilpi

**merkki** sisältää mallin nimen (A), tuotenumeron (B) ja sarjanumeron (C).

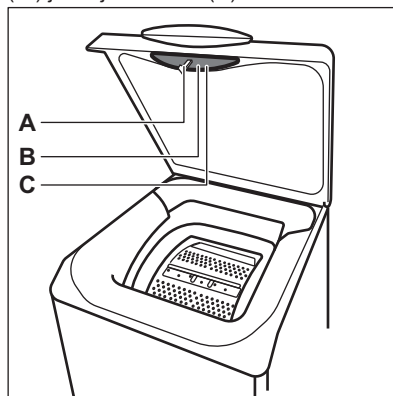

## 4. TEKNISET TIEDOT

Mitat	Leveys/korkeus/kokonaissyvyys	39,7 cm /90,8 cm /59,9 cm
Sähkökytkentä	Jännite Kokonaisvirta Sulake Taajuus	230 V 2100 W 10 A 50 Hz
Suojaustaso kiinteiden hiukkasten ja kosteuden sisääntulon estämisessä, jonka suojapeite varmistaa, lukuun ottamatta niitä kohtia, joissa pienjännitelaitteilla ei ole mitään kosteussuojaa		IPX4
Vedenpaine	Vähimmäistaso Enimmäistaso	0,5 baaria (0,05 MPa) 10 baaria (1,0 MPa)
Vedensyöttö <sup>1)</sup>		Kylmä vesi
Enimmäiskuorma	Cotton (Puuvilla)	7 kg

<sup>1)</sup> Liitä vedenottoletkut hanaan, jossa on 3/4" kierteitys.

## 5. ASENNUS

**VAROITUS!**

Lue turvallisuutta koskevat luvut.

## 5.1 Pakkauksesta purkaminen ja sijoittelu

1.

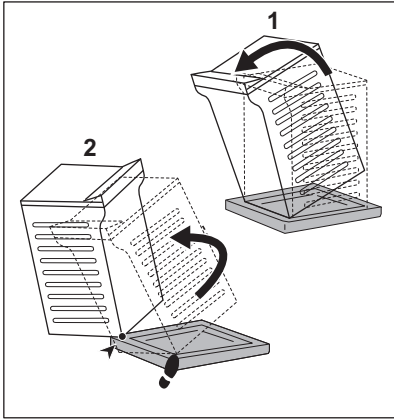

2.

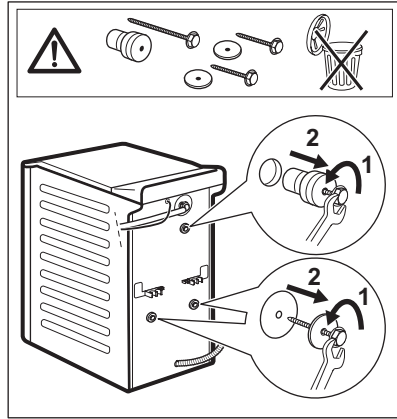

3.

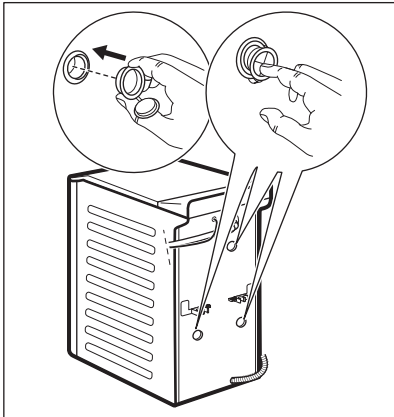

4.



Säädä laite oikein estääksesi laitteen tärinän, äänet ja liikkeet sen käytön aikana.

### VAROITUS!

Älä laita pahvia, puuta tai vastaavaa materiaalia laitteen jalkojen alle tason säätämiseksi.

### i

Varmista, etteivät matot pysäytä ilmankiertoa laitteen alapuolella. Varmista, ettei laite ole kosketuksissa seinään tai muihin laitteisiin.

Pakkausmateriaalit ja kuljetustuet kannattaa säilyttää mahdollisia tulevia laitteen kuljetuksia varten.

## 5.2 Tuloletku

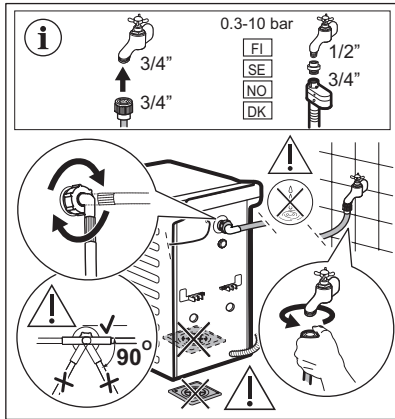

Laitteen mukana toimitettavat lisävarusteet voivat vaihdella mallista riippuen.

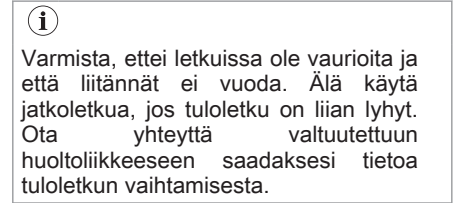

Joissakin malleissa voi olla veden tuloletku, jossa on vedenrajoitin. Se estää luonnollisesta ikääntymisestä johtuvan letkun vuotamisen. Ikkunassa oleva sektori osoittaa tämän vian. Jos näin tapahtuu, sulje vesihana ja ota yhteys valtuutettuun huoltoliikkeeseen letkun vaihtamiseksi.

Varaosia voidaan muuttaa ilman erillistä ilmoitusta. Osta varusteita valtuutetulta jälleenmyyjältä.

## 5.3 Vedenpoisto

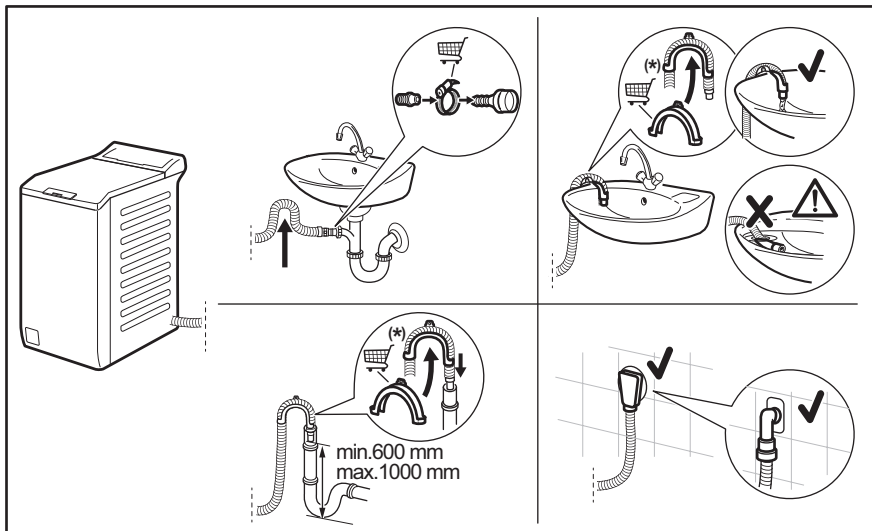

Tyhjennysletkun on oltava vähintään 600 mm ja enintään 1000 mm korkeudella. Tyhjennysletkun maksimipituus 4000mm. Ole yhteydessä valtuutettuun huoltoliikkeeseen muunlaisen tyhjennysletkun ja jatkeen suhteen.

## 5.4 Sähköyhteydet

Kytke verkkopistoke verkkopistorasiaan vasta asennuksen lopuksi.

Vaaditut sähköarvot on merkitty arvokilpeen sekä esitetty ”Tekniset tiedot” -luvussa. Varmista, että ne ovat yhteensopivia käytetyn verkkovirtalähteen kanssa.

Tarkista, että kotitaloudessa tapahtuva sähköasennus kestää vaaditun enimmäiskuorman, ottaen huomioon myös kaikki muut mahdollisesti käytössä olevat laitteet.

**Laite tulee kytkeä maadoitettuun pistorasiaan.**

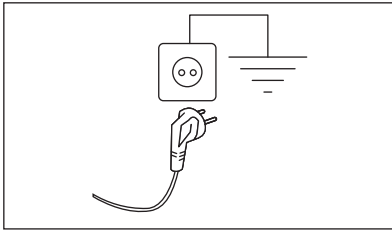

Kun laite on asennettu paikalleen, virtajohdon on oltava helppopääsyisessä paikassa.

Ota yhteyttä valtuutettuun huoltoliikkeeseen sähkötöiden suorittamiseksi asennuksen yhteydessä.

Valmistaja ei ota mitään vastuuta vahingoista tai loukkaantumisista, jotka johtuvat turvatoimien noudattamatta jättämisestä.

## 6. KÄYTTÖPANEELI



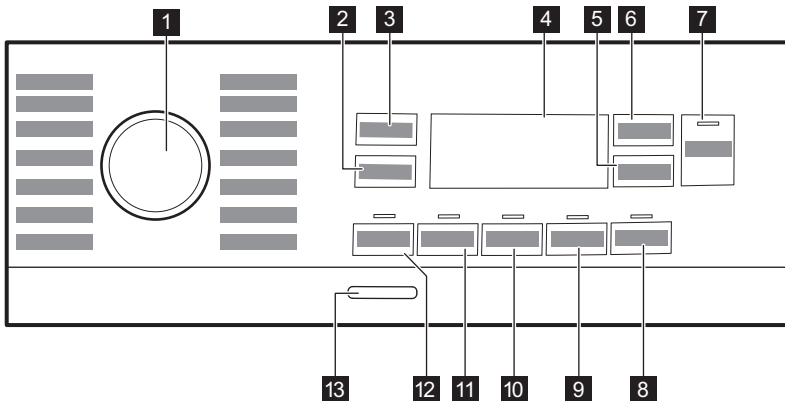



### 6.1 Käyttöpaneelin kuvaus



- 1 Ohjelmavalitsin
- 2 Linkousnopeutta muutetaan painamalla Spin-painiketta

- 3 Temp.-painike
- 4 Näyttö
- 5 Delay Start -kosketuspainike



	Rummun puhdistuksen merkkivalo.
	Yö -merkkivalo.
	Rypistymiseneston merkkivalo.
	Linkousalue: Linkousnopeuden merkkivalo.
	Ei linkousta -merkkivalo. Linkousvaihe on pois käytöstä.
	Höyrytysvaiheen merkkivalo.
	Rypistymisenestovaiheen merkkivalo. Lue lisätietoja kappaleesta Plus Steam.

## 7. NÄPPÄIMET JA PAINIKKEET

### 7.1 Johdanto



Lisätoimintoja/toimintoja ei ole saatavilla kaikissa pesuohjelmissa. Tarkista lisätoimintojen/toimintojen ja pesuohjelmien yhteensopivuus kappaleesta "Ohjelmataulukko". Lisätoiminto/toiminto voi poissulkea toisen toiminnon, laite ei tällöin mahdollista yhteensopimattomien lisätoimintojen/toimintojen asettamista.

### 7.2 On/Off

Laite voidaan kytkeä toimintaan tai pois toiminnasta painamalla tätä painiketta muutaman sekunnin ajan. Kaksi erilaista äänimerkkiä kuuluu, kun laite kytketään toimintaan tai pois toiminnasta.

Koska Valmiustila-toiminto kytkee laitteen automaattisesti pois toiminnasta joidenkin minuuttien kuluttua energiankulutuksen vähentämiseksi, laitteen kytkeminen uudelleen toimintaan voi olla tarpeen.

Katso lisätietoja kohdasta "Valmiustila" luvusta "Päivittäinen käyttö".

### 7.3 Temp.

Kun valitset pesuohjelman, laite ehdottaa automaattisesti oletuslämpötilaa.

Kosketa tätä painiketta toistuvasti, kunnes haluamasi lämpötila tulee näkyviin näyttöön.

Kun näytössä näkyy merkkivalo , laite ei lämmitä vettä.

### 7.4 Spin

Kun ohjelma asetetaan, laite asettaa automaattisesti ohjelman maksimilinkousnopeuden. Ei koske Denim-ohjelmaa. Tällä lisätoiminnolla voit muuttaa oletuslinkousnopeutta.

Kosketa tätä painiketta toistuvasti, kun haluat:

- **Laskea linkousnopeutta.** Näytössä näkyy vain asetetun ohjelman tarjoamat linkousnopeudet.
- Linkouksen lisätoiminnot **Ei linkousta**



Aseta tämä lisätoiminto kaikkien linkousvaiheiden poistamiseksi. Laite suorittaa vain valitun pesuohjelman tyhjennysvaiheen. Aseta tämä lisätoiminto erittäin arkalaatuisia tekstiilejä varten. Huuhteluvaihe käyttää enemmän vettä joissakin pesuohjelmissa

- Käynnistä **Rinse Hold** -lisätoiminto. Viimeistä linkousta ei suoriteta. Viimeistä huuhteluvettä ei tyhjenetä koneesta pyykin rypistymisen estämiseksi. Pesuohjelma päättyy ja vesi jää rumpuun.

Näytössä näkyy merkkivalo . Kansi on lukittuna ja rumpu pyörii säännöllisesti rypistymisen estämiseksi. Kannen lukitus voidaan avata vasta sitten, kun vesi on tyhjennetty.

Jos Start/Pause -painiketta kosketetaan, laite suorittaa linkousvaiheen ja tyhjentää koneesta veden.



Laite tyhjentää veden automaattisesti noin 18 tunnin kuluttua.

- Käynnistä **Yö** -lisätoiminto. Ohjelman väli- ja loppulinkousvaiheet ohitetaan ja ohjelma päättyy jättäen veden koneeseen. Tämä auttaa vähentämään rypyjä.

Näytössä näkyy merkkivalo . Kansi on edelleen lukittu. Rumpu pyörii säännöllisesti rypyjien vähentämiseksi. Kannen lukitus voidaan avata vasta sitten, kun vesi on tyhjenetty.

Koska ohjelman äänitaso on erittäin alhainen, sitä voidaan käyttää öisin hyödyntäen edullisempaa yö sähköä. Joissakin ohjelmissa huuhteluissa käytetään enemmän vettä.

Jos Start/Pause -painiketta kosketetaan, laite suorittaa vain tyhjennysvaiheen.



Laite tyhjentää veden automaattisesti noin 18 tunnin kuluttua.

## 7.5 Prewash

Tällä lisätoiminnolla voi lisätä esipesuvaiheen pesuohjelmaan.

Vastaava merkkivalo syttyy kosketuspainikkeen yläpuolella.

Lisää käyttämällä tätä lisätoimintoa ohjelmaan 30 °C esipesuvaihe ennen pesuvaihetta.

Tämän lisätoiminnon käyttöä suositellaan, kun pyykki on erittäin likaista (erityisesti jos siinä on hiekkaa, pölyä, mutaa tai muita kiinteitä hiukkasia).



Lisätoiminto voi pidentää ohjelman kestoa.

## 7.6 Stains

Kosketa tätä painiketta tahranpoistovaiheen lisäämiseksi ohjelmaan.

Vastaava merkkivalo syttyy kosketuspainikkeen yläpuolella.

Käytä tätä lisätoimintoa vaikeiden tahrojen poistamiseen.

Kun asetat tämän lisätoiminnon, lisää tahranpoistoainetta lokeroon .



Tämä lisätoiminto pidentää ohjelman kestoa.

Tämä lisätoiminto ei ole käytettävissä alle 40 °C:n ohjelmissa.

## 7.7 Pysyvä Extra Rinse

Tämän lisätoiminnon avulla voit lisätä muutaman huuhtelun valitun pesuohjelman mukaan.

Tämä lisätoiminto on tarkoitettu henkilöille, joilla on pesuaineallergia tai herkkä iho.



Tämä lisätoiminto pidentää ohjelman kestoa.

Vastaava merkkivalo syttyy kosketuspainikkeen yllä ja jää palamaan seuraavien ohjelmien ajaksi, kunnes kyseinen lisätoiminto kytketään pois toiminnasta.

## 7.8 Pysyvä Soft Plus

Aseta tämä lisätoiminto huuhteluaineen jakautumisen optimoimiseksi ja tekstiilien pehmentämiseksi.



Suosittelaa huuhteluainetta käyttäessä.



Tämä lisätoiminto pidentää ohjelman kestoa.

Vastaava merkkivalo syttyy kosketuspainikkeen yllä ja jää palamaan seuraavien ohjelmien ajaksi, kunnes kyseinen lisätoiminto kytketään pois toiminnasta.

## 7.9 Plus Steam

Kosketa tätä painiketta asettaaksesi höyrytason. Tämä on mahdollista vain niiden ohjelmien yhteydessä, joissa höyrytoiminto on käytettävissä. Rumpu pyörii tasaisesti noin 30 minuutin ajan. Höyryvaiheen kesto muuttuu valinnan mukaisesti. Kun Plus Steam -lisätoiminto on valittu, ohjelma päättyy rypistymisenestovaiheeseen, jonka aikana rumpua pyöritetään ajoittain rypistymisen estämiseksi. Näytöllä näkyy  ja , ja myös painike Start/Pause  palaa. Rypistymisenestovaiheen päättyessä sammuu ja luukun lukitus avautuu. Käyttäjä voi milloin tahansa pysäyttää rypistymisenestovaiheen seuraavasti:

- kytke laite päälle tai pois päältä painamalla On/Off -painiketta muutaman sekunnin ajan, tai
- kierrää valintanuppi toiseena asentoon.





Paremmat tulokset saavutetaan pienemmällä pyykkimäärällä.

## 7.10 Delay Start

Tämän lisätoiminnon avulla voit ohjelmoida ohjelman käynnistymään parempana ajankohtana.

Aseta vaadittu viive koskettamalla painiketta toistuvasti. Aikaa kasvaa yhden tunnin astein 20 tuntiin saakka.

Näytössä näkyy merkkivalo  ja valittu ajastin. Kun olet koskettanut Start/Pause  painiketta, laitteen ajanlaskenta käynnistyy ja kansi on lukittu.

## 7.11 Time Manager

Tämän lisätoiminnon avulla voit lyhentää ohjelman kestoä täyttömäärästä ja likaisuusasteesta riippuen.

Kun asetat pesuohjelman, näytössä näkyy oletuskesto ja viivoja -----.

Lisää Time Manager painiketta lyhentääksesi ohjelman kestoä tarpeidesi mukaan.

Näytössä näkyy ohjelman uusi kesto ja viivojen määrä vähenee sen mukaisesti:

----- valitaan, kun pyykin likaisuusaste on normaali.

---- pikaohjelma, kun kone on täynnä vähän likaantunutta pyykkiä.

-- erittäin nopea ohjelma vähän likaantuneelle pyykille (enintään puoli koneellista).

- lyhin ohjelma pienen pyykkimäärän raikastamiseksi.

Tällöin Time Manager on käytettävissä vain taulukossa mainituille ohjelmille.

### merkkivalo

	Puuvilla	Synteettiset
----- 1)	■	■
----	■	■
---	■	■
--	■	■
-	■	■

1) Kaikkien ohjelmien oletuskesto.

### Time Manager höyryohjelmien kanssa

Kun valitset höyryohjelman, tällä painikkeella voit valita kolmesta höyrytasosta, ja ohjelman kesto lyhenee vastaavasti:

- --- : Maximi
- -- : Medium
- - : Minimi



Osassa koneista ohjelman kesto lyhenee, ilman että viivat näkyvät.

## 7.12 Start/Pause



Paina Start/Pause  käynnistääksesi, pysäyttääksesi laitteen tai keskeyttääksesi käynnissä olevan ohjelman.



-kuvake tarkoittaa, että voit keskeyttää ohjelman ja lisätä tai poistaa vaatteita. Lisätietoja saat kohdasta "Luukun avaaminen – Pyykin lisääminen".

## 8. OHJELMAT

### 8.1 Ohjelmataulukko

Ohjelma Oletuslämpötila Lämpötila-alue	Viitteellinen linkousno- peus Linkousno- peuden as- teikko	Max. täyttö- määrä	Ohjelman kuvaus (Pestävän pyykin ja likaisuustason tyyppi)
<b>Pesuojelmat</b>			
Eco 40-60 40 °C <b>1)</b>	1300 kierr/min. (1300 –400 kierr/min)	7 kg	<b>Valkoinen ja värinpitävä puuvilla.</b> Normaalisti likainen pyykki. Energiankulutus laskee ja pesuoelman pituus kasvaa, ja näin hyvä pesutulos on taattu.
Puuvilla 40 °C 90 °C – Kylmä	1300 kierr/min. (1300 –400 kierr/min)	7 kg	<b>Valkoinen ja värillinen puuvilla.</b> Normaali-, erittäin ja vähän likainen pyykki.
Synteettiset 40 °C 60 °C – Kylmä	1200 kierr/min. (1200 –400 kierr/min)	3 kg	<b>Siliävät tai sekapyykki.</b> Normaalisti likainen pyykki.
Hienopesu 30 °C 40 °C – Kylmä	1200 kierr/min. (1200 –400 kierr/min)	2 kg	<b>Arkalaatuiset tekstiilit (esim. akryyli, viskoosi ja sekapyykki), jotka edellyttävät hellävaraisempaa pesua.</b> Normaali- ja vähän likainen pyykki.
<b>Höyryohjelmat </b>			
 Höyry		1 kg	<b>Puuvilla, synteettinen ja sekapyykki.</b> Erityinen höyryohjelma ilman pesua. Sopii, kun valmistelet kuivaa pyykkiä silitystä varten tai raikastaessasi kerran käytettyjä vaatteita. <b>2)</b> Tämä ohjelma vähentää rypyjä ja hajuja <b>3)</b> ja avaa kuidut. Kun ohjelma on päättynyt, poista pyykki viivyttämättä pesukoneen rummista. Silitys on vaivatonta höyryohjelman jälkeen. Älä käytä pesuainetta. Poista tahrat tarvittaessa pesemällä tai käyttämällä paikallista tahrannoistoa. Höyryohjelmissa ei suoriteta hygieniasykliä. Älä valitse höyryohjelmaa seuraavanlaisille tekstiileille: <ul style="list-style-type: none"><li>• Tekstiilit, jotka eivät sovellu rumpukuivaukseen.</li><li>• Tekstiilit joissa on merkintä "Vain kuivapesu".</li></ul>

Ohjelma Oletuslämpötila Lämpötila-alue	Viitteellinen linkousno- peus Linkousno- peuden as- teikko	Max. täyttö- määrä	Ohjelman kuvaus (Pestävän pyykin ja likaisuustason tyyppi)
--	---	--------------------------	---



Cashmere

1 kg

**Villa ja kašmirvilla.** Lyhyt ohjelma, jolla voidaan raiakstaa enintään 1 kg koneellisesti ja käsin pestäviä villa- ja kašmirvaatteita niitä pesemättä. Pienempien pyykkimäärien kohdalla ohjelman kestoa on mahdollista lyhentää entisestään käyttämällä lisätoimintoa Time Manager.

**VAROITUS!**

Älä käytä tätä ohjelmaa villavaatteisiin, joissa on "vain kuivapesu" -merkintä.

**Erikoisohjelmat**

Linkous/Tyhjennys	1300 kierr/min. (1300–400 kierr/min)	7 kg	<b>Kaikki muut tekstiilit paitsi villa ja arkalaatuiset tekstiilit.</b> Pyykin linkoaminen ja veden tyhjentäminen rummusta.
-------------------	--	------	---

Huuhtelu	1300 kierr/min. (1300–400 kierr/min)	7 kg	<b>Kaikki muut tekstiilit paitsi villa ja erittäin arkalaatuiset tekstiilit.</b> Pyykkien huuhtelu- ja linkousohjelma. Oletuslinkousnopeus vastaa puuvillaohjelmien linkousnopeutta. Alenna linkousnopeutta pyykin laadun mukaan. Aseta tarvittaessa Extra Rinse-lisätoiminto huuhteluiden lisäämiseksi. Kun linkousnopeus on alhainen, laite suorittaa kevyitä huuhteluita ja lyhyen linkouksen.
----------	--	------	---

**Lisäpesuohjelmat**

Untuvatakki 40 °C 60 °C – Kylmä	800 kierr/min. (800–400 kierr/min)	2 kg	Erikoisohjelma yhdelle <b>untuvatakkille, synteettiselle huovalle tai peitolle, untuvapeitolle, päiväpeitolle</b> ja niin edelleen.
---------------------------------------	--	------	---

Pika 14min 30 °C	800 kierr/min. (800–400 kierr/min)	1,5 kg	<b>Siliävät ja sekapyykki.</b> Vähän likainen ja raikastettava pyykki.
---------------------	--	--------	--

Urheiluvaatteet 30 °C 40 °C – Kylmä	1200 kierr/min. (1200–400 kierr/min)	3 kg	<b>Sekapyykki, urheiluvaatteet.</b> Lievästi likaantuneet tai raikastettavat vaatteet.
---	--	------	--

Ohjelma Oletuslämpötila Lämpötila-alue	Viitteellinen linkousno- peus Linkousno- peuden as- teikko	Max. täyttö- määrä	Ohjelman kuvaus (Pestävän pyykin ja likaisuustason tyyppi)
--	---	--------------------------	---

  
Outdoor  
30 °C  
40 °C – Kylmä

1200 kierr/min.  
(1200 –400  
kierr/min)

2 kg<sup>4)</sup>  
1 kg<sup>5)</sup>





Älä käytä huuhteluainetta ja varmista, ettei pesuainelokerossa ole huuhteluainejäämiä.

**Synteettiset urheiluvaatteet.** Tämä ohjelma on suunniteltu nykyaikaisten ulkourheiluvaatteiden hellävaraiseen pesuun, ja se sopii myös muun muassa kuntosali-, pyöräily- tai lenkkeilyvaatteiden pesuun. Suositeltu täyttömäärä on 2 kg.

**Vettä hylkivät sekä vettä hylkivät ja hengittävät tekstiilit.**

Tätä ohjelmaa voidaan käyttää myös vettä hylkivän pinnan käsittelyvaiheena, joka on suunniteltu erityisesti sellaisten tekstiilien käsittelyyn, joissa on hydrofobin pinnote. Suorita vettä hylkivän pinnan palauttava vaihe seuraavasti:

- Lisää pesuaine lokeroon .
- Lisää erityistä vettä hylkivän tekstiilin palauttavan pinnan käsittelyainetta huuhteluainelokeroon .
- Vähennä pyykkiä niin, että täyttömäärä on 1 kg.



Voit parantaa vettä hylkivän pinnan käsittelyä edelleen kuivaamalla pyykit Outdoor kuivausrummussa ohjelmalla (jos käytettävissä ja jos vaatteen hoito-ohjemerkinä sallii rumpukuivauksen).

Denim  
30 °C  
40 °C – Kylmä

800 kierr/min.  
(1200 –400  
kierr/min)

2 kg

**Denim-kankaiden erikoisohjelma hellävaraisella pesuvaiheella värien haalistumisen ja tahrojen minimoimiseksi.** Pienempää täyttömäärää suositellaan hellävaraisempaa hoitoa varten.

Ohjelma Oletuslämpötila Lämpötila-alue	Viitteellinen linkousno- peus Linkousno- peuden as- teikko	Max. täyttö- määrä	Ohjelman kuvaus (Pestävän pyykin ja likaisuustason tyyppi)
 Villa/Silkki 40 °C 40 °C – Kylmä	1200 kierr/min. (1200 –400 kierr/min)	1,5 kg	<b>Konepestävä villa, käsin pestävä villa ja muut tekstiilit,</b> joissa on merkintä "Käsinpesu" <sup>6)</sup>





1) Euroopan unionin komission asetuksen 2019/2023 mukaan tämä ohjelma pystyy pesemään lämpötilassa 40 °C tai 60 °C pestävän normaaliikaisen puuvillapyykin samanaikaisesti yhdellä ohjelmalla 40 °C lämpötilassa.







Katso pyykin lämpötila, ohjelman kesto sekä muut tiedot luvusta "Kulutusarvot".  
Energiankulutuksen kannalta tehokkaimpia ohjelmia ovat yleensä alhaisempaa lämpötilaa käyttävät ja pi-  
deempään kestävä ohjelmat.

- Jos valitset höyryohjelman pyykin kuivauksella, pyykkisi voi jäädä kosteaksi. Ripusta pyykit kuivumaan narulle noin 10 minuutiksi.
- höyryohjelma ei poista erityisen voimakkaita hajuja
- Pesuohjelma.
- Pesuohjelma ja vettä hylkivän pinnan käsittelyvaihe.
- Tämän ohjelman aikana rumpu pyörii hitaasti hellävaraista käsittelyä varten. Voi vaikuttaa siltä, että rumpu ei pyöri tai se ei pyöri kunnolla, mutta tämä on kuitenkin normaalia tälle ohjelmalle.

## Ohjelmien ja lisätoimintojen yhteensopivuus

Ohjelma	LISÄTOIMINNOT	Spin	---			Prewash <sup>1)</sup>	Stains <sup>2)</sup>	Extra Rinse	Soft Plus	Plus Steam <sup>2)</sup>	Delay Start	Time Manager
Eco 40-60		■		■							■	
Puuvilla		■	■	■	■	■	■	■	■	■	■	■
Synteettiset		■	■	■	■	■	■	■	■	■	■	■
Hienopesu		■	■	■	■			■	■		■	
 Höyry											■	■
 Cashmere											■	■
Linkous/Tyhjennys		■	■ <sup>3)</sup>								■	
Huuhtelu		■	■	■				■			■	
Untuvatakki		■	■								■	



Ohjelma	LISÄTOIMINNOT Spin	---			Prewash <sup>1)</sup>	Stains <sup>2)</sup>	Extra Rinse	Soft Plus	Plus Steam <sup>2)</sup>	Delay Start	Time Manager
Pika 14min	■	■	■								■
Urheiluvaatteet	■	■	■		■		■				■
Outdoor 	■	■	■				■				■
Denim	■	■	■	■		■	■	■	■	■	■
Villa/Silkki  	■	■	■								■

1) Prewash ja Stains lisätoimintoja ei voida valita samanaikaisesti.

2) Tämä lisätoiminto ei ole käytettävissä alle 40 °C:n ohjelmissa.

3) Jos asetat lisätoiminnon "Ei linkousta", laite suorittaa vain tyhjennyksen.

### Kullekin ohjelmalle soveltuvat pesuaineet

Ohjelma	Yleiskäyttöinen pesujauhe <sup>1)</sup>	Yleinen nestepe-suaine	Väriällisen pyykin nestepe-suaine	Hienopesu, villa-vaatteet	Erikois
Eco 40-60	▲	▲	▲	--	--
Puuvilla	▲	▲	▲	--	--
Synteettiset	▲	▲	▲	--	--
Hienopesu	--	--	--	▲	▲
Untuvatakki	--	--	--	▲	▲
Pika 14min	--	▲	▲	--	--
Urheiluvaatteet	--	▲	▲	--	▲
Outdoor 	--	--	--	▲	▲
Denim	--	--	▲	▲	▲
Villa/Silkki  	--	--	--	▲	▲

1) Pesujauheen käyttöä suositellaan yli 60 °C lämpötilassa.

▲ = Suositeltu

-- = Ei suositeltu

## 8.2 Woolmark Premium Wool Care - Sininen



Tämän pesukoneen villapesuohjelma on The Woolmark Company -yhtiön testaama ja hyväksymä merkillä "käsinpesu" varustettujen villatekstiilien pesuun, kun vaatteet pestään tämän pesukoneen valmistajan ohjeiden mukaisesti. M1145

## 9. ASETUKSET

### 9.1 Äänisignaalit

Laitteessa on erilaisia äänimerkkejä, jotka aktivoituvat seuraavissa tapauksissa:

- Laitteen kytkeminen päälle (erityinen lyhyt äänimerkki).
- Laitteen kytkeminen pois päältä (erityinen lyhyt äänimerkki).
- Painikkeiden painaminen (napsahdusääni).
- Virheellinen valinta (kolme lyhyttä äänimerkkiä).
- Ohjelma on päättynyt (äänimerkkisarjat noin 1 minuutin ajan).
- Laitteen toimintahäiriö (äänimerkkisarjat noin 5 minuutin ajan).

Kun ohjelma on päättynyt, **voit kytkeä äänimerkit pois päältä / päälle** koskettamalla Prewash ja Stains -painikkeita samanaikaisesti noin 2 sekunnin ajan. Näytössä näkyy On/Off.



Jos kytket äänimerkit pois päältä, ne toimivat siitä huolimatta laitteen toimintahäiriön sattuessa.

### 9.2 Lapsilukko

Tämän lisätoiminnon avulla voit estää lasten leikkimisen käyttöpaneelilla.

Kytke tämä lisätoiminto **päälle / pois päältä** pitämällä alhaalla Plus Steam-painiketta, kunnes  -merkkivalo syttyy/sammuu näyttöön.

Laitte käyttää tätä lisätoimintoa oletuksena, kunnes kytket sen pois toiminnasta.

Lapsilukko-toiminto ei ole käytettävissä muutama sekuntiin laitteen päälle kytkemisen jälkeen.

### 9.3 Käyttötuntilaskuri

Laitteen kokonaiskäyttöajan voi esittää tunteina alkaen ensimmäisestä käynnistyksestä. Tämä arvo laskee pesuohjelmien käyttöajan (ei sisällä taukoja eikä ajastetun käynnistymisen aikaa). Tämän arvon voi saada näkyviin seuraavasti:

1. Kytke laite päälle painamalla painiketta On/Off.
2. Käännä ohjelmanvalitsin asentoon Eco 40-60 (ensimmäinen asento myötöpäivään käännettäessä).
3. Paina painikkeita Prewash ja Stains muutaman sekunnin ajan (10 sekunnin kuluessa käynnistyksestä). Näiden 10 sekunnin jälkeen painikeyhdistelmä ottaa äänimerkit käyttöön ja poistaa ne käytöstä.
4. Kolmen sekunnin kuluttua laitteen kokonaiskäyttöaika näkyy näytöllä: esim. 1276 tuntia, ja näytöllä näkyy teksti Hr kahden sekunnin ajan, 12 (tuhannet ja sadat) näkyy kahden sekunnin ajan ja 76 (kymmenet ja yksittäiset tunnit) näkyy kahden sekunnin ajan.



Jos toimenpiteet eivät tuota tulosta (aikakatkaisun, väärän ohjelmavalikon asennon tai väärän painikeyhdistelmän takia), kytke laitteen virta pois päältä ja toista vaiheet alusta asti.

## 9.4 Tehdasasetukset

Tällä toiminnolla voi palauttaa oletusarvoiset tehdasasetukset. **Ota** tämä lisätoiminto käyttöön suorittamalla seuraavat vaiheet:

1. Kytke laite päälle painamalla painiketta On/Off.
2. Käännä ohjelmanvalitsin asentoon Synteettiset (kolmas asento myötöpäivään käännettäessä).

3. Paina painikkeita Prewash ja Stains muutaman sekunnin ajan (10 sekunnin kuluessa käynnistyksestä). Näiden 10 sekunnin jälkeen painikeyhdistelmä ottaa äänimerkit käyttöön ja poistaa ne käytöstä.
4. Näytöllä näkyy – – – noin viiden sekunnin ajan.



Jos toimenpiteet eivät tuota tulosta (aikakatkaisun, väärän ohjelmavalikon asennon tai väärän painikeyhdistelmän takia), kytke laitteen virta pois päältä ja toista vaiheet alusta asti.

# 10. PÄIVITTÄINEN KÄYTTÖ



## VAROITUS!

Lue turvallisuutta koskevat luvut.

## 10.1 Laitteen kytkeminen toimintaan

1. Kiinnitä pistoke pistorasiaan.
2. Avaa vesihana.
3. Kytke laite toimintaan painamalla painiketta On/Off.

Lyhyt äänimerkki kuuluu.

## 10.2 Pyykin lisääminen

1. Avaa laitteen luukku.
2. Paina painiketta **A**.

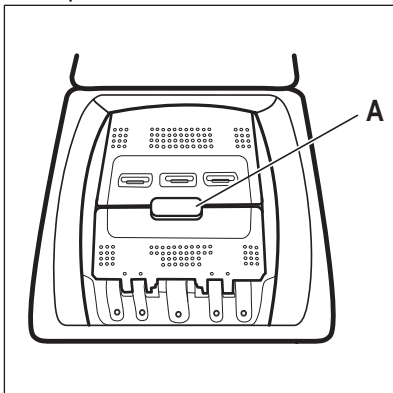

Rumpu avautuu automaattisesti.

3. Laita pyykit rumpuun yksi kerrallaan.
4. Ravista vaatteita ennen kuin laitat ne laitteeseen.
5. Sulje rumpu ja luukku.



## HUOMIO!

- Älä täytä rumpua liian täyteen.
- Varmista, että tiivisteeseen ja laitteen väliin ei jää pyykinä ja että rumpu suljetaan oikein.
- Erittäin öljyisten ja rasvaisten tahrojen pesu tai tuoksujen käyttö voi vaurioittaa laitteen kumiosia.

## 10.3 Pesuainelokero. Pesuaineen ja huuhteluaineen käyttö

1. Mittaa määrätetyt pesuaineet ja huuhteluaine.
2. Lisää pesuaine ja huuhteluaine oikeisiin lokeroihin.



Noudata aina pesuaineen pakkauksessa olevia ohjeita.

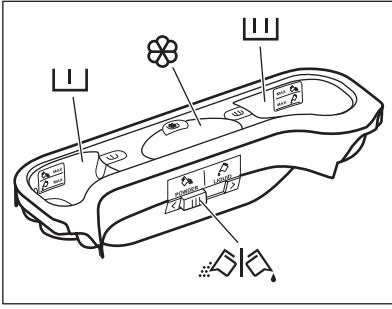

Pesuainelokero esipesuvaiheelle. MAX-merkit osoittavat pesuaineen (jauhe tai neste) enimmäismäärän. Kun käytät ohjelmaa, jossa on tahrannoistoa, lisää pesuainetta (jauhe tai neste).



Pesuuvaiheen pesuainelokero. MAX-merkit osoittavat pesuaineen (jauhe tai neste) enimmäismäärän.



Lokero nestemäiselle huuhteluaineelle (huuhteluaine, tärkki).

Merkki M osoittaa nestemäisen huuhteluaineen enimmäismäärän.



Pesujauheen tai nestemäisen pesuaineen läppä.

## 10.4 Nestemäinen tai jauhemainen pesuaine

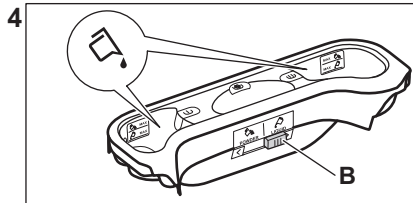
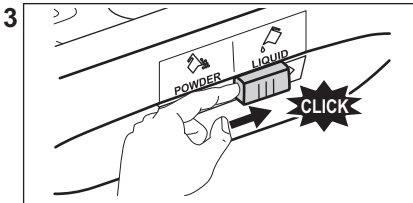
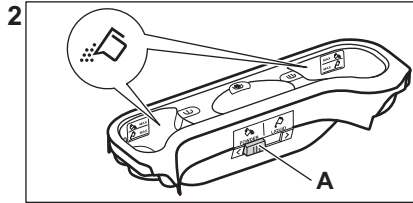
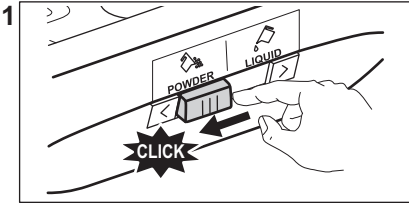

- Asento A jauhemaista pesuainetta varten (oletusasetus).
- Asento B nestemäistä pesuainetta varten.



### Kun käytät nestemäistä pesuainetta:

- Älä käytä hyytelömäisiä tai paksuja nestemäisiä pesuaineita.
- Älä lisää nestettä yli maksimitason.
- Älä aseta ajastettua käynnistymistä.

Painikkeen Start/Pause merkivalo vilkkuu.

Viitteellinen ohjelman kesto näkyy näytössä.

2. Voit muuttaa lämpötilaa ja/tai linkousnopeutta koskettamalla vastaavia painikkeita.

3. Voit halutessasi asettaa yhden tai useamman lisätoiminnon koskettamalla vastaavia painikkeita. Vastaavat merkivalot syttyvät näyttöön ja annetut tiedot muuttuvat sen mukaisesti.

## 10.5 Ohjelman asettaminen

1. Käännä ohjelmanvalitsin haluamasi pesuohjelman kohdalle.



Jos valinta **ei ole mahdollinen**, laitteesta kuuluu äänimerkki ja näytössä näkyy



---

## 10.6 Lisätietoja päivittäisestä käytöstä

### SensiCare System -täyttömäärän tunnistus

SensiCare säättää ohjelman keston automaattisesti koneessa olevan pyykkimäärän mukaan täydellisten pesutuloksien saavuttamiseksi mahdollisimman lyhyessä ajassa. Vedensyöttö käynnistyy noin 30 sekunnin kuluttua. SensiCare -tunnistus suoritetaan ainoastaan täydellisissä pesuohjelmissa, ja vain silloin, kun ohjelman kesto ei ole lyhennetty.

### Ohjelman käynnistyminen

Käynnistä ohjelma koskettamalla Start/Pause  -painiketta. Vastaava merkkivalo lakkaa vilkkumasta ja jää palamaan. Ohjelma alkaa, luukku on lukittu. Näytössä näkyy  merkkivalo.

### Ohjelman käynnistäminen ajastimella

1. Kosketa painiketta Delay Start toistuvasti, kunnes haluamasi viive näkyy näytössä.

2. Kosketa painiketta Start/Pause . Laitteen kansi lukittuu ja ajastimen ajanlaskenta käynnistyy. Ohjelma käynnistyy automaattisesti, kun ajanlaskenta päättyy.

### Ohjelman keskeyttäminen ja lisätoimintojen muuttaminen.

1. Voit muuttaa vain joitakin lisätoimintoja ohjelman ollessa käynnissä. Kosketa painiketta Start/Pause .

2. Muuta lisätoimintojen asetusta. Näytössä näkyvät tiedot muuttuvat sen mukaisesti



3. Paina uudelleen Start/Pause . Pesuohjelma jatkaa toimintaansa.

### Käynnissä olevan ohjelman peruuttaminen

- Peruuta ohjelma ja kytke laite pois toiminnasta painamalla painiketta On/Off. Käynnistä laite painamalla painiketta uudelleen.
- Käännä valintanuppi "nollaa"-asentoon käynnistääksesi laitteen • . Odota 2 sekuntia. Nyt voit asettaa uuden pesuohjelman.

### Veden tyhjentäminen ohjelman päätyttyä

Jos olet valinnut ohjelman tai lisätoiminnon, joka ei tyhjennä loppuhuuhTELUN vettä koneesta, muista tyhjentää se luukun avaamiseksi.

- Paina Spin-painiketta pienentääksesi laitteen ehdottamaa linkousnopeutta
- Paina Start/Pause 
- Kun ohjelma on suoritettu loppuun ja lukitun kannen merkkivalo  sammuu, voit avata kannen.
- Paina On/Off -painiketta kytkeäksesi laitteen pois toiminnasta.

### Valmiustoiminto

Valmiustilatoiminto kytkee laitteen automaattisesti pois päältä energiankulutuksen vähentämiseksi.

## 11. HUOLTO JA PUHDISTUS



### VAROITUS!

Lue turvallisuutta koskevat luvut.

### 11.1 Säännöllinen puhdistus

**Säännöllinen puhdistus auttaa pidentämään laitteen käyttöikä.**

Pidä luukku ja rummun luukku jokaisen pesuohjelman jälkeen hiukan raollaan ilmankierron varmistamiseksi ja kosteuden

poistamiseksi laitteen sisältä, jotta vältettäisiin homeen ja hajujen muodostuminen.

Jos laitetta ei käytetä pitkään aikaan: sulje vesihana ja irrota virtajohto pistorasiasta.

### **Viitteellinen säännöllinen puhdistusaikataulu:**

Kalkinpoisto	Kahdesti vuodessa
Ylläpitopesu	Kerran kuukaudessa
Kannen tiivisteiden puhdistaminen	Kahden kuukauden välein
Rummun puhdistaminen	Kahden kuukauden välein
Pesuainelokeron puhdistus	Kahden kuukauden välein
Tyhjennospumpun sihdin puhdistaminen	Kahdesti vuodessa
Tuloletkun ja venttiilisihdin puhdistus	Kahdesti vuodessa

Osien puhdistusohjeet on annettu seuraavissa kappaleissa.

## **11.2 Vieraiden esineiden poistaminen**



Varmista, että taskut ovat tyhjiä ja kaikki irtonaiset kappaleet on sidottu ennen ohjelman suorittamista.

Poista mahdolliset vieraat esineet (esim. metallikiinnittimet, napit, kolikot, jne.) sihdeistä ja rummusta. Lue lisäohjeita luvuista "Rummun puhdistus", "Tyhjennospumpun puhdistus" ja "Vedenottoletkun ja venttiilin sihdin puhdistus". Ole varovainen verhoja käsitellessäsi. Poista koukut ja aseta verhot pesupussiin tai tyynyliinan sisälle. Ota tarvittaessa yhteyttä valtuutettuun huoltoon.

## **11.3 Ulkopintojen puhdistaminen**

Puhdista laite ainoastaan miedolla saippualla ja lämpimällä vedellä. Kuivaa kaikki pinnat kokonaan. Älä käytä hankaavia pesulappuja tai naarmuttavia välineitä.

### **⚠ HUOMIO!**

Älä käytä koskaan alkoholia, liuotinaineita tai vastaavia tuotteita.

### **⚠ HUOMIO!**

Metallipintoja ei saa puhdistaa klooripohjaisilla pesuaineilla.

## **11.4 Kalkinpoisto**



Jos alueesi vesi on kovaa tai keskikovaa, suosittelemme, että käytät pesukoneisiin tarkoitettua veden vedenpehmennysainetta. Vesi on kovaa tai keskikovaa, kun kovuus on yli 8 dH.

Tarkista rumpu säännöllisesti kalkkijäämien varalta.

Tavalliset pesuaineet sisältävät jo valmiiksi vedenpehmennysaineita, suosittelemme kuitenkin aika ajoin suorittamaan ohjelman tyhjällä rummulla ja käyttämään kalkinpoistoainetta.



Noudata aina tuotepakkaukseen merkittyjä ohjeita.

## **11.5 Ylläpitopesu**

Jos alhaisen lämpötilan ohjelmia käytetään toistuvasti ja pitkään, rumpuun ja pesusäiliöön voi kertyä pesuainejäämiä ja nukkaa tai muodostua bakteerikantoja. Tämä voi muodostaa epämiellyttäviä hajuja ja hometta. Voit poistaa kyseiset jäämät ja puhdistaa laitteen sisäosan suorittamalla säännöllisesti huoltopesun (vähintään kerran kuukaudessa).



Katso kohta "Rummun puhdistaminen".

## **11.6 Rummun puhdistus**

Tarkista rumpu säännöllisesti kertymien estämiseksi.

Rumpuun voi muodostua ruosteläiskiä vierasesineiden tai rautapitoisen veden vuoksi

Puhdista rumpu erityisillä ruostumattomalle teräkselle sopivilla tuotteilla.



Noudata aina tuotepakkaukseen merkittyjä ohjeita.  
Älä käytä rumpun puhdistuksessa happoa sisältäviä kalkinpoistoaineita, klooria tai rautaa sisältäviä hankausaineita tai teräsvillaa.

Suorita perusteellinen puhdistus seuraavasti:

1. Poista kaikki pyykki koneesta.
2. Suorita korkeimman lämpötilan Puuvilla-ohjelma.
3. Lisää hiukan pesujauhetta tyhjään rumpuun mahdollisten jäämien huuhtelemiseksi pois.



Näytössä voi aika ajoin ohjelman päätyttyä näkyä kuvake : ”Rumpun puhdistus” on tällöin suositeltavaa. Kun rumpu on puhdistettu, kuvake häviää.

## 11.7 Kannen tiiviste

Tarkista tiiviste säännöllisesti ja poista kaikki esineet sisätilasta. Puhdista se tarvittaessa ammoniakkipohjaisella puhdistusaineella. Varo naarmuttamasta tiivisteiden pintaa.



Noudata aina tuotepakkaukseen merkittyjä ohjeita.

## 11.8 Pesuainelokeron puhdistaminen

Vältäaksesi kuivuneen pesuaineen tai hyytyneen huuhteluaineen mahdolliset kertymät ja/tai homeen muodostumisen pesuaineen annostelijaan, suorita seuraavissa kaavioissa kuvattu puhdistus joka toinen kuukausi:

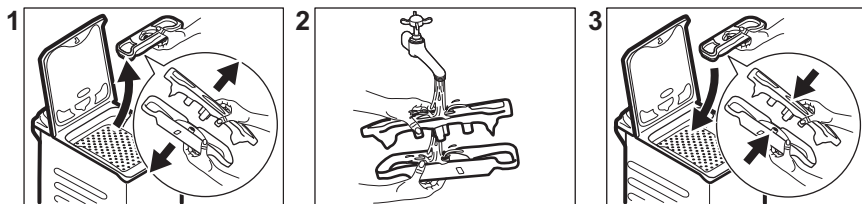

## 11.9 Tyhjennuspumpun sihdin puhdistaminen

Tarkista tyhjennuspumpun suodatin säännöllisesti ja varmista, että se on puhdas.

- Irrota verkkovirrasta.
  - Älä puhdista pumpua, jos laitteen vesi on kuumaa. Odota, kunnes vesi jäähtyy.
  - Älä poista suodatinta laitteen ollessa käynnissä.
  - Irrota suodatin hitaasti ja varovasti, kunnes vesi lakkaa virtaamasta ulos. Kun vesi on tyhjennetty, suodatin voidaan irrottaa kokonaan.
- Puhdista tyhjennuspumppu, jos:**
- Laite ei tyhjennä vettä.
  - Rumpu ei pyöri.
  - Laite päästää epätavallisen äänen tyhjennuspumpun tukkeutumisen johdosta.
  - Näytössä näkyy virhekoodi **E20**

**Puhdista pumpun suodatin seuraavien kaavioiden mukaisesti:**

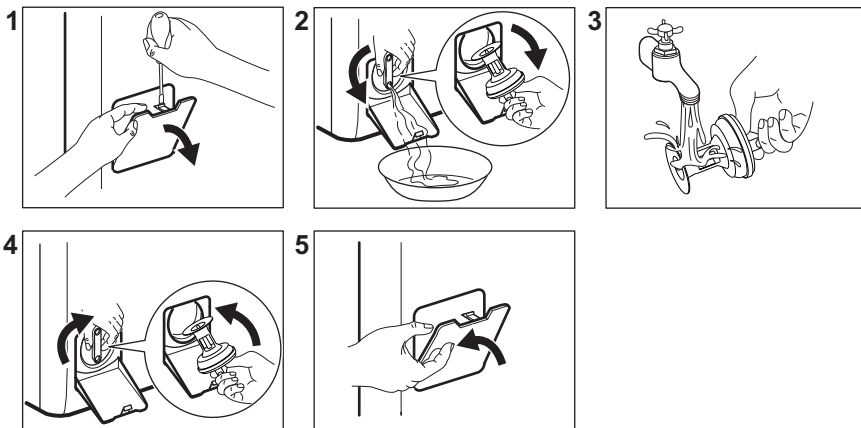

Pidä aina lähellä rätkki, jolla voit kuivata mahdolliset vesivuodot suodatinta irrottaessa:

## 11.10 Tuloletkun ja venttiilisihdin puhdistus

Sekä vedenottoletkun että venttiilisihdit on suositeltavaa puhdistaa kaksi kertaa vuodessa mahdollisten kertyneiden jäämien poistamiseksi. Puhdista suodattimet seuraavien kaavioiden mukaisesti:

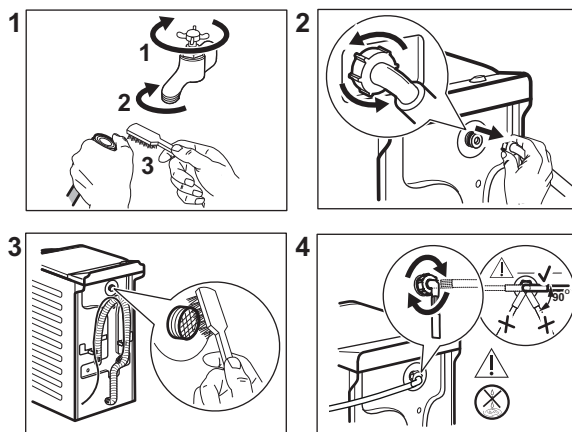

## 11.11 Häätäyhjennys

Jos vesi ei tyhjene koneesta, toista kappaleessa "Tyhjennyspumppun sihdin puhdistaminen" kuvattu toimenpide. Puhdista pumppu tarvittaessa.

Kun tyhjennät veden häätäyhjennystoimenpiteellä, tyhjennysjärjestelmä tulee aktivoida uudelleen:

1. Kaada pesuainelokerikon päälokeroon 2 litraa vettä.
2. Kytke ohjelma päälle aloittaaksesi vedenpoiston.

## 11.12 Varotoimet jäätymisen estämiseksi

Jos kone asennetaan alueelle, jossa lämpötila voi laskea 0 °C lämpötilaan tai sitä

alhaisemmaksi, poista jäljelle jäänyt vesi vedenottoletkusta ja tyhjennyspumppusta.

1. irrota pistoke pistorasiasta
2. Sulje vesihana.
3. Aseta vedenottoletkun kaksi päätä astiaan ja anna veden valua letkusta ulos.
4. Tyhjennä tyhjennyspumppu. Katso hätätyhjennyksen ohjeet.
5. Kun tyhjennyspumppu on tyhjä, asenna vedenottoletku uudelleen.

### VAROITUS!

Varmista, että lämpötila on yli 0 °C ennen kuin käytät laitetta uudelleen. Valmistaja ei ota vastuuta jäätymisvaurioista.

## 12. KULUTUSARVOT

### 12.1 Kommentti



Laitteen mukana toimitetun energiamerkin QR-koodi sisältää linkin verkkosivustolle, jossa on EU EPREL -tietokannassa olevat laitteen suorituskykytiedot. Säilytä energiamerkki käyttöohjeen ja kaikkien muiden tämän laitteen mukana toimitettujen asiakirjojen kanssa. Joitakin tietoja on saatavilla myös EPREL:issä käyttämällä linkkiä <https://eprel.ec.europa.eu> sekä laitteen arvokilpeen merkittyä mallin nimeä ja tuotenumeroa. Arvot ja ohjelman kesto voivat vaihdella erilaisten olosuhteiden mukaan (esim. huoneen lämpötila, veden lämpötila ja paine, täyttömäärä ja pyykin laatu, syöttöjännite) sekä muuttaessa ohjelman oletusasetuksia.

### Euroopan unionin komission asetuksen 2019/2023 mukaisesti

Eco 40-60 ohjelma	kg	kWh	Litraa	tt:mm	% 1)	°C	kierrosta minuu- tissa <sup>2)</sup>
Täysi koneellinen	7	0.824	53.0	3:25	53.00	46	1251
Puolikoneellinen	3,5	0.222	44.0	2:40	53.00	25	1251
Neljänneskoneellinen	2	0.134	36.0	2:40	55.00	23	1251

1) Jäännöskosteus linkousvaiheen päättyessä. Mitä korkeampi linkousnopeus, sitä korkeampi äänenvoimakkuus ja sitä vähäisempi jäljelle jäävä kosteus.

2) Suurin linkousnopeus.

### Yleiset ohjelmat



Kyseiset arvot ovat ainoastaan viitteellisiä.

Ohjelma	kg	kWh	Litraa	tt:mm	% 1)	°C	kierrosta minuu- tissa <sup>2)</sup>
Puuvilla <sup>3)</sup> 90 °C	7	2.50	90.0	4:10	53.00	85	1300
Puuvilla 60 °C	7	1.65	90.0	3:50	53.00	55	1300
Puuvilla <sup>4)</sup> 20 °C	7	0.30	90.0	2:50	53.00	20	1300
Synteettiset 40 °C	3	0.55	50.0	2:10	35.00	40	1200
Hienopesu <sup>5)</sup> 30 °C	2	0.35	50.0	1:00	35.00	30	1200
Villa/Silkki 30 °C	1,5	0.20	45.0	1:10	30.00	30	1200

1) Jäännöskosteus linkousvaiheen päätyttyä. Mitä korkeampi linkousnopeus, sitä korkeampi äänenvoimakkuus ja sitä vähäisempi jäljelle jäävä kosteus.

2) Linkousnopeuden viiteilmaisin.

3) Sopii erittäin likaisten tekstiilien pesemiseen.

4) Soveltuu hieman likaantuneen puuvilla-, synteettisen ja sekapyykin pesuun.

5) Suorittaa lisäksi vähän likaisen pyykin pikapesun.

### Virrankulutus eri ohjelmilla

Pois päältä (W)	Valmiustila (W)	Ajastettu käynnistyminen (W)
0.50	0.50	4.00

Aika pois päältä/valmiustilaan on enintään 15 minuuttia.

## 13. PIKAOHJE

### 13.1 Päivittäinen käyttö

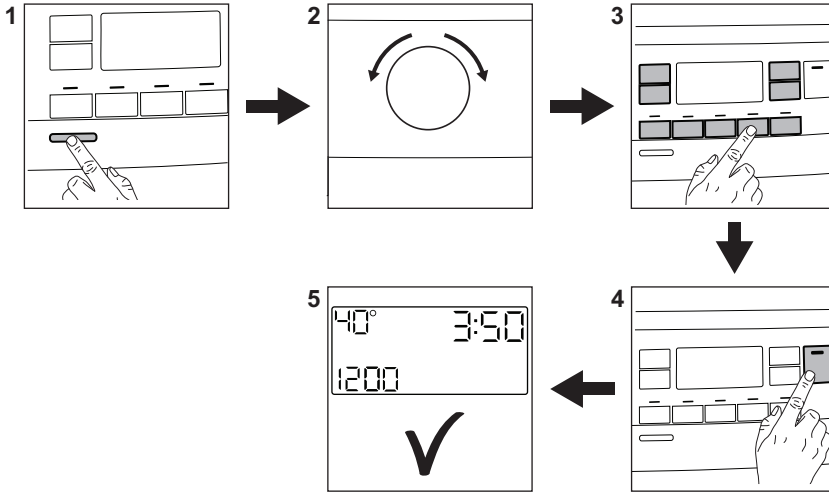

Kiinnitä pistoke pistorasiaan.

Avaa vesihana.

Lisää pyykki koneeseen.

Lisää pesuaine ja muut lisäaineet pesuainelokeron oikeisiin lokeroihin.

1. Kytke laite toimintaan painamalla **On/Off** -painiketta.
2. Käännä ohjelmanvalitsinta haluamasi ohjelman asettamiseksi.
3. Aseta haluamasi lisätoiminnot painamalla vastaavia kosketuspainikkeita.
4. Käynnistä ohjelma koskettamalla painiketta **Start/Pause** .
5. Laite käynnistyy.

Poista pyykkit ohjelman päätyttyä.

Kytke laite pois toiminnasta painamalla **On/Off** -painiketta.

### 13.2 Hoito ja puhdistus

**Säännöllinen puhdistus auttaa pidentämään laitteesi käyttöikää.**

Pidä luukku jokaisen pesuohjelman jälkeen hiukan raollaan ilmankierron varmistamiseksi

ja kosteuden poistamiseksi laitteen sisältä, jotta vältettäisiin homeen ja hajujen muodostuminen.

Jos laitetta ei käytetä pitkään aikaan: sulje vesihana ja irrota virtajohto pistorasiasta.

Kalkinpoisto	Kahdesti vuodessa
Ylläpitopesu	Kerran kuukaudessa
Kannen tiivisteiden puhdistaminen	Kahden kuukauden välein
Rummun puhdistaminen	Kahden kuukauden välein
Pesuainelokeron puhdistus	Kahden kuukauden välein
Tyhjennyspumppun sihdin puhdistaminen	Kahdesti vuodessa
Tuloletkun ja venttiilisihdin puhdistus	Kahdesti vuodessa

Pidä muoviosat puhtaina, erityisesti pesuainelokeron lähellä, poista ylimääräiset roiskeet.

Osien puhdistusohjeet on annettu seuraavissa kappaleissa.

## Vieraiden esineiden poistaminen



Varmista, että taskut ovat tyhjiä ja kaikki irtonaiset kappaleet on sidottu ennen ohjelman suorittamista.



Poista mahdolliset vieraat esineet (esim. metallikiinnittimet, napit, kolikot, jne.)

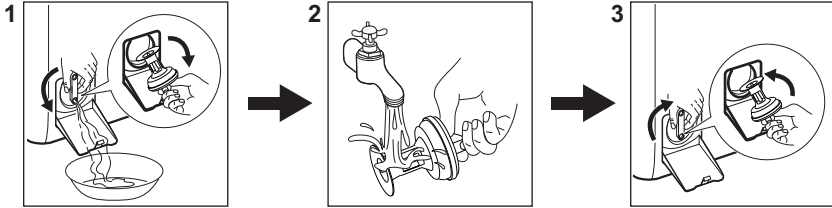

sihteistä ja rummusta. Ota tarvittaessa yhteyttä valtuutettuun huoltoon.

**Tyhjennyspumppun sihdin puhdistaminen**  
Puhdista suodatin säännöllisesti ja erityisesti silloin, kun näytössä näkyy hälytyskoodi **E20**.



## 13.3 Ohjelmat

Ohjelmat	Täyttö	Tuotteen kuvaus
Eco 40-60 <sup>1)</sup>	7 kg	Valkoinen ja värillinen puuvilla. Normaalilikainen pyykki.
Puuvilla	7 kg	Valkoinen ja värillinen puuvilla.
Synteettiset	3 kg	Siliävät tai sekapyykki.
Hienopesu	2 kg	Arkalaatuiset tekstiilit, kuten akryyli, viskoosi, polyesteri.
 Höyry	1 kg	Höyryohjelma puuvillalle, tekokuiduille ja hienopyykille.
 Cashmere	1 kg	Höyryohjelma villalle ja kashmirille.
Linkous/Tyhjennys	7 kg	Kaikki muut tekstiilit paitsi villa ja erittäin arkalaatuiset tekstiilit. Linkous ja rumpuun jääneen veden tyhjentämisohjelma.
Huuhdeltu	7 kg	Kaikki muut tekstiilit paitsi villa ja erittäin arkalaatuiset tekstiilit. Pyykkien huuhdeltu- ja linkousohjelma.
Untuvatakki	2 kg	Yksittäinen tekokuitupeitto, topatut vaatteet, untuvapeitot ja untuvatakit.
Pika 14min	1,5 kg	Puuvillavaatteet ja tekokuitu, vähän likaiset tai kerran käytetyt.
Urheiluvaatteet	3 kg	Urheiluvaatteet.

Ohjelmat	Täyttö	Tuotteen kuvaus
 <b>Outdoor</b>	2 kg <sup>2)</sup> 1 kg <sup>3)</sup>	Nykyaikaiset ulkoilu-urheiluvaatteet.
<b>Denim</b>	2 kg	Denim-vaatteet.
 <b>Villa/Silkki</b>	1,5 kg	Konepestävä villa ja käsin pestävä villa ja hienopyykki.

1) Euroopan unionin komission asetuksen 2019/2023 mukaan tämä ohjelma pystyy pesemään lämpötilassa 40 °C tai 60 °C pestävän normaaliilikkaisen puuvillapyykin samanaikaisesti yhdellä ohjelmalla 40 °C lämpötilassa.





Katso pyykin lämpötila, ohjelman kesto sekä muut tiedot luvusta "Kulutusarvot".  
Energiankulutuksen kannalta tehokkaimpia ohjelmia ovat yleensä alhaisempaa lämpötilaa käyttävät ja pidempään kestävät ohjelmat.

2) Pesuohjelma.

3) Pesuohjelma ja vettä hylkivän pinnan käsittelyvaihe.

Kun laite täytetään kunkin ohjelman **enimmäistäyttömäärään, energian- ja vedenkulutus ovat pienempiä.**

#### Jokaiselle ohjelmalle sopiva pesuaine

Ohjelma	Yleiskäyttöinen pesujauhe <sup>1)</sup>	Yleinen neste- pesuaine	Värillisen pyykin nes- tepesuaine	Hienope- su, villa- vaatteet	Erikois
Eco 40-60	▲	▲	▲	--	--
Puuvilla	▲	▲	▲	--	--
Synteettiset	▲	▲	▲	--	--
Hienopesu	--	--	--	▲	▲
Untuvatakki	--	--	--	▲	▲
Pika 14min	--	▲	▲	--	--
Urheiluvaatteet	--	▲	▲	--	▲
Outdoor 	--	--	--	▲	▲
Denim	--	--	▲	▲	▲
Villa/Silkki 	--	--	--	▲	▲

1) Pesujauheen käyttöä suositellaan yli 60 °C lämpötilassa.

-- = Ei suositella ▲ = Suositeltava

### 13.4 Pesuaineen tyyppi ja määrä.

- Käytä vain pesukoneeseen tarkoitettuja pesuaineita ja muita aineita. Noudata ensiksi seuraavia yleisohteja:
  - jauhepesuaineet (myös tabletit ja kerta-annospesuainetabletit) kaikille tekstiilityypeille, pois lukien herkätk tekstiilit. Suosi valkaisuainetta sisältäviä jauhemaisia pesuaineita valkoisen pyykin ja pyykin desinfiointiin,
  - nestemäiset pesuaineet (mukaan lukien yksittäiset pesuaineannokset), mieluiten alhaisen lämpötilan pesuohjelmissa (enintään 60 °C) kaikille kuitutyypeille, tai erikoispesuaineita vain villavaatteille.
- Älä sekoita eri pesuainetyyppejä.
- Käytä vähemmän pesuainetta, jos:

- pyykkiä on vähän,
  - pyykki on vain vähän likaista,
  - pesussa muodostuu paljon vaahtoa.
- Kun käytät pesuainetabletteja, aseta ne aina rumpuun pesuainelokeron sijaan ja noudata valmistajan ohjeita.

#### Riittämätön pesuaine voi aiheuttaa:

- heikko pesutulos
- harmaat pyykkit
- rasvaiset pyykkit
- homeen muodostuminen laitteeseen.

#### Liiallisen pesuaineen mahdollisia seurauksia:

- vaahton muodostuminen
- huonompi pesutulos
- riittämätön huuhtelu
- suuremmat ympäristöhaitat.

## 14. HÄLYTYSKOODIT JA MAHDOLLISET TOIMINTAHÄIRIÖT

Laite ei käynnisty tai se pysähtyy toiminnan aikana. Yritä ensin etsiä ratkaisu ongelmaan (tutustu taulukon sisältöön).



#### **VAROITUS!**

Kytke laite pois toiminnasta ennen tarkistuksien aloittamista.

Ongelma	Mahdollinen ratkaisu
<b>E 10</b> Laite ei täyty vedellä kunnolla.	<ul style="list-style-type: none"><li>• Varmista, että vesihana on auki.</li><li>• Varmista, että vedensyöttöpaine on riittävä. Tämän tiedon saat paikalliselta vesilaitokselta.</li><li>• Varmista, ettei vesihana ole tukossa.</li><li>• Varmista, että veden tuloletkuissa ei ole vääntymiä, vaurioita tai taittumuksia.</li><li>• Varmista, että vedenottoletkun liitos on tehty oikein.</li><li>• Varmista, että tuloletkun ja venttiilin suodatin ei ole tukossa.</li></ul>
<b>E20</b> Laite ei tyhjennä vettä.	<ul style="list-style-type: none"><li>• Varmista, että pesualtaan hana ei ole tukossa.</li><li>• Varmista, että tuloletkussa ei ole vääntymiä tai taittumuksia.</li><li>• Tarkista tyhjennysuodatin tukoksen varalta. Puhdista suodatin tarvittaessa.</li><li>• Tarkista, että poistoletku on liitetty oikein.</li><li>• Aseta tyhjennysohjelma, jos olet asettanut ohjelman, johon ei sisälly tyhjennysvaihtoa.</li><li>• Valitse tyhjennysohjelma, jos olet valinnut ohjelmaa ilman tyhjennysvaihtoa.</li></ul>
<b>E9 1</b> Sisäinen virhe. Laitteen elektronisten osien välillä ei ole yhteyttä.	<ul style="list-style-type: none"><li>• Ohjelmaa ei ole suoritettu oikein loppuun tai laite pysähtyi liian aikaisin. Käynnistä laite uudelleen.</li><li>• Jos vikakoodi tulee uudelleen näkyviin, ota yhteyttä valtuutettuun huoltoiliikkeeseen.</li></ul>

---

**EHO**

Verkkovirta on epävaka.

- Odota, kunnes virransyöttö on vakaa.

---

**EFO**

Ylivuotosuojalaite on käytössä.

- Irrota laite verkosta ja sulje vesihana. Ota yhteyttä valtuutettuun huoltopalveluun.

---

Jos ongelma toistuu, ota yhteyttä valtuutettuun huoltoliikkeeseen. Huoltoliikkeen tarvitsemat perustiedot näkyvät laitteen arvokilvessä

---

\*Joitakin vikakoodeja ei välttämättä anneta. Voi muuttua ilman erillistä ilmoitusta.

---

## 15. YMPÄRISTÖNSUOJELUNÄKÖKOHTIA

Kierrätä materiaalit, jotka on merkitty merkillä

 Kierrätä pakkaukset viemällä ne asianmukaiseen kierrätysastiaan. Auta suojelemaan ympäristöä ja ihmisten terveyttä kierrättämällä sähkö- ja elektroniikkaromu.

Älä hävitä symboliilla merkittyjä laitteita  kotitalousjätteen mukana. Palauta tuote paikalliseen kierrätyslaitokseen tai ota yhteyttä kunnan virastoon.

## Velkomin(n) til Electrolux! Þakka þér fyrir að velja heimilistækið okkar.



Til að auka sjálfbærni höfum við ákveðið að draga úr pappírnotkun og bjóðum nú notendahandbækur í heild sinni á netinu. Fáðu aðgang að notendahandbók þinni í heild sinni á [electrolux.com/manuals](http://electrolux.com/manuals)



Fáðu leiðbeiningar um notkun, bæklinga, bilanaleit, upplýsingar um þjónustu og viðgerðir á [electrolux.com/support](http://electrolux.com/support)



Kauptu aukabúnað, rekstrarvörur og upprunalega varahluti fyrir heimilistækið þitt á [electrolux.com/shop](http://electrolux.com/shop)

Með fyrirvara á breytingum.

### EFNISYFIRLIT

1. ÖRYGGISUPPLÝSINGAR.....	98
2. ÖRYGGISLEIÐBEININGAR.....	100
3. VÖRULÝSING.....	102
4. TÆKNILEGAR UPPLÝSINGAR.....	103
5. UPPSETNING.....	103
6. STJÓRNBOÐ.....	107
7. SKÍFA OG HNAPPAR.....	108
8. KERFI.....	111
9. STILLINGAR.....	116
10. DAGLEG NOTKUN.....	117
11. UMHIRÐA OG HREINSUN.....	119
12. NOTKUNARGILDI.....	123
13. HRAÐLEIÐBEININGAR.....	124
14. AÐVÖRUNARKÓÐAR OG HUGSANLEGAR BILANIR.....	128
15. ÁBYRGÐARSKILMÁLAR.....	128
16. UMHVERFISSJÓNARMÍÐ.....	129

## 1. ⚠ ÖRYGGISUPPLÝSINGAR



Áður en byrjað er að setja upp og nota heimilistækið skal lesa meðfylgjandi leiðbeiningar vandlega.

Framleiðandinn ber ekki ábyrgð á neinum meiðslum eða skemmdum sem leiða af rangri uppsetningu eða notkun.

Geymdu alltaf leiðbeiningarnar á öruggum stað þar sem auðvelt er að nálgast þær til síðari notkunar.

## 1.1 Öryggi barna og viðkvæmra einstaklinga

- Börn, 8 ára og eldri og fólk með minnkaða líkamlega-, skyn- eða andlega getu, eða sem skortir reynslu og þekkingu, mega nota þetta tæki, ef þau eru undir eftirliti eða hafa verið veittar leiðbeiningar varðandi örugga notkun tækisins og ef þau skilja hættuna sem því fylgir.
- Halda ætti börnum milli 3 og 8 ára og fólk með mikla og flókna fötlun frá heimilistækinu nema þau séu undir stöðugu eftirliti.
- Halda ætti börnum yngri en 3 ára frá heimilistækinu nema þau séu undir stöðugu eftirliti.
- Hafa ætti eftirlit með börnum til að tryggja að þau leiki sér ekki með tækið.
- Haltu öllum umbúðum frá börnum og fargaðu þeim á viðeigandi hátt.
- Haltu þvottaefnum frá börnum.
- Haltu börnum og gæludýrum fjarri heimilistækinu þegar hurðin er opin.
- Ef heimilistækið er með barnalæsingu ætti hún að vera virkjuð.
- Börn eiga ekki að hreinsa eða framkvæma notandaviðhald á heimilistækinu án eftirlits.

## 1.2 Almenn t öryggi

- Þetta heimilistæki er aðeins ætlað til þvottar á heimilisþvotti sem má þvo í þvottavél.
- Þetta heimilistæki er hannað til notkunar innanhúss á heimilum.
- Þetta heimilistæki má nota á skrifstofum, í herbergjum hótela, herbergjum gestahúsa, bændagistingum og öðrum sambærilegum gistirýmum þar sem notkun er ekki meiri en almenn (meðal) heimilisnotkun.
- Breytið ekki eiginleikum heimilistækisins.
- Hámark hleðsla vélar er 7 kg. Farðu ekki umfram hámarkshleðslu fyrir hvert kerfi (sjá kaflann „Þvottakerfi“).

- Vatnsprýstingur við inntaksstað vatns frá úttakstengingunni verður að vera á milli 0,5 bar (0,05 MPa) og 10 bar (1,0 MPa).
- Teppi, mottur eða einhverjar gólfábreiður mega ekki hylja lofttúðurnar undir tækinu.
- Heimilistækið verður að vera tengt við vatnsveituna með nýja slöngusettinu sem fylgir með, eða öðru nýju slöngusetti sem viðurkennd þjónustumiðstöð útvegar.
- Ekki má endurnýta gamlar slöngur.
- Ef rafmagnssnúra er skemmd verður framleiðandi, viðurkennd þjónustumiðstöð, eða svipað hæfur aðili að endurnýja hana til að forðast hættu vegna rafmagns.
- Áður en einhvert viðhald er framkvæmt skal slökkva á heimilistækinu og aftengja klóna frá rafmagnsinnstungunni.
- Ekki skal nota háprýstan vatnsúða og/eða gufu til að hreinsa heimilistækið.
- Hreinsaðu tækið með rökum klút. Notaðu aðeins hlutlaus þvottaefni. Notaðu ekki neinar vörur með svarfefnum, stálull, leysiefni eða málmhluti.

## 2. ÖRYGGISLEIÐBEININGAR

### 2.1 Uppsetning



Uppsetningin verður að fylgja viðeigandi innanlandsreglugerðum.

- Fjarlægðu allar umbúðir og flutningsboltana, þar með talið gúmmifóðringu með plastmilliskífu.
- Geymdu flutningsboltana á öruggum stað. Ef færa á heimilistækið í framtíðinni verður að setja þá aftur í til að læsa tromlunni til að koma í veg fyrir innri skemmdir.
- Alltaf skal sýna aðgát þegar heimilistækið er fært vegna þess að það er þungt. Notaðu alltaf öryggishanska og lokaðan skóbúnað.
- Fylgdu leiðbeiningum um uppsetningu sem fylgja með heimilistækinu.
- Ekki setja upp eða nota skemmt heimilistæki.

- Ekki setja upp eða nota heimilistæki þar sem hitastigið er undir frostmarki eða þar sem tækið er útsett fyrir veðri og vindum.
- Gólfsvæðið þar sem á að setja upp heimilistækið verður að vera flatt, stöðugt, hitaþolið og hreint.
- Gættu þess að loftflæði sé á milli heimilistækisins og gólfsins.
- Þegar tækið er sett á sinn endanlega stað skaltu athuga hvort það sé lárétt með hjálp hallamælis. Ef svo er ekki skal stilla fæturna í samræmi við það.
- Settu heimilistækið ekki upp beint yfir niðurfalli í gólfi.
- Úðaðu ekki vatni á heimilistækið eða hafðu það berskjaldað gagnvart óhóflegum raka.
- Ekki setja upp heimilistækið þar sem ekki er hægt að opna lokið til fulls.
- Settu ekki lokað ílát til að safna hugsanlegum vatnsleka undir tækið. Hafðu samband við viðurkennda

þjónustumiðstöð til að ganga úr skugga um hvaða aukahluti má nota.

## 2.2 Rafmagnstenging

### **ADVÖRUN!**

Hætta á eldi og raflosti.

- **VIÐVÖRUN:** Þetta heimilistæki er hannað til að vera sett upp / tengd við jarðtengingu í byggingunni.
- Notaðu alltaf rétt ísetta innstungu sem ekki veldur raflosti.
- Gakktu úr skugga um að færribreyturnar á merkiplötunni séu samhæfar við rafmagnsflokkun aðalæðar aflgjafa.
- Notaðu ekki fjöltengi eða framlengingarsnúrur.
- Gakktu úr skugga um að rafmagnsklói og snúran verði ekki fyrir skemmdum. Ef skipta þarf um rafmagnssnúru verður viðurkennd þjónustumiðstöð okkar að sjá um það.
- Aðeins skal tengja rafmagnsklóna við rafmagnsinnstunguna í lok uppsetningarinnar. Gakktu úr skugga um að rafmagnsklói sé aðgengileg eftir uppsetningu.
- Ekki snerta rafmagnssnúruna eða rafmagnsklóna með blautum höndum.
- Ekki toga í snúruna til að taka tækið úr sambandi. Taktu alltaf um klóna.

## 2.3 Vatnstenging

- Inntaksvatnið skal ekki vera heitara en 25°C.
- Ekki valda skemmdum á vatnsslöngunum.
- Áður en þú tengir ný rör, rör sem ekki hafa verið notuð í langan tíma, þar sem viðgerðarvinna hefur verið framkvæmd eða nýr búnaður settur upp (vatnsmælur, o.s.frv.) skaltu láta vatnið renna þar til það er hreint og tært.
- Tryggðu að það sé enginn sýnilegur vatnsleki við og eftir fyrstu notkun heimilistækisins.
- Ekki nota framlengingarslöngu ef inntaksslöngurnar eru of stuttar. Hafðu samband við viðurkennda þjónustumiðstöð til að fá nýjar inntaksslöngur.
- Þegar heimilistækið er tekið úr umbúðunum er mögulegt að sjá vatn

renna úr tæmingarslöngunni. Þetta er vegna prófunar á heimilistækinu með notkun vatns í verksmiðjunni.

- Hægt er að framlengja afrennsslönguna að hámarki 400 cm. Hafði samband við viðurkennda þjónustumiðstöð varðandi hina afrennsslönguna og framlenginguna.
- Gakktu úr skugga um að kraninn sé aðgengilegur eftir uppsetningu.
- Lokaðu vatnskrananum eftir hverja notkun heimilistækisins.

## 2.4 Notkun

### **ADVÖRUN!**

Hætta á meiðslum, raflosti, eldi, bruna eða skemmdum á heimilistækinu.

- Fylgdu öryggisleiðbeiningunum á umbúðum þvottaefnisins.
- Setjið ekki eldfim efni eða hluti bleytta með eldfimum efnum í, nálægt, eða á heimilistækið.
- Þvoðu ekki fataefni sem eru mjög óhrein af olíu, feiti, eða öðrum fitugum efnum. Það getur skemmt gúmmihluta á heimilistækinu. Handþvoði slík fataefni áður en þau eru sett í heimilistækið.
- Ekki nota lyktarefni fyrir þvott til að forðast hættu á að plast- og gúmmihlutar á heimilistækinu skemmist.
- Gangið úr skugga um að allir málmhlutir hafi verið fjarlægðir úr þvottinum.

## 2.5 Þjónusta

- Hafðu samband við viðurkennda þjónustumiðstöð til að gera við heimilistækið. Notaðu eingöngu upprunalega varahluti.
- Vinsamlegast athugaðu að ef þú eða einhver sem ekki er fagmaður gerir við getur það haft afleiðingar varðandi öryggi og gæti ógilt ábyrgðina.
- Eftirfarandi varahlutir verða í boði í allavega 10 ár eftir að tegund er hætt í framleiðslu: Mótor og móturburstar, skipting milli mótors og tromlu, dæla, höggvarar og gormar, þvottatromla, tromlustjarna og tilheyrandi kúlulegur, hitarar og hitaelement, þ.m.t. hitadælur, lagnir og skyldur búnaður, þ.m.t. slöngur, lokar, síur og vatnslekastoppari, áprentuð

rafrásarspjöld, rafeindaskjái, þrýstirofar, hitamælur og skynjarar, hugbúnaður og fastbúnaður þ.m.t.

- endurræsingarhugbúnaður, hurð, hurðarlami og þéttingar, aðrar þéttingar, læsibúnaður hurðar, jaðartæki úr plasti, s.s. skammtarar fyrir þvottaefni. Verið gæti að tímalengdin sé ekki lengur fánleg í þínu landi. Farðu á vefsíðu okkar fyrir frekari upplýsingar.
- Vinsamlegast athugaðu að suma þessara varahluta geta aðeins atvinnuviðgerðaraðilar fengið og ekki eru allir varahlutir viðeigandi fyrir allar gerðir.
- Varðandi ljósinn inn í þessari vöru og ljós sem varahluti sem seld eru sérstaklega: Þessi ljós eru ætluð að standast öfgakenndar aðstæður í heimilistækjum eins og hitastig, titring, raka eða til að senda upplýsingar um rekstrarstöðu tækisins. Þau eru ekki ætluð til að nota í

öðrum tækjum og henta ekki sem lýsing í herbergjum heimila.

## 2.6 Förgun

### ⚠ AÐVÖRUN!

Hætta á meiðslum eða köfnun.

- Aftengdu heimilistækið frá rafmagns- og vatnsinntaki.
- Klipptu rafmagnssnúruna af upp við heimilistækið og fargaðu henni.
- Fjarlægðu hurðarlokuna til að koma í veg fyrir að börn eða gæludýr lokist inni í tromlunni.
- Fargaðu heimilistækinu í samræmi við staðbundnar kröfur um förgun úrgangsrafmagns- og rafeindabúnaðar (WEEE).

## 3. VÖRULÝSING

### 3.1 Yfirlit um heimilistækið

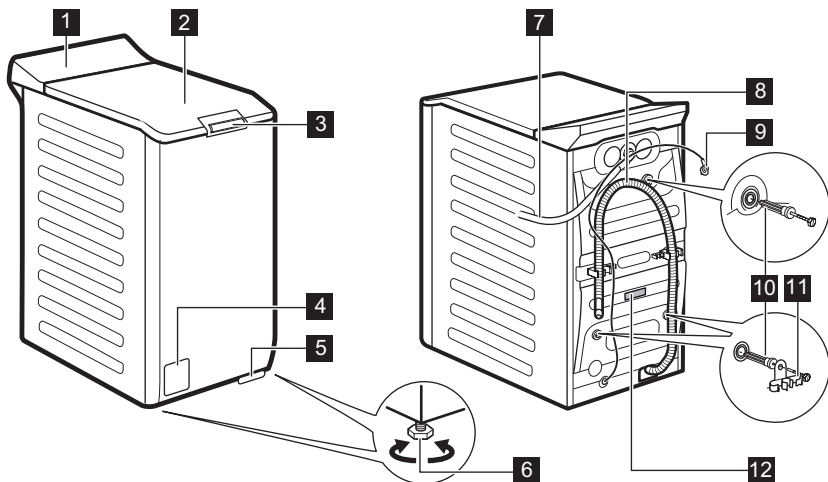

- 1 Stjórnborð
- 2 Lok
- 3 Þrýstihandfang loks
- 4 Tæmingardælusía

- 5 Handfang til að færa heimilistækið
- 6 Fætur til að gera heimilistækið lárétt.
- 7 Inntaksslanga
- 8 Tæmingarslanga

- 9** Rafmagnssnúra
- 10** Flutningsboltar
- 11** Stuðningur slöngu

- 12** Merkiplata

Upplýsingar fyrir skráningu vöru.

**Kennispjaldið** tilkynnir nafn tegundar (A) , framleiðslunúmer (B), orkunotkun (C) og raðnúmer (D).

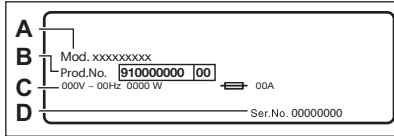

**Upplýsingaspjaldið** sýnir vöruheiti (A), vörunúmer (B) og raðnúmer (C).

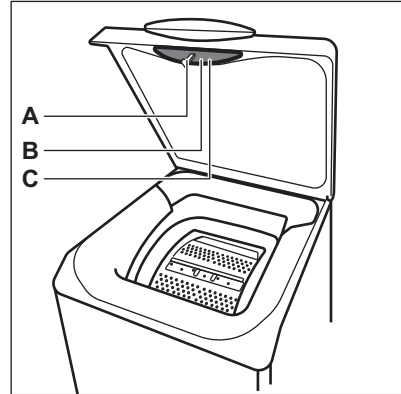

## 4. TÆKNILEGAR UPPLÝSINGAR

Mál	Breidd/ hæð/ heildardýpt	39,7 cm /90,8 cm /59,9 cm
Rafmagnstenging	Spenna Heildarafl Öryggi Tíðni	230 V 2100 W 10 A 50 Hz
Hlífin veitir vörn gegn föstum ögnum og raka, nema þar sem lágsþennubúnaðurinn er óvarinn fyrir raka		IPX4
Vatnsþrýstingur	Lágmark Hámark	0,5 bar (0,05 MPa) 10 bar (1,0 MPa)
Vatnsinntak <sup>1)</sup>		Kalt vatn
Hámarksálag	Bómull	7 kg

<sup>1)</sup> Tengdu inntaksslönguna við vatnskrana með 3/4" skrúfgangi.

## 5. UPPSETNING

**⚠️ AÐVÖRUN!**

Sjá kafla um Öryggismál.

## 5.1 Tekið úr umbúðum og staðsetning

1.

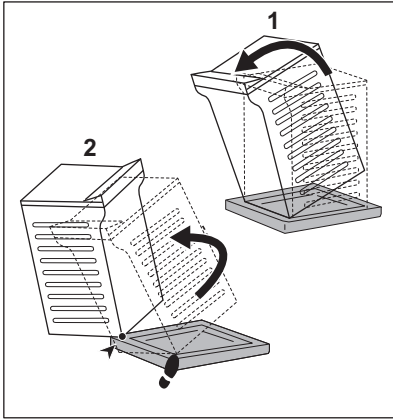

2.

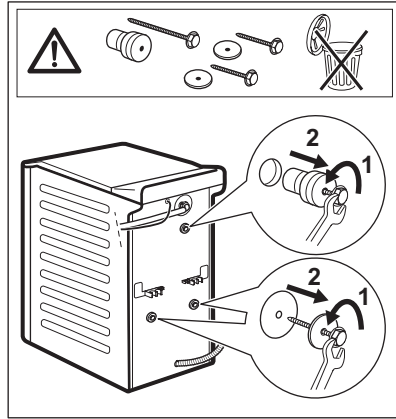

3.

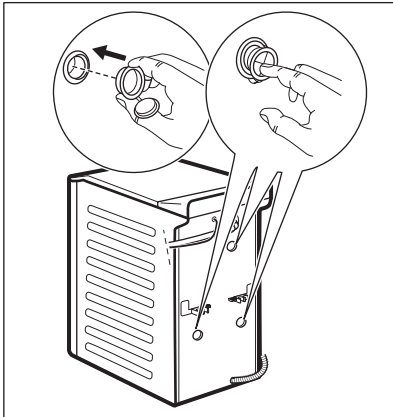

4.

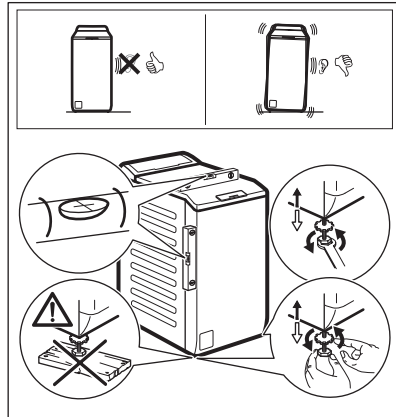

Stilltu heimilistækið rétt til að koma í veg fyrir titring, hávaða og hreyfingu þegar það er í notkun.

### ⚠ AÐVÖRUN!

Ekki láta pappa, við eða álíka efni undir fætur heimilistækisins til að rétta það af.

### i

Gakktu úr skugga um að stöðva ekki loftflæðið fyrir neðan heimilistækið. Gakktu úr skugga um að heimilistækið snerti ekki veggj eða aðrar einingar.

Við mælum með að þú geymir umbúðirnar og flutningsboltana fyrir allar tilfæringar á heimilistækinu.

## 5.2 Inntaksslangan

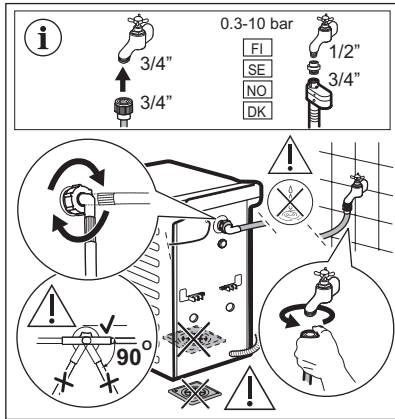

Aukahlutir sem fylgdu með heimilistækinu geta verið breytilegir eftir gerð.

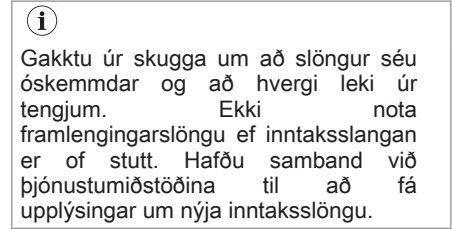

Sumar gerðir geta verið með inntaksslöngu með vatnsstöppbúnaði. Þetta tæki kemur í veg fyrir leka í slöngunni sem gerist þegar hún eldist náttúrulega.

Rauða svæðið í glugganum sýnir þennan galla. Ef þetta kemur upp skaltu skrúfa fyrir kranann og hafa samband við viðurkennda þjónustumiðstöð til að skipta um slönguna.

Með fyrirvara um breytingar á varahlutum án tilkynningar. Kaupa skal aukahluti frá viðurkenndum birgðasala.

## 5.3 Vatnstæming

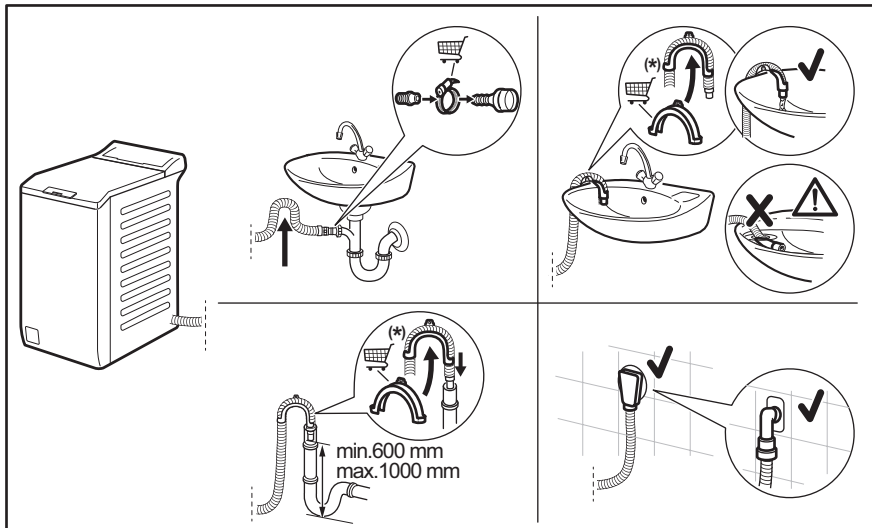



Með fyrirvara um breytingar án tilkynningar.

Tæmingarslangan ætti ekki að vera í minni hæð en 600 mm og ekki meiri en 1000 mm. Hægt er að framlengja afrennisslönguna að hámarki 4000 mm. Hafðu samband við viðurkennda þjónustumiðstöð varðandi hina afrennisslönguna og framlenginguna.

## 5.4 Rafmagnstenging

Við lok uppsetningar getur þú tengt klóna við rafmagnsinnstungu.

Kennispjaldið og „Tæknilegar upplýsingar“ kaflinn gefa upp nauðsynlega rafmagnsspennu. Gakktu úr skugga um að þær samræmist aðalinntaki rafmagns.

Athugaðu hvort rafbúnaður í þínu landi þoli það hámarksálag sem þarf, einnig með hliðsjón af öðrum heimilistækjum sem eru í gangi.

**Tengdu tækið við jarðtengda innstungu.**

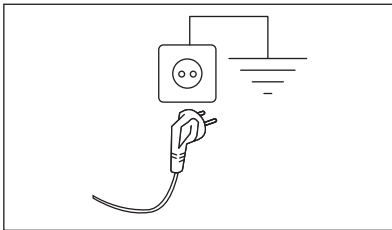

Greiður aðgangur verður að vera að rafmagnssnúrunni eftir að búið er að tengja og setja vélina upp.

Hafðu samband við viðurkennda þjónustumiðstöð okkar ef framkvæma þarf einhvers konar rafmagnsvinnu til að setja upp heimilistækið.

Framleiðandinn tekur enga ábyrgð á tjóni eða meiðslum sé ofangreindum varúðarráðstöfunum ekki fylgt.

## 6. STJÓRNBORÐ



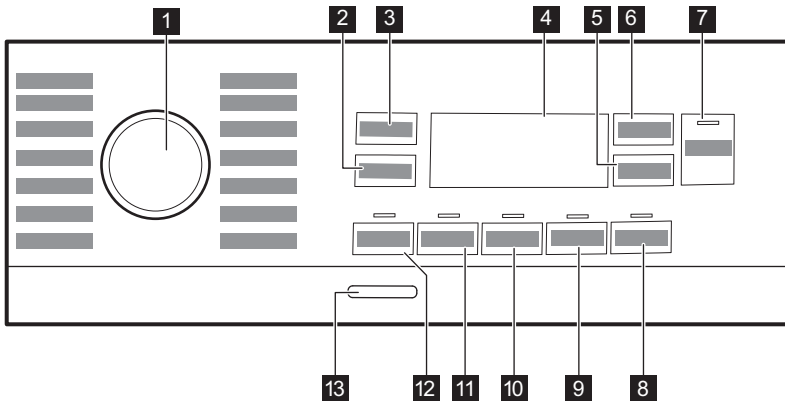





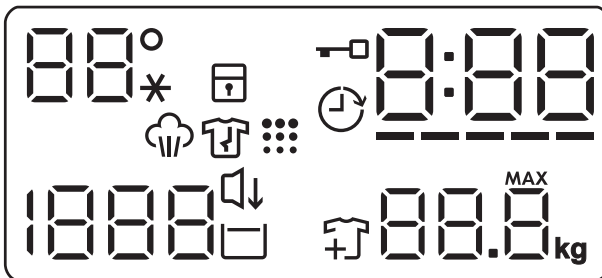



### 6.1 Lýsing stjórnborðs



- |   |  |
|---|--|
| <b>1</b> Þvottakerfisskífa  | <b>8</b> Plus Steam snertihnapur         |
| <b>2</b> Snertihnapur fyrir valkosti til að draga úr Spin   | <b>9</b> Snertihnapur fyrir Soft Plus    |
| <b>3</b> Temp. snertihnapur   | <b>10</b> Snertihnapur fyrir Extra Rinse |
| <b>4</b> Skjár  | <b>11</b> Stains snertihnapur            |
| <b>5</b> Delay Start snertihnapur   | <b>12</b> Snertihnapur fyrir Prewash     |
| <b>6</b> Snertihnapur fyrir Time Manager  | <b>13</b> Snertihnapur fyrir On/Off      |
| <b>7</b> Start/Pause  snertihnapur |  |

### 6.2 Skjár



	Hitasvið: Vísir fyrir hitastig Vísir fyrir kalt vatn.
	Vísir fyrir barnalæsingu.
	Vísir fyrir seinkaða ræsingu.
	Vísir fyrir loklæsingu.
	Stafræni vísirinn getur sýnt: <ul style="list-style-type: none"> <li>• Tímalengd þvottakerfis (t. d. 2:40).</li> <li>• Seinkunartími (t.d. 2h).</li> <li>• Lok lotu (0:00).</li> <li>• Aðvörunarkóða (t.d. E20).</li> <li>• Upplýsingar um heildar notkunartíma heimilistækisins. Sjá „Teljari fyrir notkunartíma“ hlutann í efnisgreininni „Stillingar“ frekari upplýsingar.</li> </ul>
-----	Strikavísir tímastýringar
	Vísir fyrir hámarksþyngd þvottahleðslu. Táknið <b>MAX</b> blikkar þegar magn þvotts fer yfir uppgefna hámarksþyngd fyrir valið kerfi.
	Vísir fyrir að bæta við flíku. Lýsir í upphafi þvottakerfis þegar notandinn getur enn gert hlé á tækinu og bætt við meiri þvott.
	Vísir fyrir hreinsun á tromlu.
	Nótt-vísir.
	Vísir fyrir „Rinse Hold“.
	Snúningssvæðið: Vísir fyrir vindingarhraða - - - - Vísir fyrir engan snúning. Slökkt er á stigi vindu.
	Vísi fyrir gufustig.
	Vísir fyrir krumpuvarnarstig. Lestu efnisgreinina Plus Steam fyrir frekari upplýsingar.

## 7. SKÍFA OG HNAPPAR

### 7.1 Inngangur



Valkostir/aðgerðir eru ekki tiltæk með öllum þvottakerfum. Athugið samhæfni milli valkosta/aðgerða og þvottakerfa í „Tafla yfir kerfi“. Valkostur/aðgerð geta útilokað hvort annað, í þessu tilfelli leyfir vélin þér ekki að stilla ósamhæfa valkosti/aðgerðir.

### 7.2 On/Off

Ýtið á þennan takka í nokkrar sekúndur til að kveikja á vélinni. Tvö mismunandi lög hljóma á meðan verið er að kveikja eða slökkva á vélinni.

Þar sem Stand-by aðgerðin afvirkjar sjálfkrafa vélin eftir nokkrar mínútur til að draga úr orkunotkun getur verið að þú þurfir að virkja vélin aftur.

Til að fá frekari ítartriði sjá efnisgreinina um Biðstöðu í kaflanum Dagleg notkun.

### 7.3 Temp.

Þegar þú velur þvottakerfi leggur vélin sjálfkrafa til sjálfgefið hitastig.

Snertu endurtekið þennan hnapp þar til óskað hitagildi birtist á skjánum.

Þegar skjárinn sýnir vísana --\*, hitar heimilistækið ekki vatnið.

### 7.4 Spin

Þegar þú stillir á kerfi velur vélin sjálfkrafa hámarks snúningshraða sem leyfður er, nema í kerfi Denim. Með þessum valkosti geturðu breytt sjálfgefnum snúningshraða.

Ýtið á þennan takka endurtekið til að:

- **Minnka snúningshraða.** Skjárinn sýnir aðeins þá snúningshraða sem er tiltækir fyrir þvottakerfið sem stillt er á.
- Viðbótarvalkostir vindingar **Enginn**

**snúningur** – – –.

Stilltu á þennan valkost til að afvirkja öll vindingarstig. Vélin framkvæmir aðeins tæmingarstig valda þvottakerfisins. Stilltu á þennan valkost fyrir mjög viðkvæm efni. Skolunarstigið notar meira vatn fyrir sum þvottakerfi

- Virkjaðu valkostinn **Rinse Hold** . Lokavindingin er ekki framkvæmd. Vatnið úr síðasta skoli er ekki tæmt út til að koma í veg fyrir að þvottur krumpist. Þvottakerfinu lýkur með vatni í tromlunni.

Skjárinn sýnir skilaboðin . Lokið helst læst og tromlan snýst reglubundið til að draga úr krumpum. Þú verður að tæma vatnið af til að aflæsa lokinu.

Ef þú snertir Start/Pause  hnappinn framkvæmir heimilistækið vindingarstigið og tæmir af vatnið.



Heimilistækið tæmir út vatnið sjálfvirktt eftir um það bil 18 klukkustundir.

- Virkjaðu **Nótt**  valkostinn Milli- og lokavindingarstigin eru bæld niður og þvottakerfið endar með vatni í

tromlunni. Þetta hjálpar til við að draga úr krumpum.

Skjárinn sýnir vísinn . Lokið helst læst. Tromlan snýst reglulega til að draga úr krumpum. Þú verður að tæma vatnið af til að aflæsa lokinu.

Þar sem kerfið er mjög hljóðlætt hentar það til notkunar að nóttu til þegar hægt er að fá ódýrara rafmagn. Í sumum kerfum eru skolanir framkvæmdar með meira vatni.

Ef þú snertir Start/Pause  hnappinn framkvæmir heimilistækið aðeins tæmingarstigið.



Heimilistækið tæmir út vatnið sjálfvirktt eftir um það bil 18 klukkustundir.

### 7.5 Prewash

Með þessum valkosti er hægt að bæta við prewash áfanga til að þvo dagskrá.

Samsvarandi vísir kviknar fyrir ofan snertihnappinn.

Notaðu þennan valkost til að bæta við forþvottarstigi á 30°C fyrir þvottastigið.

Mælt er með þessum valkosti fyrir mjög óhreinan þvott, sérstaklega ef hann inniheldur sand, ryk, leðu og aðrar þéttar agnir.



Þessi valkostur getur aukið lengd kerfisins.

### 7.6 Stains

Snertu þennan hnapp til að bæta blettastigi við þvottakerfið.

Samsvarandi vísir kviknar fyrir ofan snertihnappinn.

Notaðu þennan valkost fyrir þvott með blettum sem erfitt er að fjarlægja.

Þegar þú velur þennan valkost skaltu setja blettaeyði í hólfíð .



Þessi valkostur lengir tíma kerfis. Þessi valkostur er ekki tiltækur með hitastigi lægra en 40°C.

## 7.7 Varanlegt Extra Rinse

Með þessum valkosti getur þú bætt við nokkrum skolonum í samræmi við valið þvottakerfi.

Notaðu þennan valmöguleika fyrir fólk með ofnæmi fyrir þvottaefnisleifum og með viðkvæma húð.



Þessi valkostur lengir tíma kerfis.

Samsvarandi vísir fyrir ofan snertihnappinn lýsist upp og helst einnig logandi meðan á næstu lotum stendur, þar til þessi valkostur er afvirkjaður.

## 7.8 Varanlegt Soft Plus

Stílltu á þennan valkost til að hámarka dreifingu mýkingarefnisins og bæta mýkt fataefnanna.



Mælt með þegar þú notar mýkingarefni.



Þessi valkostur lengir tíma kerfis.

Samsvarandi vísir fyrir ofan snertihnappinn lýsist upp og helst einnig logandi meðan á næstu lotum stendur, þar til þessi valkostur er afvirkjaður.

## 7.9 Plus Steam

Snertu þennan hnapp til að stilla gufustigið. Þetta er aðeins mögulegt með kerfum þar sem gufuvirknin er í boði. Tromlan framkvæmir mjúkar hreyfingar í um 30 mínútur. Tímalengd gufufasa breytist í samræmi við val þitt. Þegar stillt er á Plus Steam valkostinn endar kerfið með krumpuvörn þar sem tromlunni er snúið af og til að koma í veg fyrir krumpur. Skjárinn sýnir  og  og hnappurinn Start/Pause  lýsir einnig. Í lokin á krumpuvörninni stöðvast tromlan endanlega, það kviknar á vísinum og hurðin aflæsist. Notandinn getur stöðvað krumpuvörminna hvenær sem er með því að:

- ýta á On/Off hnappinn í nokkrar sekúndur til að kveikja eða slökva á heimilistækinu;
- snúa valhnúðnum í aðra stöðu.





Lítill magn af þvotti hjálpar til við að ná betri árangri.

## 7.10 Delay Start

Með þessum valkosti getur þú seinkað ræsingu þvottakerfis þar til þægilegri tími gefst.

Snertu hnappinn endurtekið til að stilla þá seinkun sem óskað er. Tíminn eykst í skrefum frá 1 klukkustund í allt að 20 klukkustundir.

Skjárinn sýnir  vísinn og valinn seinkunartíma. Eftir að Start/Pause  hnappurinn hefur verið snertur byrjar heimilistækið niðurtalninguna og lokið læsist.

## 7.11 Time Manager

Með þessum valkosti getur þú minnkað tímalengd þvottakerfis eftir stærð hleðslu og magni óhreininda.

Þegar þú stillir þvottakerfi sýnir skjárinn sjálfgefna tímalengd og merkin -----.

Snertu Time Manager hnappinn til að minnka tímalengd þvottakerfis í samræmi við þarfir þínar. Skjárinn sýnir nýja tímalengd þvottakerfis og fjöldi merkja minnkar í samræmi við það:

---- hentar fyrir fulla hleðslu af venjulega óhreinum fatnaði.

--- hröð lota fyrir fulla hleðslu að lítið óhreinum fatnaði.

-- mjög hröð lota fyrir minni lítið óhreina hleðslu (mælt er með hálfri hleðslu að hámarki).

- stysta lotan til að fríska upp á lítið magn þvottar.

Kveikt er á Time Manager er eingöngu í boði fyrir kerfi sem talin eru upp í töflunni.

vísir	Cottons	Synthetics
----- 1)	■	■
----	■	■
---	■	■
--	■	■
-	■	■

1) Sjálfgefin tímalengd fyrir öll kerfi.

### Time Manager með gufukerfum

Þegar þú stillir á gufukerfi býður þessi takki upp á að velja þrjú gufustig og tímalengd kerfis stýttist í samræmi við það:

- ---- : hæst.
- -- : miðlungs.
- - : lægst.



Í sumum heimilistækjum er tímalengd kerfa minnkuð án þess að nokkur merki séu sýnd.

### 7.12 Start/Pause

Snertu Start/Pause  hnappinn til að byrja, gera hlé á heimilistækinu, eða rjúfa þvottakerfi sem er í gangi.



 táknið þýðir að þú getur gert hlé á kerfinu og bætt við flíkum. Lestu „Hurðin opnuð - Flíkum bætt við“ kaflann fyrir frekari upplýsingar.

## 8. KERFI

### 8.1 Tafla yfir kerfi

Kerfi Sjálfgæfið hita- stig Hitasvið	Viðmiðunar- vinduhraði Hraðasvið vindingar	Há- mark- sálag	Lýsing á kerfi (Tegund þvottamagns og óhreindastig)
<b>Þvottakerfi</b>			
Eco 40-60 40°C 1)	1300 s/mín (1300- 400 s/ mín)	7 kg	<b>Hvít bómull og lifföst bómull.</b> Miðlungs óhreinn þvottur. Orkunotkunin minnkar og tími þvottakerfisins lengist, sem tryggir góðan þvottaárangur.
Cottons 40°C 90°C - Kalt	1300 s/mín (1300- 400 s/ mín)	7 kg	<b>Hvít bómull og lituð bómull.</b> Miðlungs óhreinn, óhreinn eða lítið óhreinn þvottur.
Synthetics 40°C 60°C - Kalt	1200 s/mín (1200 - 400 s/ mín)	3 kg	<b>Fatnaður úr gerviefnum eða blönduðum efnum.</b> Miðlungs óhreinn þvottur.
Delicates 30°C 40°C - Kalt	1200 s/mín (1200- 400 s/ mín)	2 kg	<b>Viðkvæm efni eins og akrýl, viskós og blönduð efni sem útheimta mildari þvott.</b> Miðlungs óhreinn og lítið óhreinn þvottur.

Kerfi Sjálfgæfið hita- stig Hitasvið	Viðmiðunar- vinduhræði Hraðasvið vindingar	Há- mark- sálag	Lýsing á kerfi (Tegund þvottamagns og óhreinindastig)
---	---	-----------------------	--

#### Gufukerfi



Steam

1 kg

**Bómull, gerviefni og blandaðir hlutir.** Sérstakt gufukerfi án þvottar sem má nota til að undirbúa þurran þvott fyrir straujun eða til að fríska upp á flíkur sem búið er að klæðast einu sinni<sup>2)</sup>. Þetta kerfi dregur úr krumpum og lykt<sup>3)</sup> og slakar á þráðunum. Þegar kerfinu er lokið skaltu fjarlægja þvottinn hratt úr tromlunni. Eftir gufukerfi verður straujun átakalaus. Ekki nota neitt þvottaefni. Ef þörf krefur skaltu fjarlægja bletti með þvotti eða með því að nota staðbundna blettahreinsun. Gufukerfi framkvæma ekki neina hreinlætislotu. Ekki stilla gufukerfi fyrir þessar gerðir:

- Flíkur sem ekki hentar fyrir þurrkun í þurrkara.
- Flíkur með merkinguna „Aðeins þurrhreinsun“.



Cashmere

1 kg





**Ull og kasmírull.** Stutt kerfi til að fríska upp á að hámarki 1 kg af flíkum úr ull og kasmírull sem þvo má í þvottavél og í höndunum, án þess að þvo.. Þegar minni hleðsluþyngd er meðhöndluð er hægt að draga enn frekar úr tímalengd kerfisins með því að nota Time Manager valkostinn.

#### **ADVÖRUN!**

Notaðu ekki þetta kerfi fyrir ullarflíkur sem merktar eru aðeins fyrir þurrhreinsun.

#### Sérstök kerfi

Spin/Drain	1300 s/mín (1300 - 400 s/ mín)	7 kg	<b>Öll efni, nema ullarefni og mjög viðkvæm efni.</b> Til að vinda þvottinn og til að tæma vatnið úr tromlunni.
Rinse	1300 s/mín (1300- 400 s/ mín)	7 kg	<b>Öll efni nema ullarefni og mjög viðkvæm efni.</b> Kerfi til að skola og vinda þvottinn. Sjálfgæfinn vindingarhraði er sá sem notaður er fyrir bómullarkerfi. Dragðu úr vindingarhraða í samræmi við tegund þvotts. Ef nauðsyn krefur skaltu stilla valkostinn Extra Rinse til að bæta við skolunum. Á lágum vindingarhraða skolar heimilistækið varlega og vinding er stutt.
<b>Önnur þvottakerfi</b>			
Downing Jacket 40°C 60°C - Kalt	800 s/mín (800 - 400 s/ mín)	2 kg	Sérstakt kerfi til að þvo eina <b>dúnúlpu, ábreiðu, sæng, rúmteppi</b> og þess háttar úr gerviefni.
Rapid 14min 30°C	800 s/mín (800- 400 s/ mín)	1,5 kg	<b>Fatnaður úr gerviefnum og blönduðum efnum.</b> Lítið óhrein fót og fatnaður til að fríska upp á.
Sport 30°C 40°C - Kalt	1200 s/mín (1200 - 400 s/ mín)	3 kg	<b>Íþróttafatnaður úr blönduðum efnum.</b> Lítið óhrein fót eða fatnaður til að fríska upp á.

Kerfi Sjálfgæfið hita- stig Hitasvið	Viðmiðunar- vinduhraði Hraðasvið vindingar	Há- mark- sálág	Lýsing á kerfi (Tegund þvottamagns og óhreinindastig)
 Outdoor 30°C 40°C - Kalt	1200 s/mín (1200- 400 s/ mín)	2 kg <sup>4)</sup> 1 kg <sup>5)</sup>	<div style="border: 1px solid black; padding: 5px;"> <p> Ekki nota mýkingarefni og gakkðu úr skugga um að það séu engar mýkingarefnisleifar í þvottaefnisskammtaranum.</p> </div> <p><b>Íþróttafatnaður úr gerviefnum.</b> Þetta kerfi er hannað til að þvo varlega nútímaíþróttafatnað til notkunar utanhúss og hentar einnig fyrir leikfimi-, hjólréiða-, eða skokkfatnað og svipaða hluti. Ráðlögð þvottahleðsla er 2 kg.</p> <p><b>Vatnsheld efni, vatnsheld efni sem anda og efni sem hrinda frá sér vatni.</b> Einnig er hægt að nota þetta þvottakerfi sem stig til að endurvekjva vatnsfráhrindandi eiginleika, sérstaklega sniðið að því að meðhöndla fatnað með vatnsfráhrindandi ytra lag. Til að framkvæma stig til að endurvekjva vatnsfráhrindandi eiginleika skal gera sem hér segir:</p> <ul style="list-style-type: none"> <li>• Helltu þvottaefninu í hólfíð .</li> <li>• Helltu sérstöku endurglæðingarefni vatnsfráhrindingar fyrir fataefni í mýkingarefnishólfíð í skúffunni .</li> <li>• Minnkaðu magnið af þvottinum niður í 1 kg.</li> </ul> <div style="border: 1px solid black; padding: 5px; margin-top: 10px;"> <p> Til að bæta enn frekar endurglæðingu vatnsfráhrindandi eiginleika skal þurrka þvottinn í þurrkara með því að stilla á Outdoor þurrkerfið (ef það er til staðar og ef þvottamiði flikurinnar leyfir þurrkun í þurrkara).</p> </div>
Denim 30°C 40°C - Kalt	800 s/mín (1200 - 400 s/ mín)	2 kg	<p><b>Sérstakt kerfi fyrir fatnað úr gallaefni með viðkvæmt þvottaþrep til að lágmarka upplitun og merki.</b> Fyrir betri umhirðu er mælt með minna hleðslumagni.</p>





Kerfi Sjálfgefið hitastig Hitasvið	Viðmiðunarvinduhraði Hraðasvið vindingar	Hámark-sálag	Lýsing á kerfi (Tegund þvottamagns og óhreinindastig)
 Wool 40°C 40°C - Kalt	1200 s/mín (1200 - 400 s/ min)	1,5 kg	<b>Ull sem má þvo í þvottavél, ull sem má þvo í höndunum og önnur efni með «handþvottur» merkinu<sup>6)</sup></b>

1) Samkvæmt reglugerð framkvæmdastjórnar EU 2019/2023 er þetta kerfi við 40°C hæft að þrifa miðlungs óhrein- an bómullarþvott sem gefið er upp að megi þvo við 40°C eða 60°C saman í sömu lotu.

 Fyrir náð hitastig í þvottinum, tímallengd kerfis og önnur gögn, vinsamlega skoðaðu kaflann „Notkunargildi“. Áhrifaríkustu kerfin varðand orkunotkun eru yfirleitt þau sem vinna á lægra hitastigi yfir lengra tímabil.

- Ef þú setur á gufukerfi með þurrar þvott verður hann rakur í lok kerfisins. Þurrkaðu flíkurnar á snúru í um 10 mínútur.
- Gufukerfi fjarlægir ekki sérstaklega sterka lykt.
- Þvottakerfi.
- Þvottakerfi og vatnsheldnistig.
- Í þessari lotu snýst tromlan rólega til að tryggja mildan þvott. Það gæti litið út fyrir að tromlan snúist ekki eða snúist ekki almennilega.

### Samhæfni valkosta þvottakerfis

Kerfi	VALKOSTIR Spin				Prewash <sup>1)</sup>	Stains <sup>2)</sup>	Extra Rinse	Soft Plus	Plus Steam <sup>2)</sup>	Delay Start	Time Manager
Eco 40-60	■		■							■	
Cottons	■	■	■	■	■	■	■	■	■	■	■
Synthetics	■	■	■	■	■	■	■	■	■	■	■
Delicates	■	■	■	■			■	■		■	
 Steam										■	■
 Cashmere										■	■
Spin/Drain	■	■ <sup>3)</sup>								■	
Rinse	■	■	■				■			■	
Downing Jacket	■	■								■	
Rapid 14min	■	■	■							■	
Sport	■	■	■		■		■			■	

Kerfi	VALKOSTIR Spin	---			Prewash 1)	Stains 2)	Extra Rinse	Soft Plus	Plus Steam 2)	Delay Start	Time Manager
Outdoor	■	■	■				■				■
Denim	■	■	■	■		■	■	■	■	■	
Wool	■	■	■								■

- 1) Prewash og Stains ekki er hægt að velja saman.
- 2) Þessi valkostur er ekki tiltækur með hitastigi lægra en 40°C.
- 3) Ef þú stillir valkostinn Ekki vinda framkvæmir heimilistækið aðeins tæmingu.

### Hentug þvottaefni fyrir hvert kerfi fyrir sig

Kerfi	Alhliða duft 1)	Alhliða fljótandi þvottaefni	Fljótandi þvottaefni fyrir litaðan þvott	Viðkvæm ullarefni	Sérstök
Eco 40-60	▲	▲	▲	--	--
Cottons	▲	▲	▲	--	--
Synthetics	▲	▲	▲	--	--
Delicates	--	--	--	▲	▲
Downing Jacket	--	--	--	▲	▲
Rapid 14min	--	▲	▲	--	--
Sport	--	▲	▲	--	▲
Outdoor	--	--	--	▲	▲
Denim	--	--	▲	▲	▲
Wool	--	--	--	▲	▲

- 1) Við hitastig hærra en 60°C er mælt með notkun duftþvottaefnis.

▲ = Mælt með

-- = Ekki mælt með

## 8.2 Woolmark Premium Wool Care - Blár



Ullarþvottakerfið í þessari vél hefur verið prófað samþykkt af The Woolmark Company fyrir þvott á ullarfliki sem merktar eru «handþvottur», að því tilskyldu að hlutirnir séu þvegnir í samræmi við leiðbeiningarnar á merkingunni á flikinni og sem framleiðandi þessarar þvottavélar gefur út. M1145

## 9. STILLINGAR

### 9.1 Hljóðmerki

Þetta heimilistæki er með mismunandi hljóðmerki sem fara í gang þegar:

- Þú kveikir á heimilistækinu (sérstakt stutt lag).
- Þú slekkur á heimilistækinu (sérstakt stutt lag).
- Þú snertir hnappana (smellur).
- Þegar valið er ógilt (3 stutt hljóð).
- Kerfinu er lokið (röð af hljóðum í um eina mínútu).
- Bilun er í heimilistækinu (röð af stuttum hljóðum í um 5 mínútur).

Til að **slökkva/kveikja** á hljóðmerkjunum í einu kerfanna skaltu snerta hnappana Prewash og Stains samtímis í um 2 sekúndur. Skjárinn sýnir On/Off



Ef þú afvirkjar hljóðmerkin halda þau áfram að ganga þegar heimilistækið er bilað.

### 9.2 Barnalæsing

Með þessum valkosti getur þú komið í veg fyrir að börn leiki sér með stjórnborðið.

Til að **kveikja/slökkva** á þessum valmöguleika, skaltu halda inni Plus Steam hnappnum þangað til **kviknar á/slökknar á**  á skjánum.

Heimilistækið mun gera þennan valmöguleika að sjálfgefnu eftir að þú slekkur á því.

Ekki er víst að barnalæsingaraðgerðin sé tiltæk í nokkrar sekúndur eftir að kveikt er á heimilistækinu.

### 9.3 Taling klukkustunda í notkun

Hægt er að sjá heildarnotkunartíma heimilistækisins í klukkustundum frá fyrsta skiptinu sem kveikt var á því. Þetta gildi telur notkunartíma þvotta (innifelur ekki hlé eða seinkaða ræsingu). Til að sjá þetta gildi skaltu gera eftirfarandi:

1. Kveiktu á heimilistækinu með því að ýta á On/Off hnappinn.
2. Snúðu kerfishnúðnum á Eco 40-60 kerfið (fyrsta staða réttisælis).
3. Ýttu á og haltu inni hnöppunum Prewash og Stains í nokkrar sekúndur (innan 10 sekúndna eftir að kveikt var á. Eftir þessar 10 sekúndur virkjast samsetning aðgerða og slekkur á hljóðmerkjunum).
4. Eftir þrjár sekúndur munu heildarklukkustundir sem heimilistækið hefur verið í notkun sjást á skjánum: t.d. 1276 klst., skjárinn sýnir textann Hr í tvær sekúndur, 12 (þúsund og hundruð) í tvær sekúndur og 76 (tugir og einingar).



Ef þessi aðgerð tekst ekki (vegna tímatakmarka, rangrar stöðu kerfishnúðs eða rangrar samsetningar hnappa) skaltu slökkva á heimilistækinu og endurtaka rununa frá upphafi.

## 9.4 Endurstilling í verskmiðjustillingar

Þessi virkni gerir mögulegt að endurstilla sjálfgefnar stillingar úr verskmiðju. Til að virkja þennan valkost skaltu fylgja eftirfarandi skrefum:

1. Kveiktu á heimilistækinu með því að ýta á On/Off hnappinn.
2. Snúðu kerfishnúðnum á Synthetics kerfið (þriðja staða réttisælis).
3. Ýttu á og haltu inni hnöppunum Prewash og Stains í nokkrar sekúndur (innan 10 sekúndna eftir að kveikt var á. Eftir

þessar 10 sekúndur virkjust samsetning aðgerða og slekkur á hljóðmerkjunum).

4. Skjárinn mun sýna — — — í um 5 sekúndur.



Ef þessi aðgerð tekst ekki (vegna tímatakmarka, rangrar stöðu kerfishnúðs eða rangrar samsetningar hnappa) skaltu slökkva á heimilistækinu og endurtaka rununa frá upphafi.

## 10. DAGLEG NOTKUN

### ⚠ AÐVÖRUN!

Sjá kafla um Öryggismál.

### 10.1 Kveikt á heimilistækinu

1. Tengdu klóna við rafmagnsinnstunguna.
  2. Skrúfaðu frá vatnskrananum.
  3. Ýttu á hnapp On/Off til að kveikja á heimilistækinu.
- Stuttur tónn hljómar.

### 10.2 Þvotti hlaðið í

1. Opnaðu tækið.
2. Ýtið á hnappinn A.

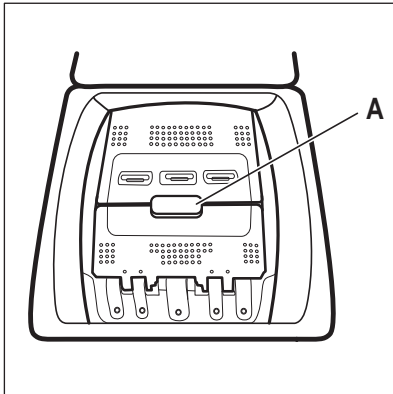

Tromlunni opnast sjálfkrafa.

3. Settu þvottinn í tromluna, eitt stykki í einu.
4. Hristu flíkurnar áður en þú setur þær í heimilistækið.

5. Lokið tromlunni og lokið.

### ⚠ VARÚÐ!

- Gættu þess að setja ekki of mikinn þvott í tromluna.
- Gættu þess að enginn þvottur sé fastur á milli þéttihringsins og heimilistækisins og að þú lokir tromlunni rétt.
- Ef mjög olíubornir blettir og miklir fitublettir eru þvegnir eða lyktarefni eru notuð getur það valdið skemmdum á gúmmíhlutum heimilistækisins.

### 10.3 Þvottaefnishólf. Notkun þvottaefnis og bætiefna

1. Mældu tilgreind þvotta- og mýkingarefni.
2. Settu þvottaefnið og mýkingarefnið í viðeigandi hólf.



Fylgdu alltaf leiðbeiningunum sem er að finna á utan á umbúðum þvottaefnanna.

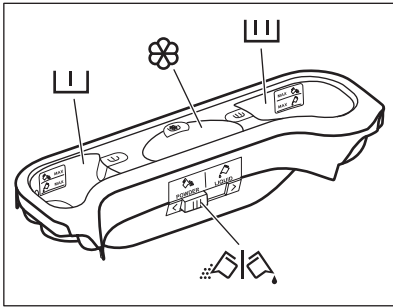

Hreinsiefni fyrir prewash fasa.  
Merkin MAX eru hámarks magn af þvottaefni (duft eða vökvi).  
Þegar þú stillir á blettakerfi skaltu bæta í þvottaefni (duft eða fljótandi).

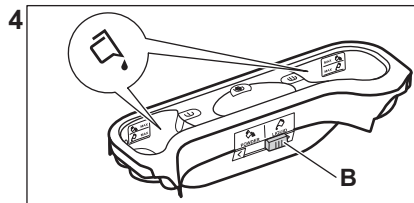
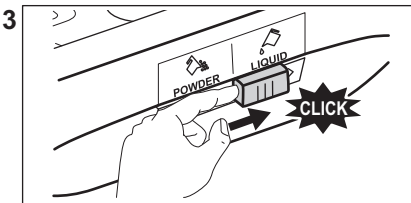
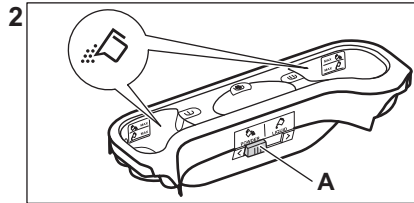
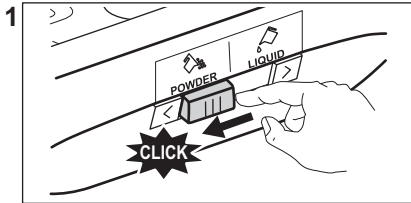

- Staða A fyrir duftþvottaefni (verksmiðjustilling).
- Staða B fyrir fljótandi þvottaefni.



#### Þegar þú notar fljótandi þvottaefni:

- Ekki nota þvottagel eða seigfljótandi þvottaefni.
- Ekki setja meiri vökva en upp að hámarkinu.
- Ekki stilla á seinkaða ræsingu.

### 10.5 Þvottakerfi stillt

1. Snúðu kerfisskífunni til að velja óskað þvottakerfi



Þvottaefni fyrir þvottaefni.  
Merkin MAX eru hámarks magn af þvottaefni (duft eða vökvi).



Hólf fyrir fljótandi íblendiefni (mýkingarefni, línsterkju).

Merkið **M** er Hámarks magn fyrir vökvaaukefni.



Speldi fyrir þvottaefni í duft- eða vökvaformi.

## 10.4 Fljótandi þvottaefni eða duft

Vísir hnappsins Start/Pause leiftrar. Skjárinn sýnir vísibendingu um tímalengd þvottakerfis.

2. Til að breyta hitastigi og/eða vindingarhraða skal snerta tengda hnappa.
3. Ef óskað er skal stilla einn eða fleiri valkosti með því að snerta tengda hnappa. Tengdir vísar lýsa á skjánum og gefnar upplýsingar breytast í samræmi við það.





Ef val er **ekki mögulegt** heyrir hljóðmerki og skjárinn sýnir - - -.

## 10.6 Viðbótarupplýsingar um daglega notkun

### SensiCare System Hleðslugreining

SensiCare stillir sjálfkrafa tímalengd þvottakerfis miðað við þvottinn í tromlunni til að ná fullkomnum árangri með þvottinn á sem stystum tíma. Eftir um 30 sekúndur byrjar vélin að fyllast af vatni. SensiCare greiningin fer aðeins fram í heilum þvottakerfum og ef lengd kerfis hefur ekki verið stytt.

### Að hefja þvottakerfi

Ýtið á Start/Pause  takkann til að ræsa kerfið. Tengdur vísir hættir að leiftra og helst logandi. Kerfið byrjar, lokið er læst. Skjárinn sýnir vísinn .

### Þvottakerfi sett í gang með seinkun ræsingar

1. Snertu hnappinn Delay Start endurtekið þar til skjárinn sýnir æskilegan seinkunartíma.

2. Snertu Start/Pause  hnappinn. Lok heimilistækisins læsist og niðurtalning á seinkaðri ræsingu fer í gang. Að niðurtalningu lokinni fer kerfið sjálfkrafa í gang.

### Rof á kerfi og breytingar á valkostum.

1. Þegar kerfið er í gangi getur þú aðeins breytt sumum valkostum. Snertu Start/Pause  hnappinn.

2. Breyttu valkostunum. Gefnar upplýsingar á skjánum breytast í samræmi við hann



3. Snertu Start/Pause  aftur. Þvottakerfið heldur áfram.

### Hætt við kerfi í gangi

- Ýttu á On/Off hnappinn til að hætta við þvottakerfið og slökkva á heimilistækinu. Ýttu aftur á til að kveikja á heimilistækinu.
- Snúðu valhnúðunum í stöðuna „endurstilla“ og kveiktu á heimilistækinu • Bíddu í 2 sekúndur. Nú getur þú sett nýtt þvottakerfi í gang.

### Vatn tæmt af eftir að lotu lýkur

Ef þú hefur valið kerfi eða valkost sem tæmir ekki út vatn síðustu skolonar verður þú að muna að tæma vatnið til að geta opnað lokið.

- Snertu Spin hnappinn til að minnka vindingarhraðann sem heimilistækið leggur til
- Ýttu á Start/Pause 
- Þegar kerfinu er lokið og vísirinn  fyrir læst lok slökknar, er hægt að opna lokið.
- Ýttu á hnappinn On/Off til að afvirkja heimilistækið.

### Stand-by aðgerð

Stand-by aðgerðin afvirkjar heimilistækið sjálfkrafa til að draga úr orkunotkun.

## 11. UMHIRÐA OG HREINSUN

### AÐVÖRUN!

Sjá kafla um Öryggismál.

### 11.1 Reglubundin hreinsunarátætlun

#### Regluleg hreinsun hjálpar til við að framlengja líftíma þíns tækis.

Eftir hvern þvott skaltu hafa lokið og hurðina á tromlunni opna til að fá loftræstingu og þurrka rakann sem er inni í tækinu: þetta mun koma í veg fyrir myglu og ólykt.

Ef tækið er ekki í notkun í langan tíma: lokaðu fyrir vatnskranann og taktu tækið úr sambandi.

### Regluleg hreinsunarátætlun til viðmiðunar:

Kalkhreinsun	Tvisvar á ári
Viðhaldsþvottur	Einu sinni í mánuði
Þrifa innsigli loks	Á tveggja mánaða fresti
Hreinsa tromlu	Á tveggja mánaða fresti
Hreinsa þvottaefnis-skammtara	Á tveggja mánaða fresti
Hreinsa síu frárennli-spumpu	Tvisvar á ári
Hreinsa inntaksslönguna og lokasiu	Tvisvar á ári

Eftirfarandi málgreinar útskýra hvernig þú ættir að hreinsa hvern hluta.

## 11.2 Að fjarlægja aðskotahluti



Vertu viss um að vasar séu tómir og að lausar einingar séu bundnar upp áður en þú keyrir þína lotu.

Fjarlægðu aðskotahluti, (svo sem málmklemmur, hnappa, mynt o.s.frv) sem þú finnur ef til vill í síum og tromlunni. Sjá efnisgreinarnar „Frárennslispumpan hreinsuð“ og „Inntaksslanga og lokasía hreinsuð“. Farðu varlega með gluggatjöld. Fjarlægðu krókana og settu gluggatjöldin í þvottanet eða koddaver. Vinsamlega hafðu samband við viðurkennu þjónustumiðstöðina ef þörf krefur.

## 11.3 Hreinsun að utan

Hreinsaðu heimilistækid eingöngu með mildri sápu og volgu vatni. Þurrkaðu alla fleti vandlega. Ekki nota ræstisvampa eða hverskyns efni sem rispar.

### ⚠ VARÚÐ!

Ekki nota alkóhól, leysiefni eða efnablöndur.

### ⚠ VARÚÐ!

Hreinsaðu ekki málmfleti með klórblönduðu hreinsiefni.

## 11.4 Kalkhreinsun



Ef vatnið á þínu svæði er hart eða meðalhart, mælum við með að þú notir vatnsmýkingarefni fyrir þvottavélur. Vatnið er hart eða meðalhart þegar hörkustig þess nær yfir 8dH.

Kannaðu reglulega tromluna til að athuga með kalkskán.

Venjulegt þvottaefni inniheldur þegar vatnsmýkjandi efni, en við mælum með að af og til sé keyrt kerfi með tómri tromlu og afkalkandi vöru.



Fylgdu alltaf leiðbeiningunum sem er að finna á umbúðum vörunnar.

## 11.5 Viðhaldspvottur

Endurtekin og langvarandi notkun lághitakerfa getur valdið útfellingum þvottaefnis, kuskleifum og bakteríuvesti inni í tromlunni og í belgnum. Þetta getur myndað vonda lykt og myglu. Til að koma í veg fyrir þessar útfellingar og til að hreinsa innri hluta heimilistækisins skal keyra viðhaldspvott reglulega (að minnsta kosti mánaðarlega):



Sjá efnisgreinina „Tromlan hreinsuð“.

## 11.6 Tromlan hreinsuð

Kannaðu tromluna reglulega til að koma í veg fyrir óvelkomnar útfellingar.

Ryðblettir geta komið á tromluna ef ryðgaðir aðskotahlutir komast inn með þvotti eða ef kranavatn inniheldur járn

Hreinsaðu tromluna með sérstökum vörum fyrir ryðfrítt stál.



Fylgdu alltaf leiðbeiningunum sem er að finna á umbúðum vörunnar. Ekki þrifa tromluna með ryðhreinsivörum sem innihalda síru, ræstivörum sem innihalda klór eða járn, eða með stálull.

Fyrir vandlega hreinsun:

1. Taktu allan þvottinn úr tromlunni.
2. Keyrðu Cottons þvottakerfi á hæsta hita.
3. Bættu litlu magni af þvottadufti í tóma tromluna til að skola út öllum leifum sem eftir eru.



Við lokin á þvottakerfi gæti skjárin af og til sýnt táknið : þetta er tillaga að því að framkvæma „þrif á tromlu“. Þegar hreinsun tromlu hefur verið framkvæmd hverfur tákmyndin.

## 11.7 Þétting á loki

Skoðaðu þéttinguna reglulega og fjarlægðu allar agnir að innanverðu. Hreinsaðu þegar þörf er á með ammóníakkrem hreinisefni án þess að rispa yfirborð þéttingarinnar



Fylgdu alltaf leiðbeiningunum sem er að finna á umbúðum vörunnar.

## 11.8 Þvottaefnisskammtarinn hreinsaður

Til að koma í veg fyrir mögulega útfellingu þurrkaðs þvottaefnis eða mýkingarefnisköggla og/eða myndun myglu í skömmtunarhólfi þvottaefnisins skaltu gera eftirfarandi hreinsunarferli á tveggja mánaða fresti eins og útskýrt er á eftirfarandi skýringarmyndum:

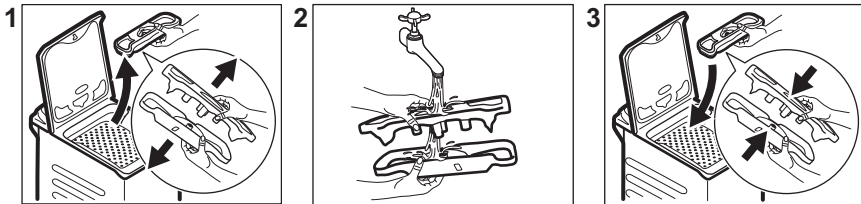

## 11.9 Hreinsun á afrennslisdælusíunni

Athugaðu tæmingardælusíuna reglulega og gakktu úr skugga um að hún sé hrein.

- Aftengdu klóna frá rafmagnsinnstungunni.
- Ekki hreinsa dæluna ef vatnið í heimilistækinu er heitt. Bíddu þar til vatnið kólnar.
- Ekki fjarlægja síuna á meðan heimilistækið er í gangi.
- Skrúfaðu síuna hægt og rólega af þar til vatnið hættir að flæða út. Eftir að vatnið hefur verið tæmt er hægt að skrúfa síuna að fullu af.

### Hreinsaðu dæluna ef:

- Heimilistækið tappar ekki af vatninu.
- Tromlan snýst ekki.
- Heimilistækið gefur frá sér óvenjulegt hljóð út af stíflu í tæmingardælunni.
- Skjárnir sýnir aðvörunarkóðann **E20**

Haltu áfram eins og lýst er í eftirfarandi skýringarmyndum til að þrifa dælusíuna:

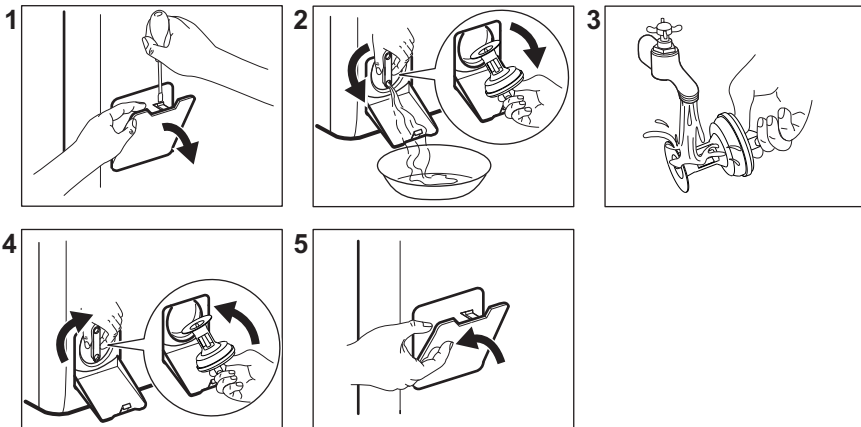

Hafðu alltaf tusku við höndina til að þurrka upp leka þegar þú fjarlægir síuna.

## 11.10 Inntaksslanga og lokasía hreinsuð

Mælt er með að hreinsa bæði síurnar á inntaksslöngunni og lokann tvisvar á ári, til að fjarlægja allar útfellingar sem safnast hafa upp með tímanum. Haltu áfram eins og lýst er í eftirfarandi skýringarmyndum til að þrifa síurnar:

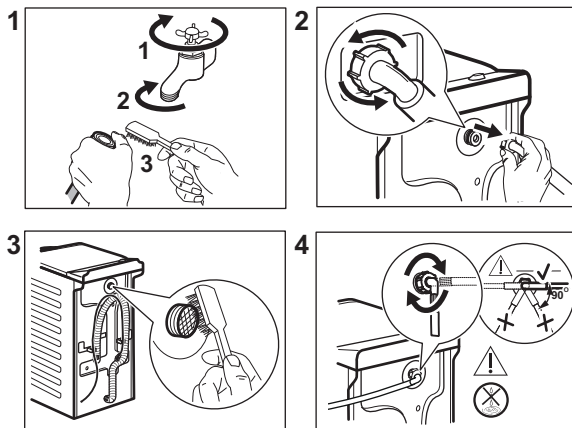

## 11.11 Neyðartæming

Ef heimilistækið tæmir ekki vatnið skal fylgja sama ferli og lýst er í kaflanum um „hreinsun síu frárennslisdælu“. Ef nauðsyn krefur skaltu hreinsa dæluna.

Þegar vatn er tæmt úr vélinni með neyðartæmingu þarf að gera tæmingarkerfið virkt aftur:

1. Settu 2 lítra af vatni í aðalpvottahólf pvottaefnisskammtara.
2. Ræstu kerfið til að tæma af vatnið.

## 11.12 Frostvarnir

Ef heimilistækið er uppsett á svæði þar sem hitastigið getur verið um eða lægra en 0°C þarf að fjarlægja vatnið sem verður eftir í inntaksslöngunni og tæmingardælunni.

1. Aftengdu klóna frá rafmagnsinnstungunni.
2. Skrúfaðu fyrir vatnskrannann.
3. Settu báða enda inntaksslöngunnar ofan í ílát og láttu vatnið renna úr slöngunni.
4. Tæmdu tæmingardæluna. Sjá verklag við neyðartæmingu.
5. Þegar tæmingardælan hefur tæmst skaltu festa inntaksslönguna aftur á.

### ⚠ AÐVÖRUN!

Gættu þess að hitastigið sé yfir 0°C áður en þú notar heimilistækið aftur. Framleiðandinn ber ekki ábyrgð á skemmdum sem verða af völdum lágs hitastígs.

## 12. NOTKUNARGILDI

### 12.1 Athugasemd



QR-kóðinn á orkumerkingunni sem fylgir þessu tæki, gefur upp tengil á vefsíðu varðandi upplýsingar um frammistöðu tækisins í gagnagrunni EU EPREL. Geymdu orkumerkimiðann til uppflettingar ásamt notandahandbókinni og öllum öðrum skjölum sem fylgja með þessu heimilistæki.

Það er einnig mögulegt að nálgast sömu upplýsingar í EPREL með því nota tengilinn <https://eprel.ec.europa.eu> og nafn tegundar og framleiðslunúmer sem hægt er að finna á kennispjaldi heimilistækisins.

Gildi og lengd kerfis gæti verið mismunandi eftir aðstæðum (t.d. Herbergishita, vatnshitastigi og þrýstingi, þvottamagni og tegund, rafmagnsspennu) og einnig ef þú breytir sjálfgildum stillingum kerfisins.

#### Samkvæmt reglugerð Framkvæmdastjórnar ESB 2019/2023

Eco 40-60 þvotta-kerfi	kg	kWh	Lítrar	hh:mm	% 1)	°C	s/mín <sup>2</sup> )
Fullhlaðin vél	7	0.824	53.0	3:25	53.00	46	1251
Hálfhlaðin vél	3,5	0.222	44.0	2:40	53.00	25	1251
Fjórðungshlaðin vél	2	0.134	36.0	2:40	55.00	23	1251

1) Raki sem eftir er þegar vindu er lokið. Því meiri sem vinduhræðinn er, því hærra hljóð heyrst og því minni er rakinn sem eftir er.

2) Hámarks vindingarhraði.

#### Algeng kerfi



Þessi gildi eru aðeins til hliðsjónar.

Kerfi	kg	kWh	Lítrar	hh:mm	% 1)	°C	s/mín <sup>2</sup> )
Cottons <sup>3)</sup> 90°C	7	2.50	90.0	4:10	53.00	85	1300
Cottons 60°C	7	1.65	90.0	3:50	53.00	55	1300
Cottons <sup>4)</sup> 20°C	7	0.30	90.0	2:50	53.00	20	1300
Synthetics 40°C	3	0.55	50.0	2:10	35.00	40	1200

Kerfi	kg	kWh	Lítrar	hh:mm	% 1)	°C	s/mín <sup>2)</sup>
Delicates <sup>5)</sup> 30°C	2	0.35	50.0	1:00	35.00	30	1200
Wool 30°C	1,5	0.20	45.0	1:10	30.00	30	1200

- 1) Raki sem eftir er þegar vindu er lokið. Því meiri sem vinduhráðinn er, því hærra hljóð heyrir og því minni er rakinn sem eftir er.
- 2) Vísir til viðmiðunar um vinduhráða.
- 3) Hentar fyrir þvott á mjög óhreinum vefnaði.
- 4) Viðeigandi fyrir þvott á líflitla óhreinum bómull, gerviefni og blönduðu efni.
- 5) Einnig er hægt að nota flýtiþvottakerfi fyrir lítið óhreinan þvott.

### Orkunotkun í mismunandi hömum

Af (W)	Biðstaða (W)	Seinkuð ræsing (W)
0.50	0.50	4.00

Tími fyrir haminn Af/Biðstaða er hámark 15 mínútur.

## 13. HRADLEIÐBEININGAR

### 13.1 Dagleg notkun

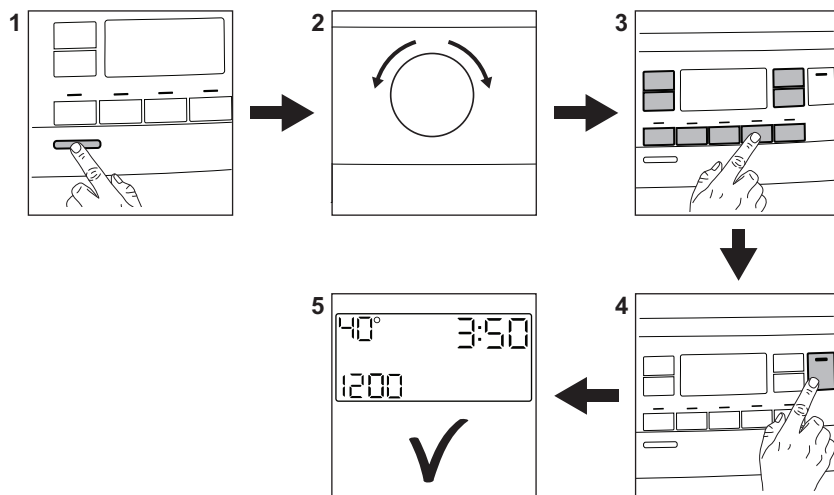

Tengdu klóna við rafmagnsinnstunguna.  
Skrúfaðu frá vatnskrananum.

Fylltu á þvottinn.

Helltu þvottaefni og öðrum meðferðarefnum í rétt hól í þvottaefnisskammtaranum.

1. Ýttu á hnappinn **On/Off** til að kveikja á heimilistækini.
2. Snúðu kerfisskifunni til að velja óskað þvottakerfi.
3. Stilltu á þá valkosti sem óskað er eftir með því að nota samsvarandi snertihnappa.
4. Til að ræsa kerfið skaltu snerta hnappinn **Start/Pause** .
5. Heimilistækið fer í gang.

Við lok þvottakerfisins skaltu fjarlægja þvottinn.

Ýttu á hnappinn **On/Off** til að slökkva á heimilistækini.

## 13.2 Umhirða og hreinsun

**Reglubundin hreinsunaráætlun hjálpar til við að auka endingu heimilistækisins.**

Eftir hverja lotu skaltu skilja lokið og hurðina á tromlunni eftir opin til að fá loftræstingu og þurrka rakann sem er inni í tækini: þetta kemur í veg fyrir myglu og ólykt.

Ef tækið er ekki í notkun í langan tíma: lokaðu fyrir vatnskranann og taktu tækið úr sambandi.

Kalkhreinsun	Tvisvar á ári
Viðhaldspvottur	Einu sinni í mánuði

Þrifa innsigli loks	Á tveggja mánaða fresti
Hreinsa tromlu	Á tveggja mánaða fresti
Hreinsa þvottaefnis-skammtara	Á tveggja mánaða fresti
Hreinsa síu frárennli-spumpu	Tvisvar á ári
Hreinsa inntaksslönguna og lokasiu	Tvisvar á ári

Taktu plasthlutana frá, sérstaklega nálægt þvottaefnisskúfunni, og fjarlægðu það sem skvettist upp úr.

Eftirfarandi málsgreinar útskýra hvernig þú ættir að hreinsa suma hluta.

### Að fjarlægja aðskotahluti



Vertu viss um að vasar séu tómir og að lausar einingar séu bundnar upp áður en þú keyrir þína lotu.

Fjarlægðu aðskotahluti, (svo sem málmklemmur, hnappa, mynt o.s.frv) sem þú finnur ef til vill í síum og tromlunni. Vinsamlega hafðu samband við viðurkenndu þjónustumiðstöðina ef þörf krefur.



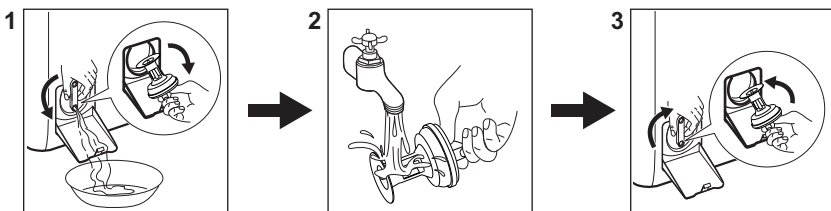

### Tæmingardælusían hreinsuð

Hreinsaðu síuna reglulega og sérstaklega ef aðvörunarkóðinn **E20** birtist á skjánum.



## 13.3 Þvottakerfi

Þvottakerfi	Hleðsla	Vörlýsing
Eco 40-60 <sup>1)</sup>	7 kg	Hvít og lituð bómull. Meðalóhreinn fatnaður.
Cottons	7 kg	Hvít bómull og lituð bómull.

Þvottakerfi	Hleðsla	Vörulýsing
<b>Synthetics</b>	3 kg	Fatnaður úr gerviefnum eða blönduðum efnum.
<b>Delicates</b>	2 kg	Viðkvæm efni eins og akrýl, viskós, pólýester.
 <b>Steam</b>	1 kg	Gufukerfi fyrir fatnað úr bómull, gerviefnum og viðkvæmum efnum.
 <b>Cashmere</b>	1 kg	Gufukerfi fyrir ull og kasmírull.
<b>Spin/Drain</b>	7 kg	Öll efni nema ullarefni og mjög viðkvæm efni. Kerfi fyrir vindingu og til að tæma af vatnið.
<b>Rinse</b>	7 kg	Öll efni nema ullarefni og mjög viðkvæm efni. Kerfi fyrir skolon og vindingu.
<b>Downing Jacket</b>	2 kg	Ein ábreiða úr gerviefni, fóðraður fatnaður, sængur, dúnjakkar.
<b>Rapid 14min</b>	1,5 kg	Flíkur úr bómull og gerviefnum lítið óhreinan eða hefur verið klæðst einu sinni.
<b>Sport</b>	3 kg	Íþróttaföt.
 <b>Outdoor</b>	2 kg <sup>2)</sup> 1 kg <sup>3)</sup>	Nútímaíþróttafatnaður til notkunar utanhúss.
<b>Denim</b>	2 kg	Fatnaður úr gallaefni.
 <b>Wool</b>	1,5 kg	Ull sem þvo má í vél og ull sem þvo má í höndunum og viðkvæm efni.

1) Samkvæmt reglugerð framkvæmdastjórnar EU 2019/2023 er þetta kerfi við 40°C hæft að þrifa miðlungs óhreinan bómullarþvott sem gefið er upp að megi þvo við 40°C eða 60°C saman í sömu lotu.



Fyrir náð hitastig í þvottinum, tímalengd kerfis og önnur gögn, vinsamlega skoðaðu kaflann „Notkunargildi“. Ahrifaríkustu kerfin varðand orkunotkun eru yfirleitt þau sem vinna á lægra hitastigi yfir lengra tímabil.



2) Þvottakerfi.

3) Þvottakerfi og vatnsheldnistig.

Ef heimilistækið er hlaðið að þeirri hámarksgetu sem gefin er til kynna fyrir

hvert kerfi, hjálpar það til við að minnka notkun á orku og vatni.

## Hentug þvottaefni fyrir hvert kerfi fyrir sig

Kerfi	Alhliða duft <sup>1)</sup>	Alhliða fljótandi þvottaefni	Fljótandi þvottaefni fyrir lítaðan þvott	Viðkvæm ullarefni	Sérstök
Eco 40-60	▲	▲	▲	--	--
Cottons	▲	▲	▲	--	--
Synthetics	▲	▲	▲	--	--
Delicates	--	--	--	▲	▲
Downing Jacket	--	--	--	▲	▲
Rapid 14min	--	▲	▲	--	--
Sport	--	▲	▲	--	▲
Outdoor 	--	--	--	▲	▲
Denim	--	--	▲	▲	▲
Wool  	--	--	--	▲	▲

1) Við hitastig hærra en 60°C er mælt með notkun duftþvottaefnis.

-- = Ekki mælt með ▲ = Mælt með

### 13.4 Tegund þvottaefnis og magn.

- Aðeins skal nota þvottaefni og aðrar meðferðir sem eru gerð sérstaklega fyrir þvottavélar. Farðu fyrst eftir þessum almennu reglum:
  - duftþvottaefni (einnig töflur og einskammta þvottaefni) fyrir allar tegundir efnis, að viðkvæmum efnum undanskildum. Kjóstú frekar duftþvottaefni sem inniheldur klór fyrir hvítan þvott og til gjörhreinunar,
  - fljótandi þvottaefni (einnig einskammta þvottaefni), helst fyrir þvott á lágu hitastigi (60°C hámark) fyrir öll efni eða sérstök þvottaefni eingöngu fyrir ull.
- Ekki blanda saman ólíkum gerðum af þvottaefni.

- Notaðu minna þvottaefni ef:
  - þú ert að þvo lítið magn,
  - þvotturinn er lítillega óhreinn,
  - það myndast mikil froða við þvott.
- Þegar þvottatöflur eða þvottabelgir eru notaðir, settu þá alltaf inn í tromluna, ekki í skammtara þvottaefnis og farðu að tilmælum framleiðandans.

#### Of lítið þvottaefni gæti orsakað:

- ófullnægjandi þvottaniðurstöður
- þvottamagnið verður grátt,
- fitugur fatnaður,
- mygla í tækinu.

#### Of mikið þvottaefni gæti orsakað:

- of mikil sápa,
- minnkuð áhrif af þvotti
- ófullnægjandi skolun,
- meiri áhrif á umhverfið.

## 14. AÐVÖRUNARKÓÐAR OG HUGSANLEGAR BILANIR

Heimilistækið ræstist ekki eða stöðvast þegar það er í gangi. Reyndu fyrst að finna lausn á vandanum (sjá töflurnar).

### **AÐVÖRUN!**

Slökktu á heimilistækinu áður en athaganir eru framkvæmdar.

Vandamál	Möguleg lausn
<b>E 10</b> Heimilistækið fyllist ekki almennilega af vatni.	<ul style="list-style-type: none"><li>Gættu þess að skrufað sé frá vatnskrananum.</li><li>Gættu þess að vatnsþrýstingurinn á kerfinu sé ekki of lágur. Til að afla þessara upplýsinga skaltu hafa samband við vatnsveituna á staðnum.</li><li>Gættu þess að vatnskraninn sé ekki stíflaður.</li><li>Gakktu úr skugga um að engar beygjur, skemmdir, eða sveigjur séu á inntaksslöngunni.</li><li>Gakktu úr skugga um að tenging vatnsinntaksslöngunnar sé rétt.</li><li>Gakktu úr skugga um að sían í inntaksslöngunni og sían í lokanum séu ekki stíflaðar.</li></ul>
<b>E20</b> Heimilistækið tappar ekki af vatninu.	<ul style="list-style-type: none"><li>Gættu þess að vatnslásinn sé ekki stíflaður.</li><li>Gakktu úr skugga um að engar beygjur eða sveigjur séu á tæmingarslöngunni.</li><li>Gakktu úr skugga um að tæmingarsían sé ekki stífluð. Hreinsaðu síuna ef nauðsyn krefur.</li><li>Gakktu úr skugga um að tenging tæmingarslöngunnar sé rétt.</li><li>Stilltu tæmingarkerfið ef þú stillir kerfi án tæmingarstigs.</li><li>Stilltu tæmingarkerfið ef þú stilltir valkost sem lýkur með vatn í belgnum.</li></ul>
<b>E9 1</b> Innri villa. Engin samskipti milli rafrænaa eininga heimilistækisins.	<ul style="list-style-type: none"><li>Þvottakerfinu var ekki almennilega lokið eða heimilistækið stöðvaðist of snemma. Slökktu á heimilistækinu og kveiktu á því aftur.</li><li>Ef aðvörunarkóðinn birtist aftur skaltu hafa samband við viðurkennda þjónustumiðstöð.</li></ul>
<b>EKO</b> Rafmagnið er óstöðugt.	<ul style="list-style-type: none"><li>Biddu þar til rafmagnstenging er stöðug.</li></ul>
<b>EFO</b> Flæðivörnin er á.	<ul style="list-style-type: none"><li>Aftengdu heimilistækið og skrufaðu fyrir vatnskranann. Hafðu samband við viðurkennda þjónustumiðstöð.</li></ul>

Ef vandamálið hverfur ekki skaltu hafa samband við viðurkennda þjónustumiðstöð. Þau nauðsynlegu gögn sem þjónustumiðstöðin þarf á að halda eru á merkiplötunni

\*Sumir aðvörunarkóðar gætu hugsanlega ekki virkað. Með fyrirvara um breytingar án tilkynningar.

## 15. ÁBYRGÐARSKILMÁLAR

### 1.1 Samkvæmt skilmálum Félags Raftækjasala.

Seljandi veitir kaupanda **TVEGGJA ÁRA ÁBYRGÐ\*** frá tilgreindum afgreiðslutíma og er hún fölgín í viðgerð eða endurnýjun á

hverjum þeim hluta þess sem áfátt kann að vera, enda bendi líkur til þess að um framleiðslu- eða efnisgalla sé að ræða. Ábyrgðin nær til efnis og vinnulauna vegna hugsanlegra viðgerða, auk ferðakostnaðar

(laun og akstur) viðgerðarmanns, allt að 15 km hvora leið, eða flutnings tækis sömu vegalengd sé tækið fyrirferðarmeira eða þyngra en að kaupandi geti auðveldlega komið því sjálfur á verkstæði seljanda eða þess, sem hann vísar til.

Kaupandi ber sjálfur kostnað af tilkynningu um bilun svo sem símakostnað og annan slíkan. Sé bilað tæki utan byggðarlags seljanda, skal það borið undir hann, hvort senda skuli það til viðgerðar eða kveðja til nærstaddan viðgerðarmann.

Skuli tækið sent, er minnt á nauðsyn þess að nota góðar og vel merktar umbúðir, fara að fyrirmælum leiðarvísis, þegar hann kveður á um sérstakan flutningsbúnað og möguleikana á að tryggja tækið gegn flutningsskemmdum. Ennfremur skal fylgja lýsing á bilun. Skuli kvaddur til viðgerðarmaður, afgreiðir seljandi varahluti til viðgerðarinnar á sinn kostnað gegn því að honum séu endursendir hinir gölluðu hlutir ef hann óskar.

Vinnulaun og ferðakostnað viðgerðarmanns að ofangreindu marki (15 km) greiðir seljandi eftir sundurliðuðum reikningi viðgerðamanns enda beri reikningurinn með sér eftirtalin atriði:

1. Heiti tækis, gerð, númer og afgreiðslutíma, samkvæmt þessu skírteini.
2. Viðgerðardag og lýsingu á framkvæmdri viðgerð.
3. Fullt nafn og heimilisfang viðgerðarmanns eða fyrirtækis þess sem viðgerðina annaðist.

Ábyrgðin nær ekki til bilana, sem framleiðanda eða seljanda verður ekki um kennt, svo sem bilana, sem stafa af flutningi, rangri meðferð eða misnotkun, slælegu

viðhaldi, slyzni eða óhöppum, náttúruhamförum, truflunum á rafkerfi hússins eða veitunnar o.s.frv.

Ábyrgðin nær heldur ekki til óbeins tjóns vegna hugsanlegra galla á tækinu, en kaupanda er bent á möguleikana á að tryggja sig gegn slíku hjá tryggingafélögum.

Skilyrði fyrir ábyrgðinni eru almenns eðlis, svo sem að galli sé tilkynntur strax og hans kann að verða vart og að ekki hafi verið átt við tækið af aðilum óviðkomandi seljanda, nema í samráði við hann.

**\*Bræðurnir Ormsson ehf veita ÞRIGGJA ÁRA ÁBYRGÐ** á öllum AEG þvottavélum á Íslandi sem fyrirtækið annast sölu og dreifingu á skv. skilmálunum hér að framan.

## ÍSLAND

Þjónusta á AEG heimilistækjum fyrir höfundborgarsvæðið er hjá Raftækjaþjónustunni Lagmúla 8, sími 553-7500 og rafmagnsverkstæðum sem tengd eru umboðsmönnum Bræðranna Ormsson ehf. um land allt.

Bræðurnir Ormsson ehf.

Lágmúla 8, póstholf 8760

128 Reykjavík

Sími: 530-2800

Fax: 530-2806

[www.ormsson.is](http://www.ormsson.is)

**ORMSSON**

Lágmúla 8 - Sími 530 2800 - [www.ormsson.is](http://www.ormsson.is)

## 16. UMHVERFISSJÓNARMÍÐ

Settu efni með táknu í endurvinnslu .  
Settu umbúðirnar í viðeigandi ílát til endurvinnslu. Verndið umhverfið og heilbrigði manna með því að endurvinna raf- og rafeindabúnaðarúrgang heimilistækja.

Fargaðu ekki heimilistækjum sem merkt eru með táknu  með heimilisúrgangi. Skilið vörnni á staðbundna endurvinnslustöð eða hafið samband við staðaryfirvöld.

## Velkommen til Electrolux! Takk for at du valgte produktet vårt.



Som en del av vårt bærekraftighetsprosjekt, reduserer vi papirsavn og tilbyr fullstendige brukerhåndbøker på nettet. Få tilgang til de fullstendige håndbøkene på [electrolux.com/manuals](http://electrolux.com/manuals)



Få råd om bruk, brosjyrer, løse problemer, service- og reparasjonsinformasjon på [electrolux.com/support](http://electrolux.com/support)



Kjøp tilbehør, forbruksvarer og originale reservedeler til produktet ditt på [electrolux.com/shop](http://electrolux.com/shop)

Med forbehold om endringer.

## INNHold

1. SIKKERHETSINFORMASJON.....	130
2. SIKKERHETSANVISNINGER.....	132
3. PRODUKTBeskrivelse.....	134
4. TEKNISKE DATA.....	135
5. MONTERING.....	135
6. BETJENINGSPANEL.....	138
7. VELGER OG KNAPPER.....	140
8. PROGRAMMER.....	143
9. INNSTILLINGER.....	148
10. DAGLIG BRUK.....	149
11. STELL OG RENGJØRING.....	151
12. FORBRUKSVERDIER.....	155
13. HURTIGVEILEDNING.....	156
14. ALARMKODER OG MULIGE FEIL.....	160
15. BESKYTTELSE AV MILJØET.....	160

## 1. ⚠ SIKKERHETSINFORMASJON



Les instruksjonene nøye før montering og bruk av produktet.

Produsenten er ikke ansvarlig for personskader eller andre skader som følge av feilaktig montering eller bruk.

Instruksjonene må alltid oppbevares på et trygt og tilgjengelig sted for fremtidig behov.

### 1.1 Sikkerhet for barn og utsatte mennesker

- Dette produktet kan brukes av barn fra 8 år og oppover og personer med reduserte fysiske, sensoriske eller mentale

evner eller manglende erfaring og kunnskap, dersom de får tilsyn eller instruksjoner om bruken av produktet på en sikker måte, og forstår farene som er involvert.

- Barn mellom 3 og 8 år og personer med svært omfattende og komplekse funksjonsnedsettelse må holdes på avstand fra produktet med mindre de er under tilsyn til enhver tid.
- Barn yngre enn 3 år må holdes på avstand fra produktet med mindre de er under tilsyn til enhver tid.
- Barn bør være under oppsyn for å sikre at de ikke leker med apparatet.
- Oppbevar all emballasje utilgjengelig for barn og kast den på riktig måte.
- Oppbevar vaskemidler utilgjengelig for barn.
- Hold barn og kjæledyr borte fra produktet når døren er åpen.
- Hvis produktet har en barnesikring, bør den aktiveres.
- Rengjøring og vedlikehold av produktet skal ikke utføres av barn.

## **1.2 Generell sikkerhet**

- Dette produktet er kun beregnet for vask i private hjem med tøy som tåler maskinvask.
- Dette produktet er beregnet for bruk innendørs.
- Dette produktet kan brukes på kontorer, hotellrom, gjestehus og andre lignende steder hvor slik bruk ikke overstiger (gjennomsnittlig) bruk for husholdningsrom.
- Produktets spesifikasjoner må ikke endres.
- Maksimal tøymengde er 7 kg. Ikke overskrid den maksimale tøymengden for programmet (se kapittelet «Programmer»).
- Driftsvanntrykket ved inngangspunktet for vannet fra uttakstilkoblingen må være mellom 0,5 bar (0,05 MPa) og 10 bar (1,0 MPa).
- Ventilasjonsåpningen i sokkelen må ikke blokkeres av et teppe, matte eller andre gulvbelegg.

- Produktet skal kobles til vannforsyningen med det nye medfølgende slangesettet eller andre nye slangesett fra et autorisert servicesenter.
- Gamle slangesett må ikke brukes på nytt.
- Om stikkontakten er skadet må den erstattes av produsenten, et autorisert servicesenter eller tilsvarende kvalifiserte personer for å unngå at den kan utgjøre en elektrisk fare.
- Slå av produktet og trekk støpselet ut av stikkontakten før det utføres noe vedlikehold.
- Ikke bruk høytrykksspyler og/eller damp til å rengjøre produktet.
- Rengjør produktet med en fuktet klut. Bruk kun nøytralt vaskemiddel. Du må aldri bruke skurende oppvaskmidler, skuresvamber, løsemidler eller metallgjenstander.

## 2. SIKKERHETSANVISNINGER

### 2.1 Montering



Installasjonen skal være i overensstemmelse med nasjonale forskrifter.

- Fjern all emballasjen og transportboltene inkludert gummiforing med plastavstandsstykke.
- Ta vare på transportboltene. Dersom produktet skal flyttes i fremtiden, må det festes igjen slik at trommelen er låst og ikke blir skadet.
- Vær alltid forsiktig når du flytter produktet. Det er tungt. Bruk alltid vernebriller og lukket føttøy.
- Følg installasjonsanvisningene som følger med produktet.
- Ikke monter eller bruk et skadet produkt.
- Ikke monter eller bruk produktet hvor temperaturen er under 0 °C eller hvor det kan bli utsatt for vær.
- Sørg for at gulvet der produktet monteres er flatt, stabilt, varmebestandig og rent.
- Sørg for at det er luftsirkulasjon mellom produktet og gulvet.

- Når produktet settes på plass må det kontrolleres at det står i vater. Gjør det ikke det, justeres føttene til det er i vater.
- Ikke monter produktet rett over et avløp i gulvet.
- Ikke spray vann på produktet og ikke eksponerer det for overdreven fuktighet.
- Monter ikke apparatet et sted hvor lokket på apparatet ikke kan åpnes helt.
- Sett ikke en lukket beholder under apparatet for å samle opp mulig vannlekkasje. Kontakt det autoriserte service-senteret for å forsikre deg om hvilke tilbehør som kan brukes.

### 2.2 Elektrisk tilkobling



#### **ADVARSEL!**

Fare for brann og elektrisk støt.

- **ADVARSEL:** Dette apparatet er konstruert for å monteres / kobles til en jordingstilkobling i bygningen.
- Bruk alltid en korrekt montert, jordnet stikkontakt.

- Kontroller at parameterne på typeskiltet er kompatible med de elektriske spesifikasjonene i strømforsyningen.
- Ikke bruk grenuttak eller skjøteledninger.
- Pass på at støpselet og strømkabelen ikke påføres skade. Hvis strømkabelen må erstattes, må dette utføres av vårt Autoriserte servicesenter.
- Ikke sett støpselet i stikkkontakten før monteringen er fullført. Påse at det er tilgang til stikkkontakten etter monteringen.
- Ikke berør strømkabelen eller støpselet med våte hender.
- Ikke trekk i kabelen for å koble fra produktet. Trekk alltid i selve støpselet.

## 2.3 Vanntilkobling

- Inntaksvannet skal ikke være varmere enn 25 °C.
- Ikke påfør skade på vannslangene.
- La vannet renne til det er rent og klart før du kopler til nye rør eller rør som ikke er blitt brukt på lengre tid, der reparasjonsarbeid er blitt utført eller nye enheter er blitt montert (vannmålere osv.).
- Sørg for at det ikke er synlige vannlekkasjer under og etter første gangs bruk av apparatet.
- Ikke bruk en forlengingsslange dersom inntaksslengene er for korte. Kontakt det autoriserte servicesenteret for å erstatte inntaksslengen.
- Når du pakker opp apparatet er du mulig at du ser vann som renner fra avløpsslangen. Dette kommer av produkttesting av vann i fabrikken.
- Du kan forlenge avløpsslangen til maks 400 cm. Kontakt autorisert servicesenter når det gjelder den andre avløpsslangen og forlengelsen.
- Kontroller at det er tilgang til vannkranen etter monteringen.
- Lukk vannkranen etter hver bruk av produktet.

## 2.4 Bruk

### ADVARSEL!

Risiko for personskade, elektrisk støt, brannskader, eller skade på produktet.

- Følg sikkerhetsanvisningene på vaskemiddelpakken.

- Legg ikke brennbare produkter, eller gjenstander som er fuktet med brennbare produkter, inn i eller i nærheten av produktet.
- Vask ikke tekstiler som er godt tilsmusset med olje, gris eller andre stoffer med høyt fettinnhold. Det kan skade gummidelere på produktet. Forvask slike stoffer for hånd før du legger dem i produktet.
- For å unngå risiko for skade på plast- og gummidelere i produktet bør det ikke brukes duftmidler.
- Pass på å fjerne alle metallgjenstander fra tøyet.

## 2.5 Service

- Kontakt et autorisert servicesenter for å reparere produktet. Bruk kun originale reservedeler.
- Vær oppmerksom på at reparasjon på egen hånd eller ikke-profesjonell reparasjon kan ha sikkerhetsmessige konsekvenser og kan ugyldiggjøre garantien.
- Følgende reservedeler er tilgjengelig i minst 10 år etter at modellen er blitt avviklet: motor og motorbørster, overføring mellom motor og trommel, pumper, støtdempere og fjærer, vasketrommel, trommelspindel og tilhørende kulelager, oppvarming og varmeelementer, inkludert varmpumper, rørledninger og tilhørende utstyr inkludert slanger, ventiler, filtre og akvastopper, trykte kretskort, elektroniske skjerm, trykkbrytere, termostater og sensorer, programvare og fastvare inkludert nullstillingsprogramvare, dør, dørhengsel og tetninger, andre tetninger, dørlåsesamling, perifere enheter av plast, slik som vaskemiddeldispensere. Varigheten kan være lengre i ditt land. For mer informasjon, besøk vår hjemmeside.
- Vær oppmerksom på at noen av disse reservedelene bare er tilgjengelige for profesjonelle reparatører, og at ikke alle reservedeler er relevante for alle modeller.
- Angående lampen(e) i dette produktet og reservedeler som selges separat: Disse lampene er ment å motstå ekstreme fysiske forhold i husholdningsprodukter, for eksempel temperatur, vibrasjon, fuktighet, eller er ment å signalisere informasjon om produktets driftsstatus. De

er ikke ment å brukes i andre bruksområder og egner seg ikke til rombelysning.

## 2.6 Avfallsbehandling

### ⚠ ADVARSEL!

Fare for skade eller kvelning.

- Koble produktet fra strømmen og vannforsyningen.
- Kutt av strømkabelen nær produktet og kast den.
- Fjern dørlåsen for å forhindre at barn eller dyr stenger seg inne i trommelen.
- Produkt skal avhendes i henhold til lokale krav for avfall fra elektrisk og elektronisk utstyr (EE-avfall).

## 3. PRODUKTBEKRIVELSE

### 3.1 Produktoversikt

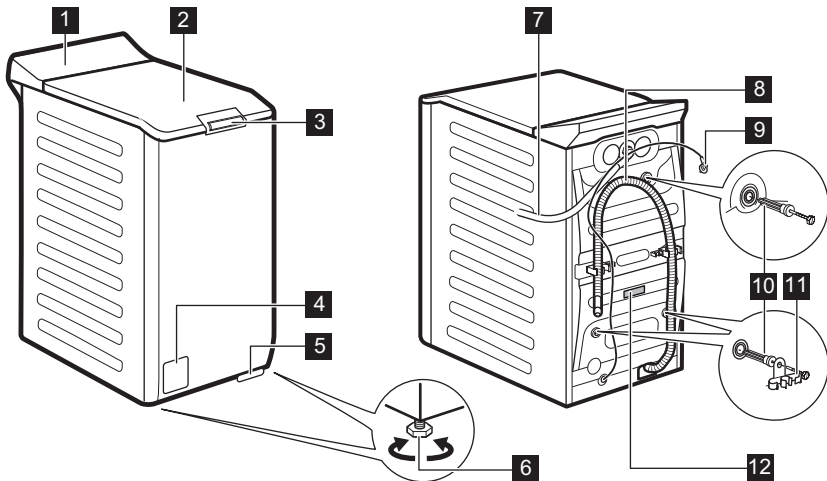

- 1 Betjeningspanel
- 2 Løkk
- 3 Håndtak på løkket
- 4 Avløpspumpefilter
- 5 Hendel til å flytte produktet
- 6 Fot for å vatre produktet
- 7 Inntaksslange

- 8 Avløpsslange
- 9 Strømkabel
- 10 Transportbolter
- 11 Støtte for slange
- 12 Typeskilt

## Informasjon for registerprodukt

**Typeskiltet** rapporterer modellnavnet (A), produktnummer (B), elektriske spesifikasjoner (C) og serienummer (D).

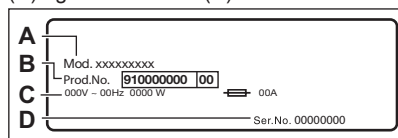

**Typeskiltet** rapporterer modellnavnet (A), produktnummeret (B) og serienummeret (C).

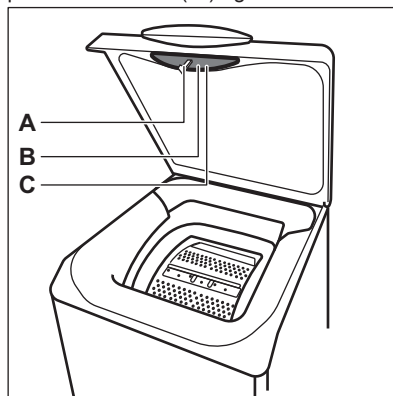

## 4. TEKNISKE DATA

Dimensjon	Bredde / Høyde / Total dybde	39,7 cm / 90,8 cm / 59,9 cm
Elektrisk tilkobling	Spenning Generell strøm Sikring Frekvens	230 V 2100 W 10 A 50 Hz
Beskyttelsesnivå mot inntrengning av faste partikler og fuktighet sikret av beskyttelsesdekselet, unntatt der lavspenningsutstyret ikke er beskyttet mot fuktighet		IPX4
Vannforsyningstrykk	Minimum Maksimum	0,5 bar (0,05 MPa) 10 bar (1,0 MPa)
Vannforsyning <sup>1)</sup>		Kaldt vann
Maksimal vannmengde	Cotton (Bomull)	7 kg

<sup>1)</sup> Koble vanninntaksslengen til en kran med en 3/4" gjenge.

## 5. MONTERING



**ADVARSEL!**

Se etter i Sikkerhetskapitlene.

## 5.1 Utpakking og plassering

1.

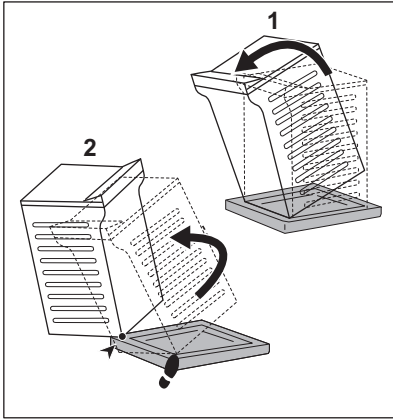

2.

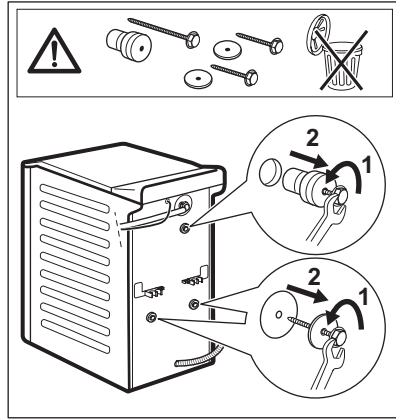

3.

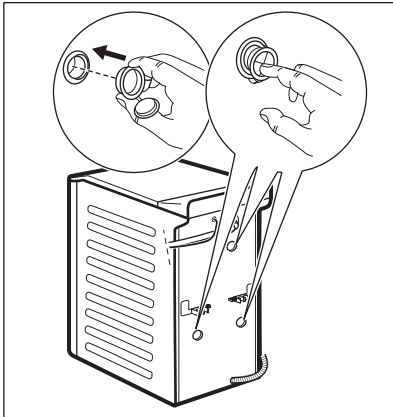

4.

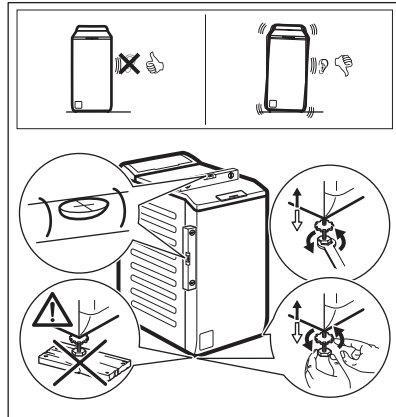

Juster produktet korrekt for å forhindre vibrasjoner, støy og hindre at det flytter på seg når det er i bruk.

### **ADVARSEL!**

**Ikke legg papp, treverk eller liknende materialer under produktet for å justere nivået.**

### **i**

Pass på at tepper ikke stanser luftsirkulasjonen under produktet. Påse at produktet ikke berører vegg eller andre enheter.

Vi anbefaler at du oppbevarer pakningen og transportboltene, i tilfelle du må flytte produktet senere.



## 5.4 Elektrisk tilkobling

På slutten av installasjonen kan du sette inn støpselet i stikkontakten.

Typeskiltet og "Tekniske data"-kapittelet viser de nødvendige elektriske spesifikasjonene. Kontroller at de er kompatible med strømforsyningen.

Kontroller at den elektriske installasjonen i huset der du bor tåler den maksimale belastningen som kreves, også når det tas hensyn til alle andre produkter som er i bruk.

**Vaskemaskinen skal koples til en jordet stikkontakt.**

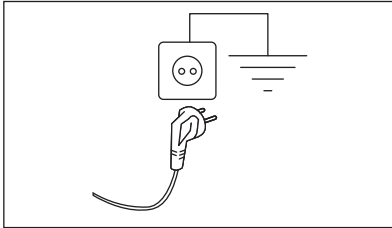

Strømkabelen skal være lett tilgjengelig etter at produktet er installert.

Kontakt vårt autoriserte servicesenter for elektrisk arbeid som kreves for å installere dette produktet.

Produsenten frasier seg ethvert ansvar for materielle skader eller personskader som skyldes at sikkerhetsanvisningene over ikke er blitt fulgt.

## 6. BETJENINGSPANEL

### 6.1 Beskrivelse av betjeningspanel

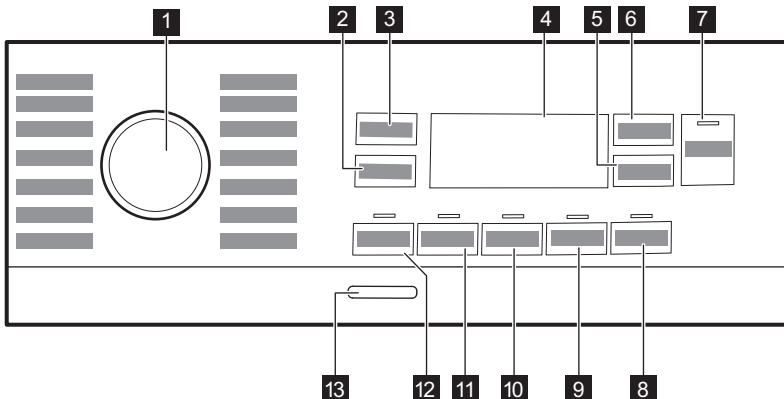

- 1** Programknapp
- 2** Berøringsknapp for Spin reduksjonsalternativer
- 3** Temp.-berøringsknapp







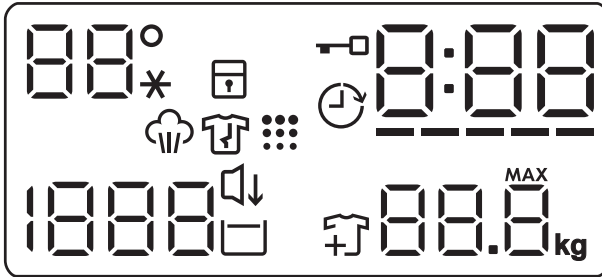

- 4** Display
- 5** Berøringsknapp for Delay Start
- 6** Berøringsknapp for Time Manager
- 7** Berøringsknapp for Start/Pause 







- 8 Plus Steam-berøringsknapp
- 9 Berøringsknapp for Soft Plus
- 10 Berøringsknapp for Extra Rinse
- 11 Berøringsknapp for Stains

- 12 Berøringsknapp for Prewash
- 13 On/Off-knapp

## 6.2 Display



	<p>Temperaturområdet: Indikator for temperatur Kaldtvannsindikator</p>
	<p>Indikator for barnesikring.</p>
	<p>Indikator for Utsatt start.</p>
	<p>Indikator for låst lokk.</p>
	<p>Den digitale indikatoren kan vise:</p> <ul style="list-style-type: none"> <li>• Programvarighet (f.eks. 2:40).</li> <li>• Utsatt start (f.eks. 2h).</li> <li>• Programslutt (0:00).</li> <li>• Varselkode (f.eks. E20).</li> <li>• Indikasjon på samlet driftstimer for produktet. Se avsnittet "Teller for driftstimer" i avsnittet "Innstillinger" for mer informasjon.</li> </ul>
	<p>Nivåindikator for tidsstyring.</p>
	<p>Indikator for klesvaskens maksimale vekt. <b>MAX</b>-symbolet blinker når klesvaskmengden overstiger maksimal deklarerert klesvasken for det valgte programmet.</p>
	<p>Legg til plaggindikator. Lyser i starten av vaskefasen, mens brukeren fortsatt kan sette produktet på pause og fylle mer klesvask.</p>
	<p>Indikator for rengjøring av trommel.</p>

	Natt-indikator.
	Indikator for skyllestopp.
	Sentrifugeområdet: Indikator for sentrifugehastighet
	Indikator for ingen sentrifugering Sentrifugeringsfasen er av.
	Indikator for dampfase.
	Indikator for antikrøllfase. Les avsnittet Plus Steam for flere detaljer.

## 7. VELGER OG KNAPPER

### 7.1 Introduksjon



Tilvalgene/funksjonene er ikke tilgjengelig for alle vaskeprogrammer. Sjekk kompatibilitet mellom tilvalg/funksjoner og vaskeprogrammer i "Programoversikt". Tilvalg/funksjoner kan ekskludere hverandre. I dette tilfellet lar ikke produktet deg stille inn de inkompatible tilvalgene/funksjonene.

### 7.2 On/Off

Hvis du trykk på denne knappen i noen sekunder, kan du slå produktet av eller på. To forskjellige melodier blir avspilt når du slår produktet av eller på.

Hvilemodusfunksjonen slår av produktet automatisk for å redusere energiforbruket i enkelte tilfeller, og det kan derfor hende at du må aktivere produktet igjen.

For mer informasjon, se avsnittet om hvilemodus i kapittelet Daglig bruk.

### 7.3 Temp.

Når du velger et vaskeprogram, foreslår produktet en standardtemperatur automatisk.

Trykk på denne knappen gjentatte ganger til ønsket temperaturverdi dukker opp i displayet.

Når displayet viser indikatorene , varmer ikke produktet opp vannet.

### 7.4 Spin

Når du velger et program, velger apparatet automatisk den høyeste sentrifugehastigheten som er mulig for programmet, unntatt for Denim. Med dette alternativet kan du endre standard sentrifugehastighet.

Trykk på knappen gjentatte ganger for å:

- **Senke sentrifugehastigheten.** Displayet viser kun sentrifugeringshastigheter som er tilgjengelige for det angitte programmet.
- Flere tilvalg for sentrifugering **Uten**

#### **sentrifugering** – – –

Bruk dette alternativet for å slå av alle sentrifugeringsfasene. Apparat utfører kun utpumpingsfasen for det valgte vaskeprogrammet. Still inn dette tilvalget for svært ømfintlige tekstiler. Skyllefasen bruker mer vann i enkelte vaskeprogrammer

- Aktivere **Rinse Hold** -tilvalget. Den siste sentrifugeringen blir ikke utført. For å hindre at stoffene krøller seg, blir ikke det siste skyllevannet pumpet ut. Vaskeprogrammet avslutter med vann i trommelen.

Displayet viser indikatoren . Lokket forblir låst og trommelen spinner regelmessig for å redusere krøller. Du må pumpe ut vannet for å kunne låse opp lokket.

Hvis du berører Start/Pause -knappen, utfører apparatet sentrifugeringsfasen og pumper ut vannet.



Apparatet pumper ut vannet automatisk etter omtrent 18 timer.

- Slik aktiverer du **Natt**-tilvalget. Mellom- og sluttcentrifugering blir ikke kjørt, og programmet blir avsluttet med vann i trommelen. Dette bidrar til å redusere krølling.

Displayet viser -indikatoren. Lokket forblir låst. Trommelen spinner regelmessig for å redusere krøller. Du må pumpe ut vannet for å kunne låse opp lokket.

Ettersom at programmet er svært stille, egner det seg godt om natten når strømmen er billigere. For noen programmer utføres skyllingene med mer vann.

Hvis du trykker på Start/Pause-knappen, utfører apparatet kun utpumpingsfasen.



Apparatet pumper ut vannet automatisk etter omtrent 18 timer.

## 7.5 Prewash

Med dette tilvalget kan du legge til en forvaskfase i et program.

Den korresponderende indikatoren over berøringsknappen tennes.

Bruk dette tilvalget for å legge til en forvaskfase på 30 °C før vaskefasen.

Dette tilvalget anbefales for svært skittent tøy, spesielt hvis det inneholder sand, støv, gjørmel eller andre faste partikler.



Tilvalget kan øke programvarigheten.

## 7.6 Stains

Trykk på denne knappen for å legge en flekkfase til et program.

Den korresponderende indikatoren over berøringsknappen lyser.

Bruk dette tilvalget for klesvask med flekker det er vanskelig å fjerne.

Når du velger dette tilvalget må du helle flekkfjerner i -rommet.



Dette tilvalget vil øke programmets varighet.  
Dette tilvalget er ikke tilgjengelig ved temperaturer under 40 °C.

## 7.7 Permanent Extra Rinse

Med dette alternativet, kan du legge til et par skyllinger til det valgte vaskeprogrammet.

Bruk dette alternativet for personer med allergier eller sensitiv hud.



Dette tilvalget vil øke programmets varighet.

Den korresponderende indikatoren over berøringsknappen lyser og forblir også på permanent under de neste syklusene til dette tilvalget er deaktivert.

## 7.8 Permanent Soft Plus

Still dette tilvalget for å optimalisere fordelingen av tøyemykner og forbedre mykheten i stoffet.

Anbefalt når du bruker tøyemykner.



Dette tilvalget vil øke programmets varighet.

Den korresponderende indikatoren over berøringsknappen lyser og forblir også på permanent under de neste syklusene til dette tilvalget er deaktivert.

## 7.9 Plus Steam

Trykk på denne knappen for å stille inn dampnivået. Dette er bare mulig med programmer hvor dampfunksjonen er tilgjengelig. Trommelen utfører jevne bevegelser i omtrent 30 minutter. Varigheten til dampfasen endres i henhold til ditt valg. Når Plus Steam-tilvalget er valgt, avsluttes programmet med en antikrøllfase hvor trommelen sporadisk roteres for å forhindre

krøller. Displayet viser og og knapp Start/Pause tennes også. På slutten av antirkøllfasen stopper trommelen kontinuerlig, indikatoren slukkes, døren låses opp. Bruker kan til enhver tid avbryte antirkøllfasen ved å:

- trykke på On/Off -knappen i noen sekunder for å aktivere eller deaktivere produktet;
- drei programvelgeren til en annen posisjon.



En liten tøymengde gir bedre resultater.

## 7.10 Delay Start

Med dette alternativet kan du utsette programstarten på en mer lettvinnt måte.

Trykk på knappen flere ganger for å velge ønsket utsatt tid. Tiden øker i trinn fra 1 time opp til 20 timer.

Displayet viser indikatoren og valgt tidsforvalg. Etter at du berører Start/Pause -knappen, starter apparatet nedtellingen og lokket låses.

## 7.11 Time Manager

Med dette alternativet kan du redusere programvarigheten avhengig av vaskemengden og hvor skittent det er.

Når du stiller inn et vaskeprogram, viser displayet standardvarigheten og ----- streker.

Berør Time Manager -knappen for å redusere programvarigheten i henhold til dine behov. Displayet viser den nye programvarigheten og en rekke streker reduseres deretter:

----- egnet for full maskin med normal skitten vask.

---- en hurtig syklus for en full maskin av lett skitten vask.

-- svært rask syklus for en mindre tøymengde med lite skitten klesvask (maks. halv tøymengde anbefalt).

- den korteste syklusen for å oppfriske en liten mengde klesvask.

Time Manager er kun tilgjengelig med programmene i tabellen.

indikator	Bomull	Syntetisk
----- 1)	■	■
-----	■	■
----	■	■
---	■	■
--	■	■
-	■	■

1) Standard varighet for alle programmer.

## Time Manager med dampprogrammer

Når du stiller inn et dampprogram, kan du velge tre dampnivåer med denne knappen, og programmets varighet reduseres deretter:

- ---- : maks.
- -- : middels.
- - : minimum.



I enkelte produkter reduseres programmets varighet uten at det vises noen streker.

## 7.12 Start/Pause





Trykk Start/Pause -knappen for å starte, sette produktet på pause eller for å avbryte et program som er i gang.







-ikonet betyr at du kan sette syklusen på pause og legge til eller fjerne plagg. Les avsnittet «Åpne døren – Legge til plagg» for mer informasjon.

## 8. PROGRAMMER

### 8.1 Programtabell

Program Standard temperatur Temperaturområde	Referanse sentrifugehastighet Sentrifugeringshastighet	Maksimal mengde	Programbeskrivelse (Type vask og smussnivå)
<b>Vaskeprogrammer</b>			
Eco 40-60 40 °C <b>1)</b>	1300 O/min (1300-400 O/min)	7 kg	<b>Hvitt bomulls- og permanent kulørt bomullstøy.</b> Normalt skittent tøy. Energiforbruket synker og tiden for vaskeprogrammet er forlenget, og sikrer gode vaskeresultater.
Bomull 40 °C 90 °C – Kaldt	1300 O/min (1300-400 O/min)	7 kg	<b>Hvit bomull og kulørt bomull.</b> For normalt, svært og lett skittent tøy.
Syntetisk 40 °C 60 °C – Kaldt	1200 O/min (1200 – 400 O/min)	3 kg	<b>Syntetiske tekstiler eller blandingstekstiler.</b> Normalt skittent tøy.
Finvask 30 °C 40 °C – Kaldt	1200 O/min (1200-400 O/min)	2 kg	<b>Ømfintlige plagg som akryler, viskose og blandede tekstiler som krever en mer skånsom vask.</b> Normalt og lett skittent tøy.
<b>Damp-programmer</b> 			
 Damp		1 kg	<b>Bomull, syntetiske og blandede plagg.</b> Spesiell dampsyklus uten vask som kan brukes til å forberede tørket tøy til behandling med strykejern eller friske opp plagg som er brukt én gang <sup>2)</sup> . Dette programmet reduserer krøller og lukt og spenner av fibre <sup>3)</sup> Fjern raskt vasken fra trommelen når programmet er ferdig. Tøyet er meget lett å stryke etter et dampprogram. Ikke bruk vaskemiddel. Fjern flekker om nødvendig ved å vaske eller bruke flekkfjerning. Dampprogrammet har ingen hygienesyklus. Ikke velg et dampprogram med disse typer plagg: <ul style="list-style-type: none"><li>• Plagg som ikke er egnet for tørketromling.</li><li>• Plagg som er merket "Skal kun renses".</li></ul>
 Kashmir		1 kg	<b>Ull og kasjmir.</b> Kort program for å friske opp maksimalt 1 kg maskin- og håndvaskbar ull- og kasjmirplagg uten å vaske dem. Ved behandling av mindre mengder kan programvarigheter ytterligere reduseres ved å velge Time Manager-tilvalget.
<div style="border: 1px solid black; padding: 5px; display: inline-block;"> <b>ADVARSEL!</b> Ikke bruk dette programmet med ulltøy som er merket med 'Skal kun renses'.</div>			

<b>Program Standard temperatur</b> <b>Temperaturområde</b>	<b>Referanse sentrifugehastighet</b> <b>Sentrifugeringshastighet</b>	<b>Maksimal mengde</b>	<b>Programbeskrivelse (Type vask og smussnivå)</b>
<b>Spesialprogrammer</b>			
Sentrifugering/ Tømming	1300 O/min (1300 – 400 O/min)	7 kg	<b>Alle stoffer, unntatt ull og finvasketekstiler.</b> For å sentrifugere vasken og pumpe ut vannet i trommelen.
Skylling	1300 O/min (1300–400 O/min)	7 kg	<b>Alle tekstiler, unntatt ullvarer og svært ømfintlig finvask.</b> Program for skylling og sentrifugering av klesvask. Standard sentrifugehastighet er den som brukes for bomullsprogrammer. Reduser sentrifugehastigheten etter typen klesvask. Still om nødvendig inn alternativet Extra Rinse for å legge til skyllinger. Med lav sentrifugehastighet utfører produktet skånsomme skyllinger, og kortere sentrifugering.
<b>Ytterligere vaskeprogrammer</b>			
Dunjakke 40 °C 60 °C – Kaldt	800 O/min (800 – 400 O/min)	2 kg	Spesialprogram for én <b>dunjakke, et syntetisk teppe, én dyne, ett sengeteppe</b> , osv.
Hurtig 14min 30 °C	800 O/min (800–400 O/min)	1,5 kg	<b>Tekstiler av syntetiske og blandede stoffer.</b> Lett skitne plagg og klær som skal oppfriskes.
Sportstøy 30 °C 40 °C – Kaldt	1200 O/min (1200 – 400 O/min)	3 kg	<b>Sportstøy i blandede tekstiler.</b> Lett skittent tøy eller tøy som skal oppfriskes.

Program Standard temper- atur Temperaturom- råde	Referanse sentrifuge- hastighet Sentrifuge- ringshastig- het	Maksi- mal mengde	Programbeskrivelse (Type vask og smussnivå)
 Outdoor 30 °C 40 °C – Kaldt	1200 O/min (1200–400 O/ min)	2 kg <sup>4)</sup> 1 kg <sup>5)</sup>	<div data-bbox="520 295 1024 422" style="border: 1px solid black; padding: 5px;"> <p> Ikke bruk tøymykner og sørg for at det ikke er noen rester av tøymykner igjen i oppvaskmiddelbeholderen.</p> </div> <p><b>Syntetisk sportstøy.</b> Dette programmet er laget for forsiktig vask av moderne outdoor-klær og er også egnet for treningsklær, sykkelklær, joggeklær og lignende. Den anbefalte tøymengden er 2 kg.</p> <p><b>Vanntett, pustende vanntett og vannavstøtende stoff.</b> Dette programmet kan også brukes til å friske opp vannavstøtningen. Det er laget spesifikt med tanke på å ta vare på klær med vannavstøtende utstide. For å utføre den vannavstøtende oppfriskningsfasen, fortsett som følger:</p> <ul style="list-style-type: none"> <li>• Hell vaskemidlet i kammeret .</li> <li>• Hell et spesielt middel for gjenoppretting av vannavstøtning i skuffen for tøymykner .</li> <li>• Reduser tøymengden til 1 kg.</li> </ul> <div data-bbox="520 766 1024 941" style="border: 1px solid black; padding: 5px;"> <p> For å gjøre gjenopprettingen av vannavstøtningen mer effektiv, tørk klesvasken i tørketrommelen ved å still inn Outdoor-tørkeprogrammet (hvis det er tilgjengelig og vaskelappen på plagget tillater tørking i tørketrommel).</p> </div>
Denim 30 °C 40 °C – Kaldt	800 O/min (1200 – 400 O/ min)	2 kg	<p><b>Spesialprogram for denim-klær med finvaskfase for å minimere falming av farger og flekker.</b> Redusert mengde klesvask anbefales for bedre behandling av tøyet.</p>

Program Standard temper- atur Temperaturom- råde	Referanse sentrifuge- hastighet Sentrifuge- ringshastig- het	Maksi- mal mengde	Programbeskrivelse (Type vask og smussnivå)
 Ull/Silke 40 °C 40 °C – Kaldt	1200 O/min (1200 – 400 O/ min)	1,5 kg	Maskinvaskbar ull, ull som skal håndvaskes og andre tekstiler med «Håndvask»-symbol. <b>6)</b> .

1) I henhold til kommisjonsforordning EU 2019/2023 er dette programmet ved 40 °C i stand til å rengjøre normalt skittent bomullstøy som er erklært å være vaskbart ved 40 °C eller 60 °C, sammen i samme syklus.



For kapittelet i vaskeriet, programvarigheten og andre data, se kapitlet "Forbruksverdier".  
De mest effektive programmene når det gjelder energiforbruk er generelt de som utfører ved lavere tempera-  
turer og lengre varighet.

2) Hvis du velger et dampprogram med tørket tøy, kan klesvasken være fuktig på slutten av syklusen. Heng opp plaggene i omtrent 10 minutter





3) Dampprogram fjerner ikke spesielt intens lukt.

4) Vaskeprogram.

5) Vaskeprogram og gjenoppretting av vannavstøting.

6) I dette programmet roterer trommelen sakte for å sikre at vasken er skånsom. Det kan virke som om trommelen ikke roterer eller ikke roterer som den skal, men dette er normalt på dette programmet.

## Kompatibilitet for programtilvalg

Program	TILVALG Spin	---			Prewash <sup>1)</sup>	Stains <sup>2)</sup>	Extra Rinse	Soft Plus	Plus Steam <sup>2)</sup>	Delay Start	Time Manager
Eco 40-60	■		■							■	
Bomull	■	■	■	■	■	■	■	■	■	■	■
Syntetisk	■	■	■	■	■	■	■	■	■	■	■
Finvask	■	■	■	■			■	■		■	
 Damp										■	■
 Kashmir										■	■
Sentrifugering/Tømming	■	■	■ <sup>3)</sup>							■	
Skylling	■	■	■				■			■	
Dunjakke	■	■								■	

Program	TILVALG Spin	---			Prewash <sup>1)</sup>	Stains <sup>2)</sup>	Extra Rinse	Soft Plus	Plus Steam <sup>2)</sup>	Delay Start	Time Manager
Hurtig 14min	■	■	■								■
Sportstøj	■	■	■		■		■				■
Outdoor	■	■	■				■				■
Denim	■	■	■	■		■	■	■	■	■	■
Ull/Silke	■	■	■								■

1) Prewash og Stains kan ikke velges sammen.

2) Dette alternativet er ikke tilgjengelig ved temperaturer under 40 °C.

3) Hvis du velger tilvalget Ingen sentrifugering, tømmer produktet kun ut vann.

### Egnede vaskemidler for hvert program

Program	Universelt pulver <sup>1)</sup>	Universell flytende såpe	Flytende såpe for fargede plagg	Delikat ull	Spesielle
Eco 40-60	▲	▲	▲	--	--
Bomull	▲	▲	▲	--	--
Syntetisk	▲	▲	▲	--	--
Finvask	--	--	--	▲	▲
Dunjakke	--	--	--	▲	▲
Hurtig 14min	--	▲	▲	--	--
Sportstøj	--	▲	▲	--	▲
Outdoor	--	--	--	▲	▲
Denim	--	--	▲	▲	▲
Ull/Silke	--	--	--	▲	▲

1) Ved temperatur over 60 °C anbefales bruk av såpepulver.

▲ = Anbefalt

-- = Ikke anbefalt

## 8.2 Woolmark Premium Wool Care - Blå



Syklusen for ullprogrammet til denne maskinen har blitt testet og godkjent av The Woolmark Company, for vasking av ullplagg merket som «bare håndvask», så sant instruksjonene på produktenes merkelapp og de fra vaskemaskinens produsent blir fulgt. M1145

## 9. INNSTILLINGER

### 9.1 Lydsignaler

Dette produktet har forskjellige lydsignaler som blir spilt av:

- Når du starter produktet (en kort lyd).
- Når du slår av produktet (en kort lyd).
- Når du trykker på knappene (klikkelyd).
- Du foretar et ugyldig valg (3 korte lyder).
- Programmet er ferdig (en sekvens av lyder i omtrent 1 minutt).
- Når produktet har en feilfunksjon (sekvens av korte lyder i omtrent 5 minutter).

For å slå lydsignalene **av/på** når programmet er fullført, berører du knappene Prewash og Stains samtidig i ca. 2 sekunder. Displayet viser On/Off.



Når varslingslyder er slått av, vil de fortsatt varsle når produktet har en feil.

### 9.2 Barnelås

Med dette alternativet kan du hindre at barna leker med betjeningspanelet.

For å **aktivere/deaktivere** dette alternativet hold nede Plus Steam-knappen inntil  **slås på/av** i displayet.

Som standard går apparatet over til dette tilvalget etter at du slår den av.

Barnesikringsfunksjonen er kanskje ikke tilgjengelig i et par sekunder etter at du slår på apparatet.

### 9.3 Driftstimeteller

Det er mulig å visualisere den totale driftstiden for produktet i timer, fra første gang du slår på produktet. Denne verdien teller syklusenes driftstid (inkluderer ikke pauser, forsinket starttid). Gjør følgende for å visualisere denne verdien:

1. Slå på produktet ved å trykke på On/Off-knappen.
2. Drei programvelgeren til Eco 40-60 - programmet (1. posisjon med urviseren).
3. Trykk og hold inne Prewash og Stains-knappene i noen sekunder (innen 10 sekunder etter at du har slått på. Etter disse 10 sekundene aktiverer og deaktivere tastekombinasjonen lydsignalene).
4. Etter 3 sekunder vises det totale antallet timer som produktet har vært i bruk i displayet: f.eks. 1276 timer, displayet viser teksten Hr i 2 sekunder, 12 (tusener og hundrevis) i 2 sekunder og 76 (tier og enheter).



Hvis prosedyren ikke fungerer (på grunn av tidsavbrudd, feil programhjulposisjon eller feil tastekombinasjon), slår du av produktet og gjentar sekvensen fra begynnelsen.

### 9.4 Tilbakest. til fabrikkinnst.

Denne funksjonen gjør det mulig å gjenopprette fabrikkinnstillingene. Følg

trinnene nedenfor for å **aktivere** dette alternativet:

1. Slå på produktet ved å trykke på On/Off-knappen.
2. Drei programvelgeren til Syntetisk-programmet (3. posisjon med urviseren).
3. Trykk og hold inne Prewash og Stains-knappene i noen sekunder (innen 10 sekunder etter at du har slått på. Etter disse 10 sekundene aktiverer og deaktiverer tastekombinasjonen lydsignalene).

4. Displayet vil vise — — i ca. 5 sekunder.



Hvis prosedyren ikke fungerer (på grunn av tidsavbrudd, feil programhjulposisjon eller feil tastekombinasjon), slår du av produktet og gjentar sekvensen fra begynnelsen.

## 10. DAGLIG BRUK

### ⚠ ADVARSEL!

Se etter i Sikkerhetskapitlene.

### 10.1 Slå på produktet

1. Sett støpselet inn i stikkkontakten.
2. Åpne vannkranen.
3. Trykk på knappen On/Off for å slå på produktet.

En liten melodi høres.

### 10.2 Legge i tøyet

1. Åpne lokket til apparatet.
2. Trykk på knappen **A**.

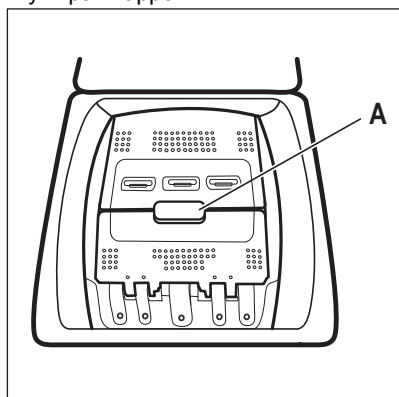

Trommelen åpnes automatisk.

3. Legg klesvasken i trommelen, plagg for plagg.
4. Rist plaggene før du legger dem inn i produktet.
5. Lukk trommelen og lokket.

### ⚠ FORSIKTIG!

- Pass på at du ikke legger for mye klær inn i trommelen.
- Pass på at det ikke er noe tøy mellom pakningen og produktet, og at du lukker trommelen riktig.
- Vasking av sterkt oljede, fettete flekker eller bruk av parfyme kan forårsake skade på gummidelene på apparatet.

### 10.3 Vaskemiddelkammer. Bruke vaskemiddel og tilsetningsmidler

1. Mål opp den riktige mengden vaskemiddel og tøyemykner.
2. Fyll vaskemiddelet og tøyemykneren i de rette kamrene.



Følg alltid anvisningene på vaskemiddelproduktene.

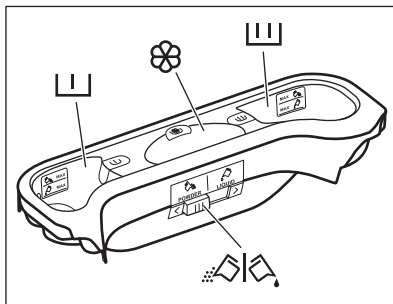



Vaskemiddelkammer for forvask.  
MAX-merkene er maksimumsnivået for mengden vaskemiddel (pulver eller væske).  
Tilsett vaskemiddel (pulver eller flytende) når du velger et program med flekkfjerning.



Vaskemiddelkammer for hovedvask.  
MAX-merkene er maksimumsnivået for mengden vaskemiddel (pulver eller væske).



Beholder for flytende tilsetninger (tøymykner, stivelse).  
Merket **M** er maksimumsnivået for flytende tilsetninger.



Klaff for pulver eller flytende vaskemiddel.

## 10.4 Vaskemiddel som pulver eller flytende

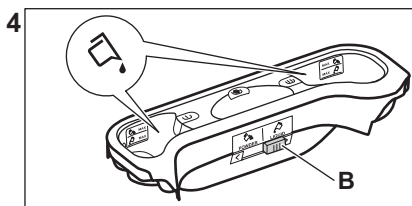
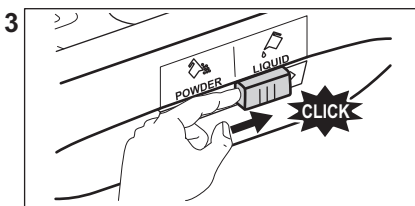
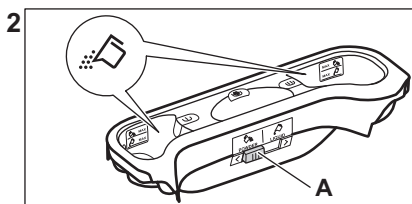
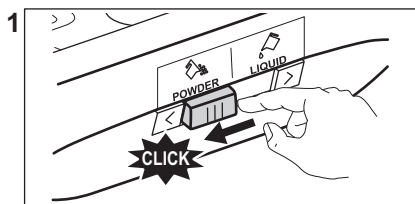

- Posisjon **A** for pulvervaskemiddel (fabrikkinnstilling).
- Posisjon **B** for flytende vaskemiddel.



### Når du bruker flytende vaskemiddel:

- Ikke bruk geléaktige/tykflytende vaskemidler.
- Ikke tilsett mer væske enn maksimumsnivået.
- Ikke velg Utsatt start.

2. Trykk på de tilhørende knappene for å endre temperaturen og/eller sentrifugehastigheten.
3. Velg ett eller flere alternativer ved å trykke på de tilhørende knappene dersom det er ønskelig. De tilhørende indikatorene lyser på displayet og den oppgitte informasjonen endres deretter.



Dersom et valg **ikke er mulig**, spilles det av et lydsignal og displayet viser **--**.

## 10.5 Velge et program

1. Vri på programvelgeren for å velge det ønskede vaskeprogrammet.

Indikatoren for Start/Pause knappen blinker.

Displayet viser en indikert programvarighet.



## 10.6 Ytterligere informasjon om daglig bruk

### SensiCare System-lastregistrering

SensiCare justerer automatisk programmets varighet for å oppnå perfekte vaskeresultater på minst mulig tid. Vannfyllingen starter etter

ca. 30 sekunder. SensiCare-registreringen av tøymengden blir kun utført for fullstendige vaskeprogrammer og hvis programvarigheten ikke har blitt redusert.

### Starte et program

Trykk på Start/Pause -knappen for å starte programmet. Den tilknyttede indikatoren slutter å blinke og forblir på. Programmet starter, og døren låses. Displayet viser indikatoren .

### Starte et program med utsatt start

1. Trykk på Delay Start-knappen flere ganger til displayet viser ønsket utsettelsestid.

2. Trykk på Start/Pause -knappen. Lokket til produktet låses og starter nedtellingen for utsatt start. Programmet starter automatisk når nedtellingen er ferdig.

### Stoppe et program og endre et tilvalg.

1. Når programmet kjører, kan du bare endre enkelte av alternativene. Rør ved Start/Pause -knappen.

2. Endre alternativene. Den oppgitte informasjonen i displayet endrer seg tilsvarende



3. Trykk på Start/Pause  igjen. Vaskeprogrammet fortsetter.

### Avbryte et pågående program

- Trykk på knappen On/Off-knappen for å avbryte programmet og deaktivere produktet. Trykk på den igjen for å aktivere produktet.
- Drei velgerknotten til «tilbakestill»-posisjonen og aktiver produktet . Vent i 2 sekunder. Nå kan du angi et nytt vaskeprogram.

### Tømming av vannet etter endt syklus

Hvis du har valgt et program eller et alternativ som ikke tømmer ut vannet fra den siste skyllingen, må du huske å tømme ut vannet for å åpne lokket.

- Berør knappen Spin for å redusere sentrifugehastigheten som foreslås av produktet.
- Trykk på Start/Pause .
- Du kan åpne lokket når programmet er fullført og indikatoren for lokket  slukker.
- Trykk på On/Off-knappen for å slå av produktet.

### Hvilemodusfunksjon

Hvilemodusfunksjonen slår av produktet automatisk for å redusere energiforbruket.

## 11. STELL OG RENGJØRING

### ADVARSEL!

Se etter i Sikkerhetskapitlene.

### 11.1 Plan for regelmessig rengjøring

#### Regelmessig rengjøring hjelper deg med å utvide levetiden på produktet ditt.

Etter hver syklus, la lokket og tørketrommeldøren stå litt på gløtt for å få luft sirkulasjon og tørke fuktigheten i produktet. Dette vil forhindre mugg og lukt.

Hvis produktet ikke brukes over lenger tid: Steng vannkranen og trekk ut støpselet.

### Veiledende periodisk rengjøringsplan:

Avkalking	To ganger i året
Vedlikeholdsvask	En gang i måneden
Rengjør lokkpakningen	Annenhver måned
Rengjør trommelen	Annenhver måned
Rengjør såpeskuffen	Annenhver måned
Rengjør avløpspumpefilter	To ganger i året
Rengjør innløpsslangen og ventilfilteret	To ganger i året

Følgende avsnitt forklarer hvordan du skal rengjøre hver del.

## 11.2 Fjerne fremmedlegemer



Sørg for at lommene er tomme og at alle løse elementer er bundet før du kjører syklusen.

Fjern fremmedlegemer (for eksempel metallklemme, knapper, mynter osv.) som du kan finne i filtrene og trommelen. Se avsnittene "Rengjøring av trommelen", "Rengjøring av tømme-pumpen" og "Rengjøring av innløpsslangen og ventilfilteret". Vær forsiktig med gardiner. Fjern krokene og legg gardinene i en vaskepose eller et putevar. Dersom det er nødvendig, kontakt det autoriserte service-senteret.

## 11.3 Utvendig rengjøring

Rengjør produktet kun med mild såpe og varmt vann. Tørk alle overflater nøye. Ikke bruk skuresvamper eller skrapemateriell.

### **FORSIKTIG!**

Ikke bruk alkohol, løsemiddel eller kjemiske midler.

### **FORSIKTIG!**

Ikke rengjør metallflater med et klorbasert vaskemiddel.

## 11.4 Avkalking



Hvis vannet der du bor er hardt eller middels hardt, anbefaler vi at du bruker en vannmykner for vaskemaskiner. Vannet er hardt eller middels hardt når hardheten overstiger 8dH.

Undersøk trommelen med jevne mellomrom for å se etter kalk.

Vanlige vaskemidler inneholder allerede stoffer for å bløtgjøre vannet, men vi anbefaler å kjøre en syklus med tom trommel og kalkfjerner nå og da.



Følg alltid anvisningene som du finner på emballasjen til apparatet.

## 11.5 Vedlikeholdsvask

Gjentatt bruk og bruk over tid med programmer på lave temperaturer kan gjøre at det samler seg vaskemiddelrester, lo og bakterier inne i trommelen og karet. Dette kan generere vond lukt og mugg. For å eliminere oppsamling og rengjøre innsiden av apparatet, kjør en vedlikeholdsvask jevnlig (minst én gang hver måned).



Se avsnittet "Rengjøring av trommelen".

## 11.6 Slik rengjør du trommelen

Undersøk trommelen regelmessig for å forhindre uønskede avleiringer.

Rester etter rust i trommelen kan forekomme som følge av at fremmedlegeme ruster i vasken eller fordi vannet inneholder jern

Rengjør trommelen med produkter som er egnet for rustfritt stål.



Følg alltid anvisningene som du finner på emballasjen til apparatet. Ikke bruk sure avkalkningsprodukter, slipende produkter som inneholder klor eller jern eller stålull i rengjøring av trommelen.

Slik foretar du en grundig rengjøring:

1. Ta all klesvask ut av trommelen.
2. Kjør et Bomull-program med høyeste temperatur.
3. Bruk en liten mengde vaskemiddel i en tom trommel for å skylle ut gjenværende rester.



Ved slutten av en syklus kan skjermen tidvis vise ikonet : dette er en anbefaling om å utføre rengjøring av trommelen". Så snart rengjøring av trommelen er gjennomført, forsvinner ikonet.

## 11.7 Tetning på lokket

Undersøk dørpakningen med jevne mellomrom og fjern alle gjenstander fra den indre delen. Rengjør det når det kreves, ved å bruke ammoniakk kremrens uten å skrape tetningsoverflaten.



Følg alltid anvisningene som du finner på emballasjen til produktet.

## 11.8 Rengjøre såpeskuffen.

For å unngå eventuelle avleiringer av inntørket vaskemiddel eller tøymykner og/eller dannelsen av mugg i vaskemiddelbeholderen, må du utføre følgende rengjøringsprosedyre annenhver måned, slik det er forklart i diagrammene nedenfor:

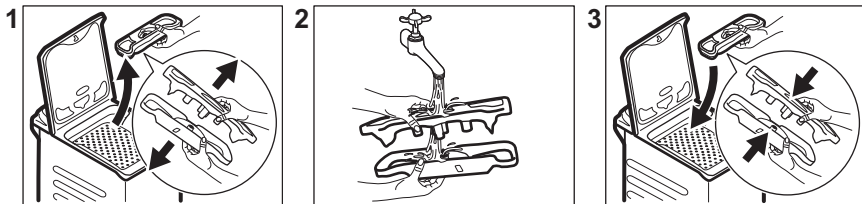

## 11.9 Rengjøring av tømmepumpefilteret

Undersøk tømmepumpefilteret regelmessig og sørg for at det er rent.

- Trekk støpselet ut av stikkkontakten.
  - Ikke rengjør avløpspumpen hvis vannet i produktet er varmt. Vent til vannet er nedkjølt.
  - Ikke fjern filteret mens produktet er i bruk.
  - Skru løs filteret sakte og forsiktig til vannet slutter å renne ut. Etter at vannet er tømt ut, kan filteret skrues helt av.
- Rengjør tømmepumpen dersom:**
- Produktet tømmes ikke for vann.
  - Trommelen roterer ikke.
  - Produktet lager uvanlige lyder på grunn av blokkering av avløpspumpen.
  - Displayet viser alarmkoden **E20**

Rengjør pumpefilteret som beskrevet i de følgende diagrammene:

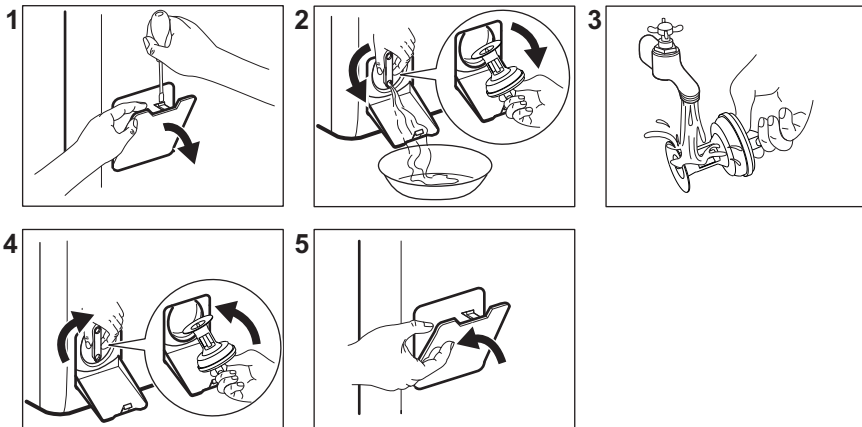

Ha alltid en fille i nærheten for å tørke opp vannsøl når du fjerner filteret.

## 11.10 Rengjøring av innløpsslangen og ventilfilteret

Det anbefales å rengjøre både inntaksslangens og ventilens filter to ganger i året for å fjerne eventuelle avleiringer som har samlet seg over tid. Rengjør filterne som beskrevet i de følgende diagrammene:

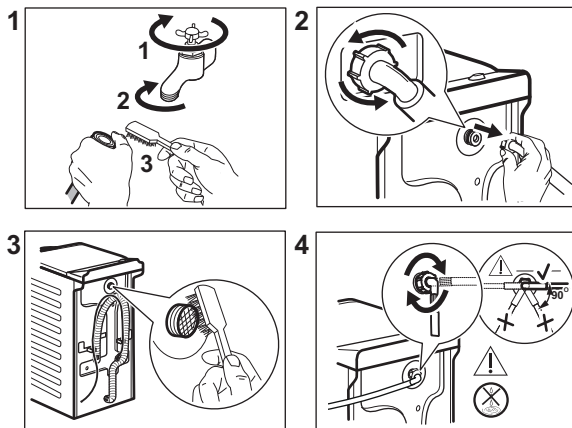

## 11.11 Nødtømming

Hvis produktet ikke kan tømme vannet, benytt samme fremgangsmåte som beskrevet i avsnittet «Rengjøring av avløpspumpefilteret». Rengjør pumpen om nødvendig.

Når du tømmer ut vannet ved hjelp av nødtømmingsprosedyren, må du aktivere avløpssystemet på nytt:

1. Hell 2 liter vann i hovedkammeret i vaskemiddelskuffen.
2. Start programmet for å tømme ut vannet.

## 11.12 Forholdsregler ved frost

Hvis produktet er montert et sted hvor temperaturen kan bli rundt 0° C eller lavere,

må du fjerne vann som er igjen i inntaksslangen og avløpspumpen.

1. Trekk støpselet ut av stikkkontakten.
2. Steng vannkranen.
3. Legg de to endene av inntaksslangen i en beholder og la vannet renne ut av slangen.
4. Tøm avløpspumpen. Se nødtømmingsprosedyren.
5. Når avløpspumpen er tom, monterer du vanninntaksslangen på nytt.

### ⚠ ADVARSEL!

Pass på at temperaturen er over 0 °C før du bruker produktet igjen. Produsenten er ikke ansvarlig for skader som skyldes frost.

## 12. FORBRUKSVERDIER

### 12.1 Kommentar



QR-koden på energietiketten som fulgte med produktet gir en lenke til informasjonen som er relatert til ytelsen av dette produkt i EU EPREL-databasen. Oppbevar energietiketten kun for henvisning med denne brukerhåndboken samt alle andre dokumenter som fulgte med dette produktet.

Det er også mulig å finne den samme informasjonen i EPREL med koblingen <https://eprel.ec.europa.eu> og modellnavnet, samt produktnummeret som du finner på typeskiltet til produktet.

Verdier og programvarighet kan variere avhengig av forskjellige forhold (f.eks. romtemperatur, vanntemperatur og trykk, mengde og type tøy, forsyningsspennning) og hvis du endrer standardinnstillingen for et program.

#### I henhold til kommisjonsforordning Eu 2019/2023

Eco 40-60-program	kg	kWh	Liter	tt:mm	% 1)	°C	o/min <sup>2</sup> )
Full maskin	7	0.824	53.0	3:25	53.00	46	1251
Halv maskin	3,5	0.222	44.0	2:40	53.00	25	1251
Kvart maskin	2	0.134	36.0	2:40	55.00	23	1251

1) Gjenværende fuktighet ved slutten av sentrifugefasen. Jo høyere sentrifugeringshastigheten er, jo høyere er støyen og desto lavere er gjenværende fuktighet.

2) Maksimal sentrifugeringshastighet.

#### Vanlige programmer



Disse verdiene er kun veiledende.

Program	kg	kWh	Liter	tt:mm	% 1)	°C	o/min <sup>2</sup> )
Bomull <sup>3)</sup> 90 °C	7	2.50	90.0	4:10	53.00	85	1300
Bomull 60 °C	7	1.65	90.0	3:50	53.00	55	1300
Bomull <sup>4)</sup> 20 °C	7	0.30	90.0	2:50	53.00	20	1300
Syntetisk 40 °C	3	0.55	50.0	2:10	35.00	40	1200

Program	kg	kWh	Liter	tt:mm	% 1)	°C	o/min <sup>2)</sup>
Finvask <sup>5)</sup> 30 °C	2	0.35	50.0	1:00	35.00	30	1200
Ull/Silke 30 °C	1,5	0.20	45.0	1:10	30.00	30	1200

1) Gjenværende fuktighet ved slutten av sentrifugefasen. Jo høyere sentrifugeringshastigheten er, jo høyere er støyen og desto lavere er gjenværende fuktighet.

2) Referanseindikator for sentrifugehastigheten.

3) Egnet til vask av svært skitne tekstiler.

4) Egnet for vask av lett skitne bomullstekstiler, syntetiske og blandede tekstiler.

5) Den fungerer også som en rask vaskesyklus for litt skittent tøy.

### Strømforbruk i ulike moduser

Av (W)	Hvilemodus (W)	Utsatt start (W)
0.50	0.50	4.00

Tid til Av/Standby-modus er maksimalt 15 minutter.

## 13. HURTIGVEILEDNING

### 13.1 Daglig bruk

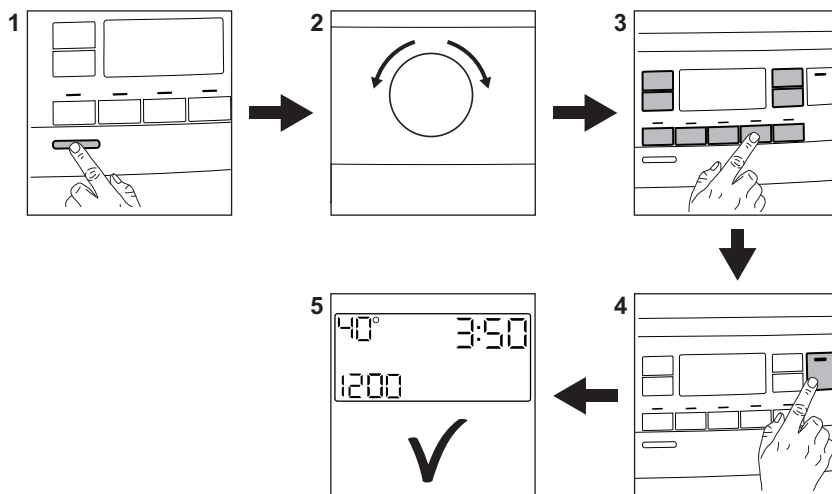

Sett støpselet i stikkontakten.

Åpne vannkranen.

Legg i tøyet.

Fyll oppvaskmiddel og andre tilsetninger i riktig oppvaskmiddelbeholder.

1. Trykk på **On/Off** -knappen for å slå på apparatet.
2. Drei på programvelgeren for å velge ønsket program.
3. Angi ønsket tilvalg med korresponderende berøringsknapper.
4. For å starte programmet, trykk **Start/Pause**  -knappen.
5. Apparatet starter.

Når programmet er slutt, tar du ut klesvasken.

Trykk på **On/Off** -knappen for å slå av apparatet.

## 13.2 Stell og rengjøring

En plan for regelmessig rengjøring hjelper deg med å utvide levetiden på produktet ditt.

Etter hver syklus, la lokket stå litt på gløtt for å få luft sirkulasjon og tørke fuktigheten i produktet: Dette vil forhindre mugg og lukt.

Hvis produktet ikke brukes over lenger tid: Steng vannkranen og trekk ut støpselet.

Avkalking	To ganger i året
Vedlikeholdsvask	En gang i måneden
Rengjør lokkpakningen	Annenhver måned

Rengjør trommelen	Annenhver måned
Rengjør såpeskuffen	Annenhver måned
Rengjør avløpspumpefilteret	To ganger i året
Rengjør innløpsslangen og ventilfilteret	To ganger i året

Hold plastdelene rene, spesielt i nærheten av vaskemiddelskuffområdet, og fjern overflødig søl.

Følgende avsnitt forklarer hvordan du skal rengjøre noen av delene.

### Fjerne fremmedlegemer



Sørg for at lommene er tomme og at alle løse elementer er bundet før du kjører syklusen.



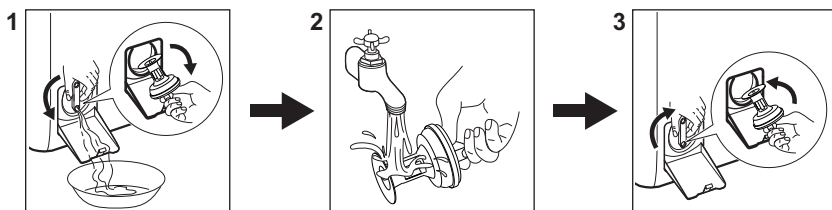

Fjern fremmedlegemer (for eksempel metallklemme, knapper, mynter osv.) som du kan finne i filtrene og trommelen. Dersom det er nødvendig, kontakt det autoriserte service-senteret.

**Rengjøring av tømmepumpefilteret**  
Rengjør filteret regelmessig, spesielt hvis alarmkoden **E20** vises på displayet.



## 13.3 Programmer

Programmer	Tøymengde	Produktbeskrivelse
Eco 40-60 <sup>1)</sup>	7 kg	Hvit og farget bomull. Normalt skittent tøy.
Bomull	7 kg	Hvit bomull og kulørt bomull.

Programmer	Tøymengde	Produktbeskrivelse
Syntetisk	3 kg	Syntetiske tekstiler eller blandingstekstiler.
Finvask	2 kg	Ømfintlige plagg som akryler, viskose og polyesterplagg.
 Damp	1 kg	Dampprogram for bomull, syntetiske og ømfintlige tekstiler.
 Kashmir	1 kg	Dampprogram for ull og kashmir.
Sentrifugering/Tømming	7 kg	Alle tekstiler, unntatt ullvarer og svært ømfintlig finvask. Program for sentrifugering og tømming av vann.
Skylling	7 kg	Alle tekstiler, unntatt ullvarer og svært ømfintlig finvask. Program for skylling og sentrifugering.
Dunjakke	2 kg	Enkeltvis syntetisk teppe, vattede klær, dyner, dunjakker.
Hurtig 14min	1,5 kg	Syntetiske plagg og bomullsplagg som er lett skitne eller som har blitt brukt én gang.
Sportstøj	3 kg	Sportstøy.
 Outdoor	2 kg <sup>2)</sup> 1 kg <sup>3)</sup>	Moderne sportsklær for utendørs bruk.
Denim	2 kg	Klær i dongeristoff.
 Ull/Silke	1,5 kg	Maskinvaskbart ull, ull som må håndvaskes og finvask.

1) I henhold til kommisjonsforordning EU 2019/2023 er dette programmet ved 40 °C i stand til å rengjøre normalt skittent bomullstøy som er erklært å være vaskbart ved 40 °C eller 60 °C, sammen i samme syklus.





For kapitlet i vaskeriet, programvarigheten og andre data, se kapitlet "Forbruksverdier". De mest effektive programmene når det gjelder energiforbruk er generelt de som utfører ved lavere temperaturer og lengre varighet.

- 2) Vaskeprogram.  
3) Vaskeprogram og gjenoppretting av vannavstøting.

Hvis du laster produktet til **maksimal kapasitet som er indikert for hvert**

**program, hjelper det å redusere energi- og vannforbruket.**

## Egnede vaskemidler for hvert program

Program	Universelt pulver <sup>1)</sup>	Universell flytende såpe	Flytende såpe for fargede plagg	Delikat ull	Spesielle
Eco 40-60	▲	▲	▲	--	--
Bomull	▲	▲	▲	--	--
Syntetisk	▲	▲	▲	--	--
Finvask	--	--	--	▲	▲
Dunjakke	--	--	--	▲	▲
Hurtig 14min	--	▲	▲	--	--
Sportstøi	--	▲	▲	--	▲
Outdoor 	--	--	--	▲	▲
Denim	--	--	▲	▲	▲
Ull/Silke  	--	--	--	▲	▲

1) Ved temperatur over 60 °C anbefales bruk av såpepulver.

-- = Ikke anbefalt ▲ = Anbefalt

### 13.4 Vaskemiddeltype og -mengde.

- Bruk bare vaskemidler og andre behandlinger som er beregnet for bruk i vaskemaskiner. Følg først disse generiske reglene:
  - vaskemiddel i pulverform (også tablett og enkeltdose-vaskemidler) for alle typer tekstiler, unntatt ømfintlige. Bruk helst vaskepulver med blekemiddel for lyse klær og klesdesinfisering,
  - flytende vaskemidler (også vaskemidler i enkeltdoseform), helst for vaskeprogrammer på lav temperatur (maks 60 °C) for alle stofftyper, eller spesialberegnete for ull.

- Ikke bland ulike typer vaskemidler.
- Bruk mindre vaskemiddel hvis:
  - du vasker en liten mengde tøy,
  - tøyet bare er litt skittent,
  - det er mye skum under vask.
- Når du bruker vaskemiddeltabletter eller pods, må du alltid legge dem i trommelen, ikke i oppvaskmiddelskuffen og du må følge produsentens anbefalinger .

#### Utilstrekkelig vaskemiddel kan føre til:

- utilfredsstillende vaskeresultater,
- at tøymengden blir grå,
- fettete klær,
- mugg i produktet.

#### For mye vaskemiddel kan føre til:

- skumming,
- redusert vaskeeffekt,
- utilstrekkelig skylling,
- større innvirkning for miljøet.

## 14. ALARMKODER OG MULIGE FEIL

Maskinen starter ikke eller stopper under bruk. Forsøk først å finne en løsning på problemet (se tabellene).

### **ADVARSEL!**

Deaktiver produktet før du utfører kontroll.

Problem	Mulig løsning
<b>E 10</b> Maskinen tar ikke inn vann.	<ul style="list-style-type: none"><li>• Sørg for at vannkranen er åpen.</li><li>• Sørg for at trykket til vannforsyningen ikke er for lavt. Kontakt det lokale vannverket for å få tak i denne informasjonen.</li><li>• Kontroller at vannkranen ikke er tett.</li><li>• Sørg for at inntaksslangen ikke har en knekk, skadet eller bøyd.</li><li>• Kontroller at vanninntaksslangen er korrekt tilkopleet.</li><li>• Kontroller at filteret til inntaksslangen og filteret til inntaksventilen ikke er tette.</li></ul>
<b>E20</b> Produktet tømmer ikke vannet.	<ul style="list-style-type: none"><li>• Sørg for at avløpsrøret ikke er tett.</li><li>• Kontroller at avløpsslangen ikke er bøyd eller skadet.</li><li>• Kontroller at avløpsfilteret ikke er tett. Rengjør filteret om nødvendig.</li><li>• Kontroller at avløpsslangen er korrekt tilkopleet.</li><li>• Velg tømingsprogrammet hvis du har valgt et program uten tømning.</li><li>• Velg tømingsprogrammet hvis du har brukt et program som avsluttes med vann i trommelen.</li></ul>
<b>E9 1</b> Intern feil. Ingen kommunikasjon mellom de elektroniske elementene i maskinen.	<ul style="list-style-type: none"><li>• Programmet avslutter ikke som det skal eller stopper for tidlig. Slå maskinen av og på.</li><li>• Ta kontakt med servicesenteret hvis alarmkoden oppstår igjen.</li></ul>
<b>EHO</b> Strømforsyningen er ustabil.	<ul style="list-style-type: none"><li>• Vent til strømforsyningen er stabil igjen.</li></ul>
<b>EFO</b> Lekkasjestoppssystemet er på.	<ul style="list-style-type: none"><li>• Kople fra maskinen og steng vannkranen. Kontakt et autorisert servicesenter.</li></ul>
Ta kontakt med servicesenteret hvis feilen fortsetter. Nødvendig informasjon som servicesenteret trenger, kan du finne på typeskiltet.	
Det kan være at enkelte alarmkoder ikke forekommer. Kan endres uten varsel.	

## 15. BESKYTTELSE AV MILJØET

Resirkuler materialer merket med symbolet . Legg emballasjen i relevante beholdere for å resirkulere det. Bidra til å beskytte miljøet og menneskers helse ved å resirkulere avfall fra elektriske og elektroniske

produkter. Ikke avhend produkter merket med symbolet  med husholdningsavfallet. Returner produktet til ditt lokale resirkuleringsanlegg eller kontakt kommunen.

## Välkommen till Electrolux! Tack för att du har valt en av våra produkter.



I vår strävan efter hållbarhet minskar vi på mängden papper och tillhandahåller fullständiga användarmanualer via Internet. Sök upp den fullständiga användarmanualen på [electrolux.com/manuals](http://electrolux.com/manuals)



Få tips om användning, broschyrer, felsökning, service- och reparationsinformation på [electrolux.com/support](http://electrolux.com/support)



Köp tillbehör, förbrukningsvaror och originalreservdelar till din produkt på [electrolux.com/shop](http://electrolux.com/shop)

Med reservation för ändringar.

## INNEHÅLL

1. SÄKERHETSINFORMATION.....	161
2. SÄKERHETSANVISNINGAR.....	163
3. PRODUKTBESKRIVNING.....	165
4. TEKNISK INFORMATION.....	166
5. INSTALLATION.....	166
6. KONTROLLPANEL.....	169
7. VRED OCH KNAPPAR.....	171
8. PROGRAM.....	174
9. INSTÄLLNINGAR.....	179
10. DAGLIG ANVÄNDNING.....	180
11. UNDERHÅLL OCH RENGÖRING.....	182
12. FÖRBRUKNINGSVÄRDEN.....	186
13. <b>SNABBGUIDE</b> .....	187
14. LARMKODER OCH MÖJLIGA FEL.....	190
15. MILJÖSKYDD.....	191

## 1. ⚠ SÄKERHETSINFORMATION



Läs bifogade instruktioner noga före installation och användning av den här produkten.

Tillverkaren är inte ansvarig för eventuella personskador eller andra skador som uppkommit till följd av felaktig installation eller användning. Förvara alltid bruksanvisningen på en säker och tillgänglig plats för framtida behov.

## 1.1 Säkerhet för barn och personer med funktionsnedsättning

- Denna produkt kan användas av barn från 8 års ålder och uppåt, och av personer med nedsatt fysisk, sensorisk eller mental förmåga, samt personer med bristande erfarenhet och kunskap om de övervakas eller instrueras om hur produkten används på ett säkert sätt och förstår de risker som är förknippade med användningen.
- Barn mellan 3 och 8 år eller personer med mycket omfattande och komplexa funktionsnedsättningar ska inte vara i närheten av produkten om de inte är under uppsikt.
- Barn under 3 år ska inte vistas i närheten av produkten utan ständig uppsikt.
- Barn ska övervakas så att de inte leker med maskinen.
- Håll allt förpackningsmaterial utom räckhåll för barn och kassera det på lämpligt sätt.
- Förvara rengöringsmedel utom räckhåll för barn.
- Håll barn och husdjur borta från produkten när luckan är öppen.
- Om maskinen har ett barnlås ska den aktiveras.
- Barn får inte utföra rengöring och underhåll av produkten utan uppsikt.

## 1.2 Allmän säkerhet

- Denna produkt är endast avsedd för maskintvättbar tvätt i hemmet.
- Denna produkt är avsedd för enskilt hushållsbruk inomhus.
- Produkten kan användas i kontor, hotellrum, gästrum och liknande boenden där sådan användning inte innebär att genomsnittlig hushållsförbrukning överskrider.
- Ändra inte produktens specifikationer.
- Produktens maximala tvättmängd är 7 kg. Lägg inte i mer tvätt än maximalt tillåten tvättmängd för respektive program (se avsnittet "Program").
- Vattentrycket vid inloppspunkten från vattentappställe måste vara 0,5–10 bar (0,05–1,0 MPa).

- Ventilationsöppningarna i botten får ej täppas igen av en matta eller annat som ligger på golvet.
- Produkten måste anslutas till vattenledningsnätet med de nya medföljande slanguppsättningarna, eller med andra nya slanguppsättningar som tillhandahålls av auktoriserat servicecenter.
- Gamla slanguppsättningar får inte återanvändas.
- Om nätsladden är skadad måste den bytas av tillverkaren, tillverkarens auktoriserade servicecenter eller personer med motsvarande utbildning, för att undvika fara.
- Stäng av produkten och koppla bort den från eluttaget före underhåll.
- Använd inte högtrycksvattenspray och/eller ånga för att rengöra produkten.
- Rengör produkten med en fuktad trasa. Använd bara neutrala rengöringsmedel. Använd inte slipande produkter, repande rengöringstussar, lösningsmedel eller metallföremål.

## 2. SÄKERHETSANVISNINGAR

### 2.1 Installation



Installationen måste överensstämma med gällande nationella bestämmelser.

- Ta bort allt förpackningsmaterial och transportbultarna, inklusive gummibussning och plastbricka.
- Förvara transportbultarna på ett säkert ställe. Om produkten ska flyttas i framtiden måste de sättas dit igen för att låsa trumman för att förhindra skador på produkten.
- Var alltid försiktig när produkten rör sig eftersom den är tung. Använd alltid skyddshandskar och täckta skor.
- Följ installationsinstruktionerna som följer med produkten.
- Installera eller använd inte en skadad produkt.
- Installera och använd inte produkten på en plats där temperaturen understiger 0 °C eller där den utsätts för väder och vind.
- Golvytan, på vilken produkten ska installeras, måste vara plan, stabil, värmebeständig och ren.
- Kontrollera att luft kan cirkulera mellan produkten och golvet.
- Använd ett vattenpass för att kontrollera att produkten står helt vågrätt när den står på platsen där den skall användas. Om den inte gör det kan du justera fötterna tills den gör det.
- Installera inte produkten direkt över en golvbrunn.
- Spruta inte vatten på apparaten och utsätt den inte för mycket fuktighet.
- Installera inte produkten där locket inte kan öppnas helt.
- Placera inte en stängd behållare för uppsamling av vattenläckage under produkten. Kontakta auktoriserat

servicecenter för att kontrollera vilka tillbehör som kan användas.

## 2.2 Elanslutning

### **WARNING!**

Risk för brand och elektriska stötar.

- **WARNING!** Denna produkt är avsedd för att installeras/anslutas till en jordad anslutning i byggnaden.
- Använd alltid ett korrekt installerat, stötsäkert och jordat eluttag.
- Se till att de parametrarna på märkskylten överensstämmer med elnätets elektricitet.
- Använd inte grenuttag eller förlängningssladdar.
- Kontrollera så att du inte skadar stickkontakten och nätkabeln. Om produktens nätkabel behöver bytas måste det göras av vårt auktoriserade servicecenter.
- Anslut stickkontakten till eluttaget först vid slutet av installationen. Kontrollera att stickkontakten är åtkomlig efter installationen.
- Ta inte i anslutningssladden eller stickkontakten med våta händer.
- Dra inte i anslutningssladden för att koppla bort produkten från eluttaget. Ta alltid tag i stickkontakten.

## 2.3 Vattenanslutning

- Inloppsvattnet får inte överstiga 25° C.
- Orsaka inga skador på vattenslangarna.
- Före anslutning till nya slangar, slangar som inte använts under en längre tid, där reparationsarbete har utförts eller om nya enheter har monterats (vattenmätare, etc.), ska vattnet rinna en stund tills det är rent och klart.
- Kontrollera att det inte finns några synliga vattenläckor under och efter första användningen av maskinen.
- Använd inte en förlängningsslang om tilloppsslangarna är för korta. Kontakta det auktoriserade servicecentret för byte av tilloppsslang.
- När du packar upp produkten kan det hända att vatten rinner från tömningsslangen. Detta beror på vattentesterna som utförts på produkten i fabriken.

- Tömningsslangen kan förlängas till högst 400 cm. Kontakta det auktoriserade servicecentret för den andra tömningsslangen och förlängningen.
- Kontrollera att stickkontakten är åtkomlig efter installationen.
- Stäng vattenkranen efter varje användning av produkten.

## 2.4 Använd

### **WARNING!**

Det finns risk för personskador, elstöt, brand eller skador på produkten.

- Följ säkerhetsanvisningarna på tvättmedelsförpackningen.
- Placera inte brandfarliga produkter eller föremål som är våta med brandfarliga produkter i, i närheten av eller på produkten.
- Tvätta inga material som är kraftigt nedsmutsade med olja, fett eller andra feta ämnen. Detta kan skada produktens gummidelar. Förtvätta sådana material för hand innan du lägger in dem i produkten.
- Använd inte tvättdofter för att undvika skador på produktens plast- och gummidelar.
- Se till att alla metallföremål avlägsnas från tvätten.

## 2.5 Service

- Kontakta ett auktoriserat servicecenter för reparation av produkten. Använd endast originalreservdelar.
- Observera att reparationer som utförs själv eller på ett icke fackmannamässigt sätt kan få säkerhetsmässiga konsekvenser och kan upphäva garantin.
- Följande reservdelar är tillgängliga i minst 10 år efter att modellen har utgått: motor- och motorborstar, drivrem mellan motor och trumma, pumpar, stötdämpare och fjädrar, tvättrumma, trumlager och tillhörande kullager, värmare och värmeelement, inklusive värmepumpar, rörledning och tillhörande utrustning inklusive slangar, ventiler, filter och aquastops/waterblock, kretskort, elektroniska skärmar, tryckkomkopplare, termostater och sensorer, programvara och firmware inklusive

återställningsprogramvara, lucka, gångjärn till lucka och tätningar, andra tätningar, lucklåsningsenhet, kringutrustning av plast såsom tvättmedelsbehållare. Det kan hända att de finns tillgängliga under längre tid i ditt land. För ytterligare information, besök vår webbplats.

- Observera att vissa av dessa reservdelar endast är tillgängliga för professionella reparatörer och att inte alla reservdelar är relevanta för alla modeller.
- När det gäller lampan/lamporna i denna produkt och reservlampor som säljs separat: Dessa lampor är avsedda att tåla extrema fysiska förhållanden i hushållsapparater, såsom temperatur, vibration, fuktighet eller är avsedda att signalera information om produktens driftsstatus. De är inte avsedda att användas i andra produkter eller som rumsbelysning i hemmet.

## 2.6 Avfallshantering

### **⚠️ WARNING!**

Risk för personskador eller kvävning föreligger.

- Koppla loss produkten från eluttaget och vattentillförseln.
- Klipp av elkabeln nära produkten och kassera den.
- Ta bort luckspärren för att förhindra att barn eller husdjur blir instängda i trumman.
- Kassera produkten i enlighet med lokala föreskrifter för avyttring från WEEE (Waste Electrical and Electronic Equipment).

## 3. PRODUKTBeskrivning

### 3.1 Produktöversikt

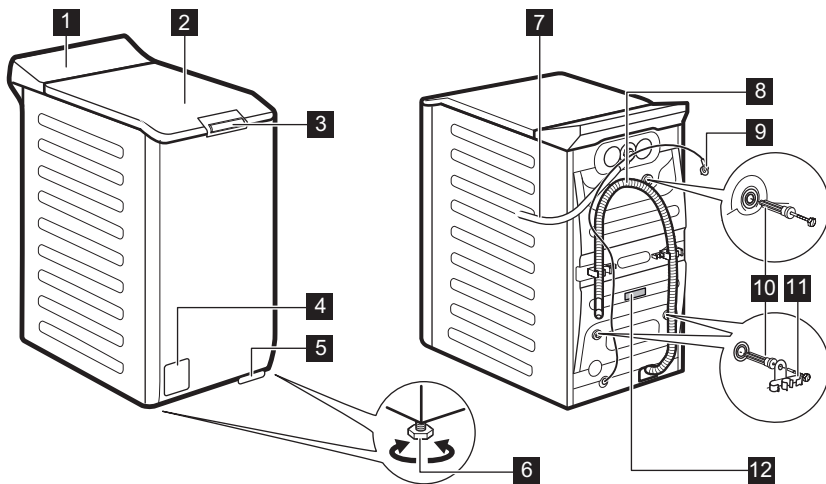

**1** Kontrollpanel

**2** Lucka

**3** Lock till tryckhandtag

**4** Filter till tömningspump

**5** Spak för att flytta produkten

**6** Fötter för att få maskinen i nivå

**7** Tillloppsslang

**8** Tömnings slang

- 9** Nätkabel
- 10** Transportbultar
- 11** Slangstöd

## **12** Typskylt

Information för att registrera en produkt.

På **typskylten** står modellnamn (**A**), produktnummer (**B**), spänning (**C**) och serienummer (**D**).

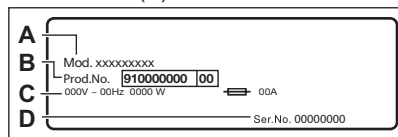

På **informationsetiketten** står modellnamn (**A**), produktnummer (**B**) och serienummer (**C**).

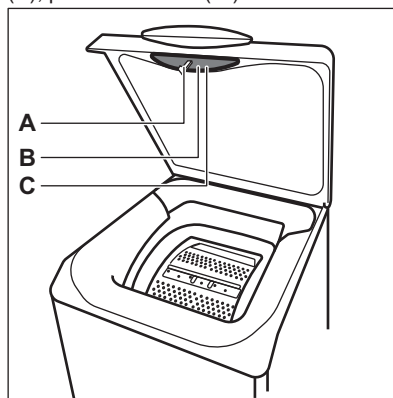

## 4. TEKNISK INFORMATION

Dimension	Bredd/Höjd/Totalt djup	39,7 cm / 90,8 cm / 59,9 cm
Elanslutning	Märkspänning	230 V
	Total effekt	2100 W
	Säkring	10 A
	Frekvens	50 Hz
Skyddslocket ger skydd mot inträngning av fasta partiklar och fukt, med undantag för om lågspänningsutrustningen inte är fuktskyddad		IPX4
Vattentryck	Minsta	0,5 bar (0,05 MPa)
	Max	10 bar (1,0 MPa)
Vattenförsörjning <sup>1)</sup>		Kallt vatten
Max tvättmängd	Bomull	7 kg

<sup>1)</sup> Koppla tillloppsslangen på en vattenkran med 3/4" gänga.

## 5. INSTALLATION

**⚠ VARNING!**

Se Säkerhetsavsnitten.

## 5.1 Uppackning och placering

1.

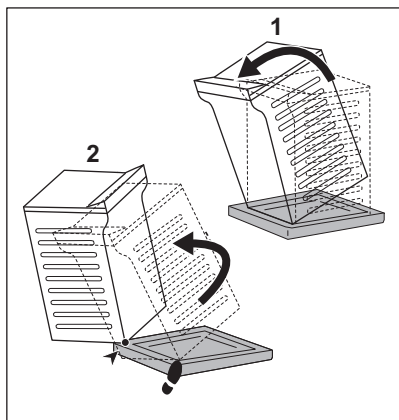

2.

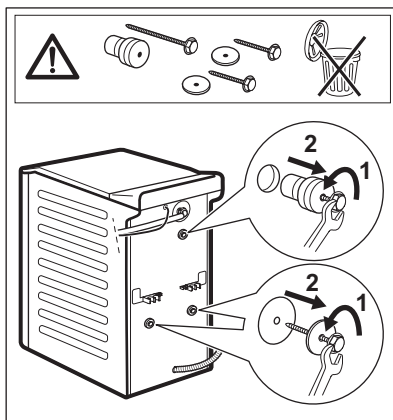

3.

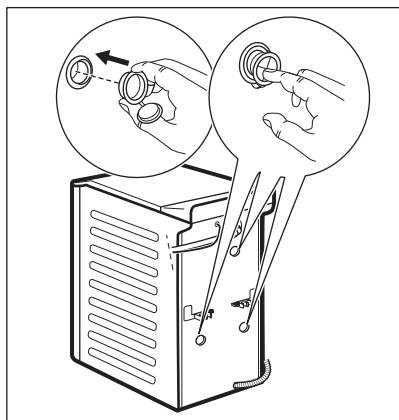

4.

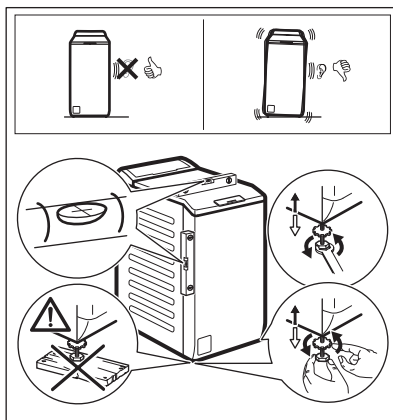

Justera produkten så att den står stadigt för att förhindra vibrationer, buller eller röra sig när den är igång.

### **VARNING!**

Lägg inte kartong, trä eller liknande material under produktens fötter för att justera nivån.

### **i**

Se till att mattor under maskinen inte stoppar luftcirkulationen. Se till att maskinen inte vidrör väggar eller annan inredning.

Vi rekommenderar att förpackning och transportbultar sparas om du vid ett senare tillfälle ska flytta maskinen.

## 5.2 Tilloppsslang

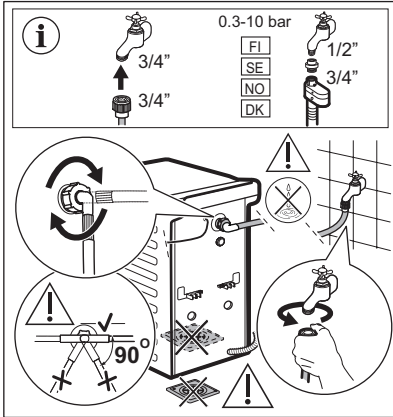

Tillbehör som levereras med produkten kan variera beroende på modell.

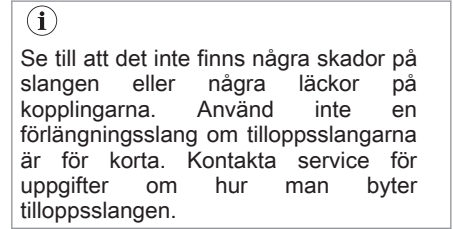

Vissa modeller kan innehålla tilloppsslang med vattenstoppanordning. Den förhindrar vattenläckage i slangen på grund av dess naturliga åldrande.

Sektorn i fönstret visar det här felet. Om det här inträffar, stäng vattenkranen och kontakta det auktoriserade servicecentret för att få information om att få slangen utbytt.

Reservdelar kan ändras utan föregående meddelande. Köp tillbehör från auktoriserad leverantör.

## 5.3 Vattenavlopp

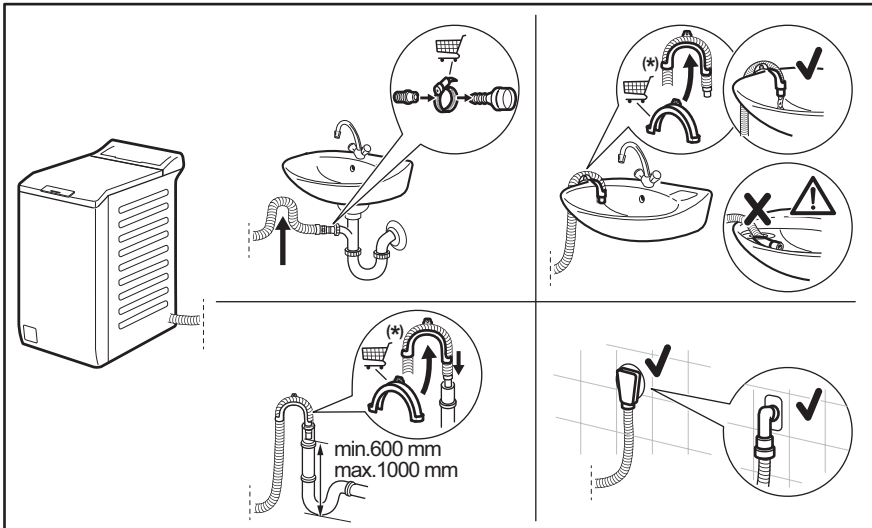



Med reservation för ändringar utan föregående meddelande.

Tömningsslangen ska sitta på en höjd som inte är lägre än 600 mm och inte högre än 1 000 mm. Tömningsslangen kan förlängas till högst 4000 mm. Kontakta auktoriserat servicecenter för den andra tömningsslangen och förlängningen.

## 5.4 Elanslutning

Anslut stickkontakten till eluttaget i slutet av installationen.

Typskylten och kapitlet "Tekniska data" anger nödvändiga elektriska klassificeringar. Se till att de är kompatibla med nätspänningen.

Kontrollera att elnätet i ditt hem klarar den maximala belastning som krävs, även om andra apparater som är anslutna till samma nätkrets är igång.

**Anslut produkten till ett jordat uttag.**

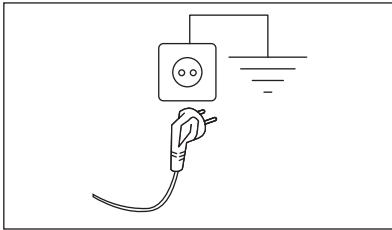

Nätkabeln måste vara lätt att komma åt när maskinen har installerats.

För allt elektriskt arbete som krävs för att installera den här maskinen, kontakta vårt auktoriserade servicecenter.

Tillverkaren ansvarar inte för person- eller egendomsskador orsakade av att säkerhetsföreskrifterna inte har följts.

## 6. KONTROLLPANEL

### 6.1 Beskrivning av kontrollpanelen

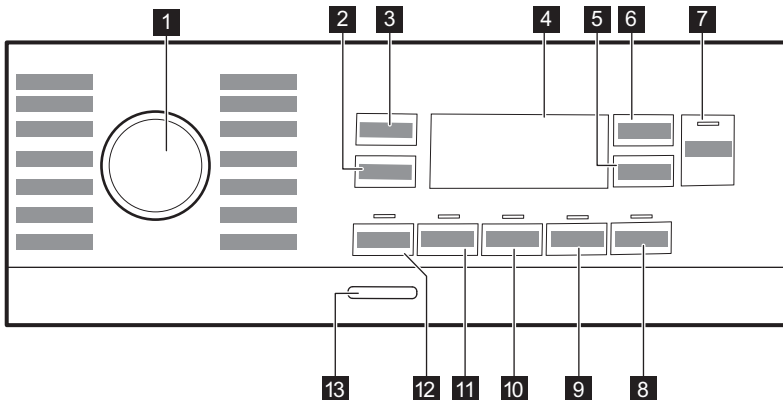

- 1 Programväljare
- 2 Touch-knapp med reduceringstillval för Spin.
- 3 Touch-knapp för Temp.
- 4 Display
- 5 Touch-knapp Delay Start
- 6 Touch-knapp Time Manager
- 7 Touch-knapp för Start/Pause ▶||

- 8 Touch-knapp för Plus Steam
- 9 Touch-knapp för Soft Plus
- 10 Touch-knapp för Extra Rinse
- 11 Touch-knapp för Stains
- 12 Touch-knapp Prewash
- 13 Tryckknapp On/Off

## 6.2 Display

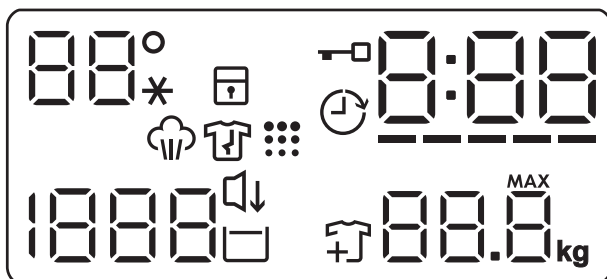

Temperaturfältet:  
Temperaturindikator  
Indikator för kallt vatten



Indikator för barnlås.



Indikator för fördröjd start.



Indikator för låst lucka.



Den digitala indikatorn kan visa:

- Programlängd (t.ex. 2:40).
- Fördröjningstid (t.ex. 2h).
- Programslut (0:00).
- Varningskod (t.ex. E20).
- Indikation för produktens totala antal driftstimmar. Se avsnittet "Räkneverk för driftstimmar" i avsnittet "Inställningar" för mer information.









Nivåindikator för Time Manager.



Indikator för max tvättmängd.

Symbolen **MAX** blinkar när max tvättmängd för valt program överskrids.

	Indikator för inläggning av mer tvätt. Tänds i början av tvättfasen, medan programmet fortfarande kan pausas för inläggning av mer tvätt.
	Indikator för trumrengöring.
	Nattprogram-indikator.
	Indikator för sköljstopp.
1888 -- --	Centrifugfältet: Indikator för centrifughastighet Indikator för bortvald centrifugering. Centrifugering bortvald.
	Indikator för ångfas.
	Indikator för skrynkelfritt program. Läs avsnittet Plus Steam för mer information.

## 7. VRED OCH KNAPPAR

### 7.1 Inledning



Alternativen/funktionerna går inte att välja med alla tvättprogram. Kontrollera kompatibiliteten mellan funktionerna och tvättprogrammen i "Programöversikt". En funktion kan utesluta en annan, i det här fallet låter inte maskinen dig ställa in inkompatibla alternativ/funktioner.

### 7.2 On/Off

Tryck på den här knappen i några sekunder för att aktivera eller avaktivera produkten. Två olika ljud hörs när man slår på eller stänger av maskinen.

Eftersom Standby-funktionen automatiskt stänger av maskinen efter några minuter för att minska energiförbrukningen kan du behöva slå på den igen.

För mer information, se Standby-avsnittet i kapitlet Daglig användning.

### 7.3 Temp.

När du väljer ett tvättprogram föreslår maskinen automatiskt den förinställda temperaturen för programmet.

Tryck på denna knapp upprepade gånger tills önskad temperatur visas på displayen.

När displayen visar -- -- indikatorerna, värmer inte produkten upp vattnet.

### 7.4 Spin

När du ställer in ett program ställer maskinen automatiskt in maximal centrifugeringshastighet, förutom för programmet Denim. Med den här funktionen kan du ändra den förinställda centrifugeringshastigheten.

Tryck upprepade gånger på den här knappen för att:

- **Minska centrifugeringshastigheten.** Displayen visar endast tillgängliga centrifugeringshastigheter för inställt program.
- Tillval av centrifugeringsfunktioner **Ingen centrifugering -- --**.

Ställ in den här funktionen för att inaktivera alla centrifugeringsfaser. Maskinen utför endast tömningsfasen för valt tvättprogram. Ställ in funktionen för mycket ömtåliga plagg. Sköljfasen använder mer vatten för vissa tvättprogram

- Aktivera funktionen **Rinse Hold** . Den sista centrifugeringen utförs ej. Maskinen tömmer inte det sista sköljvattnet för att tvätten inte ska skrynklas. Tvättprogrammet stannar med vatten i trumman.

Indikatorn  visas på displayen. Locket är låst och trumman snurrar med jämna mellanrum för att tvätten ska bli mindre skrynklig. Du måste tömma ut vattnet för att kunna låsa upp locket.

Om du trycker på Start/Pause -knappen utför maskinen centrifugeringsfasen och tömmer ut vattnet.



Maskinen tömmer ut vattnet automatiskt efter cirka 18 timmar.

- Aktivera funktionen **Nattprogram** . De mellanliggande och slutliga centrifugeringsfaserna utesluts och programmet avslutas med vatten i trumman. Detta gör att tvätten blir mindre skrynklig.

På displayen visas indikatorn . Locket förblir låst. Trumman snurrar runt då och då för att minska uppkomsten av skrynklor. Du måste tömma ut vattnet för att kunna låsa upp locket.

Eftersom programmet är väldigt tyst kan man tvätta under natten när elpriserna är lite billigare. I vissa program utförs sköljningarna med mer vatten.

Om du trycker på Start/Pause -knappen utförs endast tömningsfasen.



Maskinen tömmer ut vattnet automatiskt efter cirka 18 timmar.

## 7.5 Prewash

Funktionen lägger till en förtvättfas till ett tvättprogram.

Motsvarande indikatorlampa ovanför touchknappen tänds.

Använd den här funktionen för att lägga till en förtvättfas i 30 °C före tvättfasen.

Den här funktionen rekommenderas för hårt smutsad tvätt, särskilt om den innehåller sand, damm, lera och andra fasta partiklar.



Funktionen kan öka programtiden.

## 7.6 Stains

Tryck på den här funktionen för att lägga till fläckfunktionen till ett program.

Motsvarande indikatorlampa ovanför knapparna tänds.

Används för tvätt med mycket svåra fläckar.

Häll fläckborttagningsmedel i facket  när du ställer in den här funktionen.



Funktionen lägger till tid till programlängden. Denna funktion är inte tillgänglig vid temperaturer under 40 °C.

## 7.7 Permanent Extra Rinse

Denna funktion lägger till några sköljningar enligt valt tvättprogram.

Använd den här funktionen om du har allergi mot tvättmedelsrester eller extra känslig hud.



Funktionen lägger till tid till programlängden.

Motsvarande indikator ovanför touchknappen tänds och är tänd under nästa program tills detta alternativ är avaktiverat.

## 7.8 Permanent Soft Plus

Ställ in det här alternativet för att optimera sköljmedelsdistributionen och därmed få mjukare tvätt.

Rekommenderas när du använder sköljmedel.





Funktionen lägger till tid till programlängden.

Motsvarande indikator ovanför touchknappen tänds och är tänd under nästa program tills detta alternativ är avaktiverat.

## 7.9 Plus Steam

Tryck på den här knappen för att välja ångnivå. Detta kan bara göras för program där ångfunktion finns tillgänglig. Trumman

utför mjuka rörelser i ca 30 minuter. Ångfasens tid ändras baserat på ditt val. När tillval Plus Steam är valt slutar programmet med en skrynkskyddsfas under vilken trumman roterar med jämna mellanrum för att förhindra skrynkling.  och  visas på displayen och Start/Pause -knappen tänds. I slutet av skrynkskyddsfasen stannar trumman, indikatorn slocknar och luckan låses upp. Skrynkskyddsfasen kan avbrytas när som helst genom:

- tryck på On/Off -knappen i några sekunder för att slå på eller av produkten;
- vridning av programratten till ett annat läge.





En mindre tvättmängd ger bättre förutsättningar för ett bra resultat.

## 7.10 Delay Start

Med det här alternativet kan du fördröja programstarten till en bättre lämpad tidpunkt.

Tryck upprepade gånger på knappen för att ställa in önskad fördröjning. Tiden ökar i steg om 1 timme upp till 20 timmar.

Displayen visar tillhörande indikator  och vald fördröjd tid. När du har tryckt på Start/Pause -knappen börjar maskinen nedräkningen och locket låses.

## 7.11 Time Manager

Med detta alternativ kan du minska programmets varaktighet beroende på mängden tvätt och graden av nedsmutsning.

När du ställer in ett tvättprogram visas standardlängden och -----streck.

Tryck Time Manager knappen för att minska programtiden efter dina behov. Displayen visar den nya programtiden och antalet streck minskar efter hand:

----- passar för en full maskin med normalt smutsad tvätt.

---- ett snabbprogram för full maskin med lätt smutsad tvätt.

-- mycket snabbt program för en liten tvättmängd med lätt smutsad tvätt (max. halv maskin).

- det kortaste programmet för att fräscha upp en liten mängd tvätt.

Programmet Time Manager är endast tillgänglig för programmen i tabellen.

Indikator	Bomull	Syntet
	----- 1)	■
-----	■	■
----	■	■
---	■	■
--	■	■
-	■	■

1) Standardlängd för alla program.

## Time Manager med ångprogram

När du väljer ett ångprogram, kan tre ångnivåer väljas med den här knappen och programtiden minskar motsvarande:

- --- : hög.
- -- : medelhög.
- - : låg.



I vissa maskiner reduceras programvaraktigheten utan att visa några streck.

## 7.12 Start/Pause



Tryck på Start/Pause -knappen för att starta, pausa eller avbryta ett program.



-ikonen betyder att du kan pausa programmet och lägga till eller ta bort plagg. Läs avsnittet "Öppna luckan – lägga in plagg" för mer information.

## 8. PROGRAM

### 8.1 Programöversikt

Program Standardtemperatur Temperaturområde	Referenshastighet för centrifug Varvtalsområde för centrifugering	Max tvättmängd	Beskrivning av program (Typ av tvätt och smutsgrad)
<b>Tvättprogram</b>			
Eco 40-60 40 °C <b>1)</b>	1300 varv/min (1300-400 varv/min)	7 kg	<b>Vit och färgäkta bomull.</b> Normalt smutsad tvätt. Energiförbrukningen minskar och programmets tvättfas förlängs, vilket ger goda tvättresultat.
Bomull 40 °C 90 °C – kall	1300 varv/min (1300-400 varv/min)	7 kg	<b>Vit och färgad bomull.</b> För normalt, mycket och lätt smutsad tvätt.
Syntet 40 °C 60 °C – kall	1200 varv/min (1200-400 varv/min)	3 kg	<b>Syntetplagg eller blandade material.</b> Normalt smutsad tvätt.
Fintvätt 30 °C 40 °C – kall	1200 varv/min (1200-400 varv/min)	2 kg	<b>Ömtåliga material som akryl, viskos och blandade material som måste fintvättas.</b> För normalt och lätt smutsad tvätt.
<b>Ångprogram</b> 			
 Ånga		1 kg	<b>Bomull, syntet och blandade material.</b> Särskilt ångprogram utan tvätt som kan användas för att förbereda din torkade tvätt för strykning eller uppfräschning av plagg som använts en gång <b>2)</b> . Detta program minskar veck och lukter <b>3)</b> och mjukgör fibrerna. När programmet är klart tar du snabbt ut tvätten ur trumman. Efter ett ångprogram behöver man bara stryka lite lätt. Använd inte tvättmedel. Vid behov, ta bort fläckar genom att tvätta eller använda fläckborttagningsmedel. Ångprogram utför inte någon hygien tvätt. Välj inte ångprogram för dessa typer av plagg: <ul style="list-style-type: none"><li>• Plagg som inte är avsedda för torktumling.</li><li>• Plagg märkta "Endast kemtvätt".</li></ul>

Program Standardtemperatur Temperaturområde	Referenshastighet för centrifug Varvtalsområde för centrifugering	Max tvättmängd	Beskrivning av program (Typ av tvätt och smutsgrad)
---	--	----------------	---



Kashmir

1 kg

**Ylle och kashmir.** Kort program för uppfrysning av max 1 kg maskin- och handtvättbara ylle- och kashmirplagg utan sköljning. Vid mindre tvättar kan programtiden minskas ytterligare med hjälpmedel i tillvalet Time Manager



**WARNING!**

Använd inte det här programmet med ylleplagg som är märkta med endast kemtvätt.

**Specialprogram**

Centrifugering/ Tömning	1300 varv/min (1300–400 varv/min)	7 kg	<b>Alla material utom ylle och ömtåliga material.</b> Centrifugera tvätten och tömma ut vattnet i trumman.
----------------------------	--------------------------------------	------	--





Sköljning	1300 varv/min (1300–400 varv/min)	7 kg	<b>Alla material, förutom ylle och mycket ömtåliga material.</b> Program för sköljning och centrifugering. Centrifugeringsstandardhastighet är den som används för bomullsprogrammen. Minska centrifugeringshastigheten efter typ av tvätt. Vid behov, ställ in funktionen Extra Rinse för ytterligare sköljningar. Med en låg centrifugeringshastighet sköljer maskinen skonsamt och centrifugerar en kort stund.
-----------	--------------------------------------	------	--

**Fler tvättprogram**

Dunjackor 40 °C 60 °C – kall	800 varv/min (800–400 varv/min)	2 kg	Specialprogram för separat tvätt av <b>dunjackor, syntetfilter, sängöverkast</b> och så vidare.
------------------------------------	------------------------------------	------	---

Snabb 14min 30 °C	800 varv/min (800–400 varv/min)	1,5 kg	<b>Plagg av syntetiska och blandade material.</b> Lätt smutsad tvätt och plagg som ska fräschas upp.
----------------------	------------------------------------	--------	--

Sportkläder 30 °C 40 °C – kall	1200 varv/min (1200–400 varv/min)	3 kg	<b>Blandade sportkläder.</b> Lätt smutsade plagg eller plagg som ska fräschas upp.
--------------------------------------	--------------------------------------	------	--

Program Standardtemperatur Temperaturområde	Referenshastighet för centrifug Varvtalsområde för centrifugering	Max tvättmängd	Beskrivning av program (Typ av tvätt och smutsgrad)
 Outdoor 30 °C 40 °C – kall	1200 varv/min (1200–400 varv/min)	2 kg <sup>4)</sup> 1 kg <sup>5)</sup>	<div data-bbox="520 343 1019 470" style="border: 1px solid black; padding: 5px;"> <p> Använd inte sköljmedel och se till att det inte finns några sköljmedelsrester kvar i tvättmedelsfacket.</p> </div> <p><b>Sportplagg i syntetmaterial.</b> Detta program är utformat för att skonsamt tvätta moderna sportkläder men är även lämpligt för gym-, cykel- eller joggingkläder och liknande plagg. Den rekommenderade tvättmängden är 2 kg.</p> <p><b>Vattentäta tyger, vattentäta tyger som andas och tyger med vattenavvisande effekt.</b> Detta program kan också användas som ett återimpregneringsprogram för vattenavvisande tyger, speciellt anpassat för behandling av kläder med en hydrofobisk beläggning. Gör följande för att genomföra ett återimpregneringsprogram:</p> <ul style="list-style-type: none"> <li>• Håll tvättmedel i facket .</li> <li>• Håll i ett speciellt medel som återställer tygets vattenavvisande förmåga i sköljmedelsfacket .</li> <li>• Minska tvättmängden till 1 kg.</li> </ul> <div data-bbox="520 837 1019 981" style="border: 1px solid black; padding: 5px;"> <p> För att ytterligare förbättra den vattenavvisande effekten kan tvätten torkas i torktumlaren med Outdoor-programmet (om det finns tillgängligt och om plagget tål torktumling).</p> </div>
Denim 30 °C 40 °C – kall	800 varv/min (1200–400 varv/min)	2 kg	<p><b>Specialprogram för denimplagg med fintvättfas för minimal blekning av färger och märken.</b> För bättre resultat rekommenderar vi att man minskar tvättmängden.</p>

Program Standardtempe- ratur Temperaturom- råde	Referen- shastighet för centri- fug Varvtalsom- råde för centrifuger- ing	Max tvätt- mängd	Beskrivning av program (Typ av tvätt och smutsgrad)
 Ylle/Siden 40 °C 40 °C – kall	1200 varv/min (1200–400 varv/min)	1,5 kg	<b>Maskintvättbar ylle, handtvättbar ylle och andra material</b> märkta med "Handtvätt"-symbol <sup>6)</sup> .

1) Enligt EU-förordning 2019/2023 kan detta program vid 40 °C rengöra normalt smutsig bomullstvätt som deklarerats tvättbar vid 40 eller 60 °C tillsammans.



Se kapitlet "Förbrukningsvärden" för mer information om uppnådd temperatur i tvätten, programtid m.m. De mest effektiva programmen vad gäller energiförbrukning är i allmänhet sådana som kan köras vid lägre temperatur och med längre programtid.

2) Om du ställer in ett ångprogram med torkad tvätt kan tvätten vara fuktig i slutet av programmet. Torka tvätten på lina i ca 10 minuter.





3) Ångprogrammet tar inte bort intensiv lukt.





4) Programöversikt.

5) Tvättprogram och vattenavvisande fas.

6) Under detta program roterar trumman sakta för skonsam tvättning. Det kan verka som att trumman står still eller roterar felaktigt, men detta är helt normalt för det här programmet.

## Programfunktioner, kompatibilitet

Program	FUNKTIONER	Spin	---			Prewash <sup>1)</sup>	Stains <sup>2)</sup>	Extra Rinse	Soft Plus	Plus Steam <sup>2)</sup>	Delay Start	Time Manager
Eco 40-60		■		■							■	
Bomull		■	■	■	■	■	■	■	■	■	■	■
Syntet		■	■	■	■	■	■	■	■	■	■	■
Fintvätt		■	■	■	■			■	■		■	
 Ånga											■	■
 Kashmir											■	■
Centrifugering/Tömning		■	■ <sup>3)</sup>								■	
Sköljning		■	■	■				■			■	



Program	FUNKTIONER	Spin	---			Prewash 1)	Stains 2)	Extra Rinse	Soft Plus	Plus Steam 2)	Delay Start	Time Manager
Dunjackor		■	■									■
Snabb 14min		■	■	■								■
Sportkläder		■	■	■		■		■				■
Outdoor 		■	■	■				■				■
Denim		■	■	■	■		■	■	■	■	■	■
Ylle/Siden  		■	■	■								■

1) Prewash och Stains kan inte väljas samtidigt.

2) Denna funktion är inte tillgänglig vid temperaturer under 40 °C.

3) Om du ställer in funktionen Ingen centrifugering, töms bara vattnet ur.

### Lämpliga tvättmedel för varje program

Program	Pulvertvättmedel <sup>1)</sup>	Flytande tvättmedel	Flytande tvättmedel för kulörtvätt	Ömtåliga ylleplagg	Special
Eco 40-60	▲	▲	▲	--	--
Bomull	▲	▲	▲	--	--
Syntet	▲	▲	▲	--	--
Fintvätt	--	--	--	▲	▲
Dunjackor	--	--	--	▲	▲
Snabb 14min	--	▲	▲	--	--
Sportkläder	--	▲	▲	--	▲
Outdoor 	--	--	--	▲	▲
Denim	--	--	▲	▲	▲
Ylle/Siden  	--	--	--	▲	▲

1) Vid temperatur över 60 °C rekommenderas pulvertvättmedel.

▲ = Rekommenderas

-- = Rekommenderas ej

## 8.2 Woolmark Premium Wool Care – Blå



Maskinens ylleprogram har testats och godkänts av Woolmark Company för maskintvätt av ylleplagg märkta som "handtvätt", under förutsättning att plaggen tvättas enligt anvisningarna på plaggets etikett och de som anges från tillverkaren av denna tvättmaskin. M1145

## 9. INSTÄLLNINGAR

### 9.1 Ljudsignaler

Den här produkten har olika ljudsignaler som fungerar när:

- Du slår på maskinen (särskild kort ljudsignal).
- Du stänger av maskinen (särskilt kort ljudsignal).
- Du trycker på knapparna (klickande ljud).
- Du gör ett ogiltigt val (3 korta ljud).
- Programmet är klart (ljudsignal i cirka 1 minut).
- Maskinen har ett fel (korta ljudstötter i cirka 5 minuter).

För att **avaktivera/aktivera** ljudsignal när programmet är klart, tryck på knapparna Prewash och Stains samtidigt i cirka 2 sekunder. On/Off visas på displayen



Om du avaktiverar ljudsignalerna fortsätter de att låta när det är fel på maskinen.

### 9.2 Knapplås

Med den här funktionen kan du förhindra att barnen leker med kontrollpanelen.

För att **aktivera/avaktivera** den här funktionen, håll Plus Steam-knappen nedtryckt tills  **tänds/släcks** på displayen.

Produkten återgår som standard till detta val även när du har stängt av.

Knapplåsfunktionen inaktiveras under några sekunder efter att maskinen slagits på.

### 9.3 Räknares för driftstimmar

Det är möjligt att visualisera produktens totala drifttid i timmar, med början från första påslagningen. Detta värde räknar cykeltiden (inkluderar inte pauser, fördröjd starttid). För att se detta värde, gör så här:

1. Slå på produkten genom att trycka på On/Off-knappen.
2. Vrid programvredet till Eco 40-60 - programmet (1:a läget medurs).
3. Håll knapparna Prewash och Stains intryckta i några sekunder (inom 10 sekunder efter påslagning. Efter dessa 10 sekunder aktiveras och avaktiveras ljudsignalerna av knappkombinationen).
4. Efter 3 sekunder visas det totala antalet timmar som produkten har varit i drift på displayen: t.ex. 1276 timmar visas texten Hr i 2 sekunder, 12 (tusentals och hundra) i 2 sekunder och 76 (tiotal och enheter).



Om proceduren inte fungerar (på grund av timeout, fel programväljarposition eller fel knappkombination), stäng av produkten och upprepa sekvensen från början.

### 9.4 Fabriksinställningar

Med den här funktionen kan fabriksinställningarna återställas. Följ stegen nedan för att **aktivera** det här alternativet:

1. Slå på produkten genom att trycka på On/Off-knappen.

2. Vrid programvredet till Syntet-programmet (3:e läget medurs).
3. Håll knapparna Prewash och Stains intryckta i några sekunder (inom 10 sekunder efter påslagning. Efter dessa 10 sekunder aktiveras och avaktiveras ljudsignalerna av knappkombinationen).
4. Displayen visar - - - i cirka 5 sekunder.



Om proceduren inte fungerar (på grund av timeout, fel programväljarposition eller fel knappkombination), stäng av produkten och upprepa sekvensen från början.

## 10. DAGLIG ANVÄNDNING

### VARNING!

Se Säkerhetsavsnitten.

### 10.1 Aktivera produkten

1. Sätt i stickkontakten i eluttaget.
2. Öppna vattenkranen.
3. Tryck på knappen On/Off för att sätta på produkten.

En kort signal hörs.

### 10.2 Lägg in tvätten

1. Öppna produktens lock.
2. Tryck på knappen **A**.

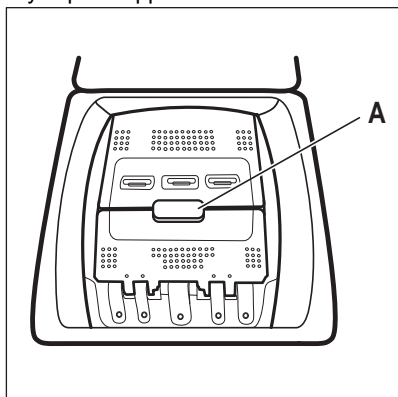

Trumman öppnas automatiskt.

3. Lägg in tvätten i trumman, ett plagg i taget.
4. Skaka plaggen innan du lägger i dem i maskinen.
5. Stäng trumman och locket.

### FÖRSIKTIGHETSÅTGÄRDER!

- Se till att inte lägga in för mycket tvätt i trumman.
- Se till att ingen tvätt är kvar mellan tätningen och produkten och att du stänger trumman korrekt.
- Att tvätta kraftigt oljade fettfläckar eller använda dofter/parfym med kemikalier kan orsaka skador på produktens gummidelar.

### 10.3 Tvättmedelsfack. Användning av tvättmedel och tillsatser

1. Mät upp det specificerade tvätt- och sköljmedel.
2. Lägg tvättmedlet och sköljmedlet i rätt respektive fack.



Följ alltid anvisningarna på tvättmedelsprodukternas förpackning.

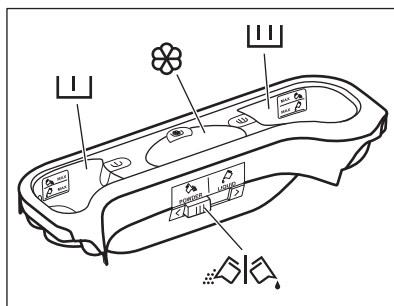

I Tvättmedelsfack för förtvätt.  
Mängden tvättmedel får inte nå över MAX-  
markeringarna (pulver eller flytande tvättmedel).  
Vid inställning av fläckborttagningsprogram  
ska tvättmedel (pulver eller flytande) tillsättas.

II Tvättmedelsfack för huvudtvätt.  
Mängden tvättmedel får inte nå över MAX-  
markeringarna (pulver eller flytande tvättmedel).

Fack för flytande tillsatser (sköljmedel, stärkelse).  
Mängden flytande tillsatser får inte nå över **M**-  
markeringen.

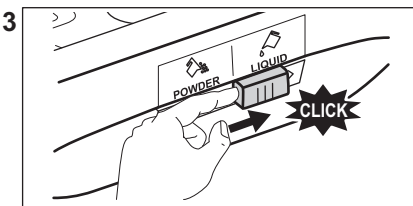
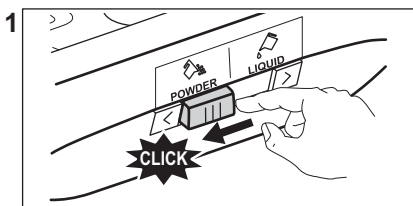

Flik för pulvertvättmedel eller flytande tvättmedel.

## 10.4 Flytande eller pulverformigt tvättmedel

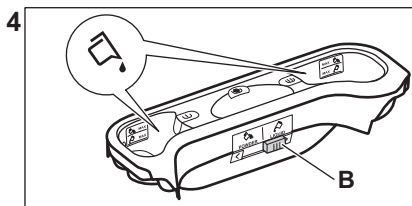
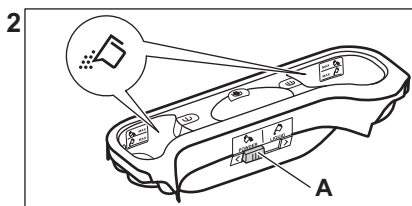

- Läge **A** för pulvertvättmedel (fabrikinställning).
- Läge **B** för flytande tvättmedel.

2. Tryck på motsvarande knappar för att ändra temperaturen och/eller centrifugeringshastigheten.
3. Ställ vid behov in en eller flera funktioner genom att trycka på motsvarande knappar. Knapparna tänds på displayen och angiven information ändras därefter.



### Om du använder flytande tvättmedel:

- Använd inte geléaktigt eller flytande tvättmedel.
- Fyll inte på mer tvättmedel än till markerad maxnivå.
- Ställ inte in funktionen för fördröjd start.



Om ett val **inte är möjligt**, hörs en ljudsignal och displayen visar **--**.

## 10.5 Inställning av program

1. Vrid programvredet för att välja önskat tvättprogram.

Indikatorlampan för Start/Pause -knappen blinkar.

Displayen visar en ungefärlig varaktighet för programmet.



## 10.6 Ytterligare information om daglig användning

### SensiCare System- vägning av tvättmängd

SensiCare justerar automatiskt programtiden baserat på tvättmängden i trumman. För att få ett perfekt tvätresultat på kortast möjliga tid. Efter ca 30 sekunder börjar vatten fyllas

på. SensiCare-avkänningen utförs bara för hela tvättprogram och om programtiden inte har minskats.

### Starta ett program

Tryck på Start/Pause -knappen för att starta programmet. Den relaterade indikatorn slutar blinka och fortsätter lysa med fast sken. Programmet startar, locket är låst. Displayen visar indikatorn .

### Starta ett program med fördröjd start

1. Tryck på Delay Start-knappen flera gånger tills displayen visar önskad fördröjningstid.

2. Tryck på Start/Pause -knappen: Locket låses och nedräkningen för fördröjd start börjar. När nedräkningen är klar startar programmet automatiskt.

### Avbryta ett program och ändra funktioner.

1. När programmet är igång kan du bara ändra vissa alternativ. Tryck på Start/Pause -knappen.

2. Ändra alternativen. Den angivna informationen på displayen ändras därefter



3. Tryck på Start/Pause  igen. Tvättprogrammet fortsätter.

### Avbryta ett pågående program

- Tryck på On/Off-knappen för att avbryta programmet och stänga av produkten. Tryck igen för att slå på produkten.
- Vrid programvredet till startläget och aktivera produkten . Vänta 2 sekunder. Nu kan du ställa in ett nytt tvättprogram.

### Tömning av vattnet efter programmets slut

Om du har valt ett program eller ett alternativ som inte tömmer ur vattnet från den senaste sköljningen, måste du komma ihåg att tömma ur vattnet för att öppna locket.

- Tryck på Spin-knappen för att minska centrifugeringshastigheten som föreslås av produkten
- Tryck på Start/Pause 
- När programmet är klart och kontrollampan för lucklåset  släcks kan du öppna locket.
- Tryck på On/Off-knappen för att stänga av produkten.

### Standby-funktion

Standby-funktionen stänger automatiskt av produkten för att minska energiförbrukningen.

## 11. UNDERHÅLL OCH RENGÖRING

### VARNING!

Se Säkerhetsavsnitten.

### 11.1 Periodiskt rengöringsschema

#### Tack vare periodisk rengöring kommer din tvättmaskin att hålla längre.

Lämna luckan och tvättmedelsbehållaren lite öppna efter varje program för att luft ska kunna cirkulera och få bort fuktigheten inuti maskinen. Det förhindrar mögelbildning och dålig lukt.

Om maskinen inte ska användas på länge: stäng vattenkranen och dra ur nätsladden.

#### Preliminärt regelbundet rengöringsschema:

Avkalkning	Två gånger per år
------------	-------------------

Underhållstvätt	En gång i månaden
Rengör lucktätningen	Varannan månad
Rengör trumman	Varannan månad
Rengör tvättmedelsfacket	Varannan månad
Rengör tömningspumpens filter	Två gånger per år
Rengör tillloppslangen och ventilfiltret	Två gånger per år

Följande avsnitt förklarar hur varje del ska rengöras.

## 11.2 Ta bort alla främmande föremål



Se till att alla fickor är tömda och alla lösa delar har säkrats innan du kör ett program.

Ta bort alla främmande föremål (som metallklämmor, knappar, mynt osv.) som du kan hitta i filtren och trumman. Se avsnitten "Rengöring av trumman", "Rengöring av tömningspumpen" och "Rengöring av tilloppsslangen och ventilfiltret". Var försiktig med gardiner. Ta bort hakarna och lägg gardinerna i en tvättpåse eller ett örngott. Vid behov, kontakta vårt auktoriserade servicecenter.

## 11.3 Utvändig rengöring

Rengör produkten endast med milt rengöringsmedel och varmt vatten. Torka alla ytor noga. Använd inga skursvampar eller annat som kan repa materialet.



### FÖRSIKTIGHETSÅTGÄRDER!

Använd inte denaturerad sprit, lösningsmedel eller kemiska produkter.



### FÖRSIKTIGHETSÅTGÄRDER!

Rengör inte metallytorna med klorinbaserat rengöringsmedel.

## 11.4 Avkalkning



Om vattnet i ditt område är hårt eller medelhårt rekommenderar vi att du använder en vattenavhårdare för tvättmaskiner. Vattnet är hårt eller medelhårt när hårdheten överstiger 8dH.

Kontrollera trumman regelbundet för eventuella kalkavlagringar.

Vanliga tvättmedel innehåller redan avkalkningsmedel, men vi rekommenderar körning av ett program med tom maskin regelbundet.



Följ alltid anvisningarna på produktförpackningen.

## 11.5 Underhållstvätt

Upprepad och långvarig användning av lågtempererade program kan orsaka tvättmedelsansamlingar, luddansamlingar, bakteriehardar på insidan av trumman och röret. Detta kan leda till obehaglig lukt och mögelbildningar. För att undvika dessa ansamlingar och rengöra tvättmaskinen inuti, är det bra att köra en underhållstvätt regelbundet (minst en gång i månaden).



Se avsnittet "Rengöring av trumman".

## 11.6 Rengöring av trumman

Undersök trumman regelbundet för att förhindra oönskade avlagringar.

Rostavlagringar kan förekomma i trumman beroende på främmande rostande föremål i tvätten eller om kranvattnet innehåller järn

Rengör trumman med en specialprodukt för rostfritt stål.



Följ alltid anvisningarna på produktförpackningen. Rengör inte trumman med sura avkalkningsmedel, skurpulver som innehåller klor eller med stålull.

För en grundlig rengöring:

1. Ta ut tvätten ur trumman.
2. Använd ett Bomull-program med högsta temperatur.
3. Tillsätt en liten mängd pulvertvättmedel i en tom trumma för att skölja ut eventuella rester.



I slutet av ett program kan displayen ibland visa ikonen . Detta är en rekommendation att köra "trumrengöring". När trumrengöringen är klar försvinner ikonen.

## 11.7 Locketts tätning

Undersök tätningen regelbundet och ta bort alla föremål från innerdelen. Rengör den vid behov med ett rengöringsmedel innehållande ammoniak utan att repa tätningssytan.



Följ alltid anvisningarna på förpackningen till produkten.

## 11.8 Rengöring av tvättmedelsfacket

För att förhindra eventuella avlagringar av torkat tvättmedel eller koagulerat sköljmedel och/eller mögelbildning i tvättmedelsfacket ska en rengöringsprocedur utföras varannan månad, som förklaras i följande diagram:

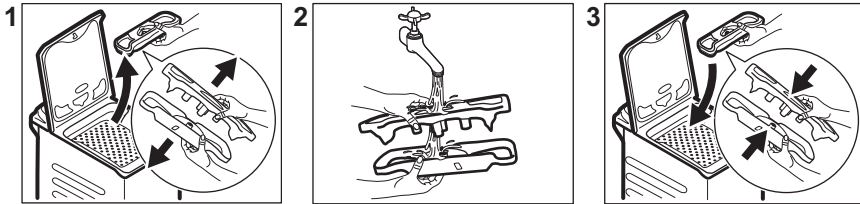

## 11.9 Rengöra tömningspumpens filter

Kontrollera filtret för tömningspumpen regelbundet och se till att det är rent.

- Koppla bort nätkontakten från eluttaget.
  - Rengör inte pumpen om vattnet i produkten är hett. Vänta tills vattnet har svalnat.
  - Ta inte bort filtret när produkten är igång.
  - Skruva loss filtret långsamt och försiktigt tills vattnet slutar rinna ut. När vattnet har tömts ut kan filtret skruvas loss helt.
- Rengör tömningspumpen om:**
- Maskinen inte tömmer vattnet.
  - Trumman snurrar inte.
  - produkten avger ett konstigt ljud på grund av blockering av tömningspumpen.
  - Displayen visar larmkoden **E20**

Rengöra pumpfiltret enligt beskrivningen i följande diagram:

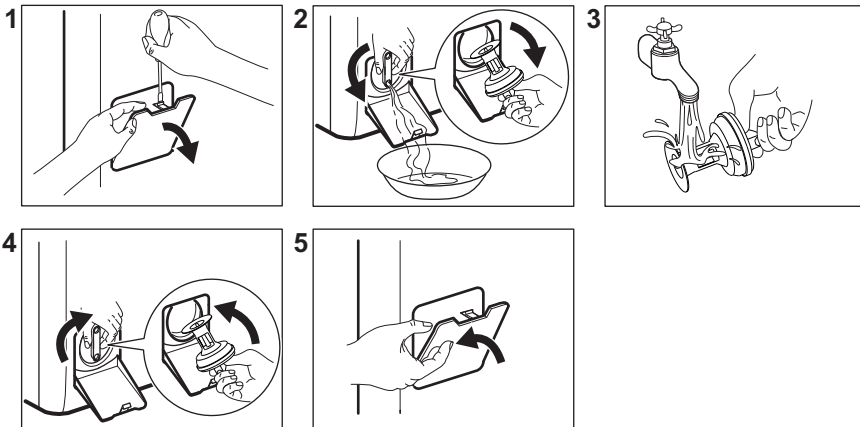

Ha alltid en trasa till hands för att torka upp eventuellt vattenspill när du tar bort filtret.

## 11.10 Rengöring av tilloppsslangen och ventilfiltret

Det rekommenderas att rengöra både filtren på tilloppsslangen och ventilen två gånger om året för att ta bort eventuell avlagringar som samlats under tiden. Rengör filter enligt beskrivningen i följande diagram:

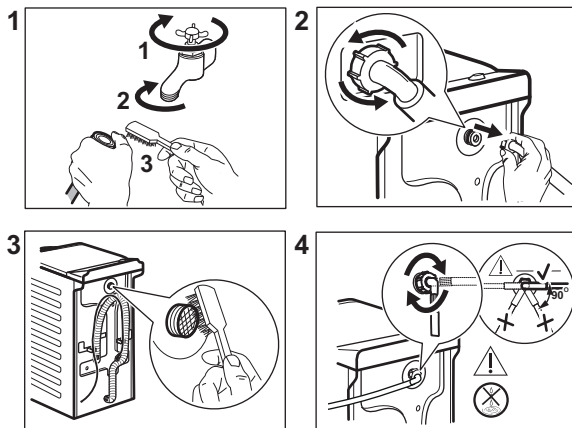

## 11.11 Nödtömning

Om maskinen inte töms på vatten kan man köra samma procedur som beskrivs i stycket "Rengör tömningspumpens filter". Rengör pumpen vid behov.

När vattnet tappas ut med nödtömningsproceduren måste tömningssystemet aktiveras igen:

1. Häll 2 liter vatten i tvättmedelsfacket för huvudtvätt.
2. Starta programmet för att tömma ut vattnet.

## 11.12 Åtgärder vid frysrisk

Om produkten är installerad på en plats där temperaturen kan sjunka till 0 °C eller lägre,

ta bort det kvarvarande vattnet i tilloppsslangen och tömningspumpen.

1. Koppla bort produkten från eluttaget.
2. Stäng vattenkranen.
3. Placera tilloppsslangens båda ändar i en behållare och låt vattnet rinna ur slangen.
4. Töm tömningspumpen. Se nödtömningsproceduren.
5. När tömningspumpen är tom, sätt tillbaka tilloppsslangen igen.

### ⚠ **WARNING!**

Se till att temperaturen är över 0 °C innan du använder produkten igen. Tillverkaren har inget ansvar för de skador som orsakas av låga temperaturer.

## 12. FÖRBRUKNINGSVÄRDEN

### 12.1 Kommentar



QR-koden på energimärkningsetiketten som medföljer produkten innehåller en webblänk till information gällande maskinens prestanda i EU EPREL-databasen. Förvara energimärkningsetiketten som referens tillsammans med användarhandboken och alla andra dokument som medföljer denna produkt.

Det går också att hitta samma information i EPREL med länken <https://eprel.ec.europa.eu> och modellnamnet och produktnumret som du hittar på produktens typskylt.

Värden och programtider kan variera beroende på olika förhållanden (t.ex. rumstemperatur, vattentemperatur och tryck, storlek och typ av tvätt, matningsspänning) och även om standardinställningarna för ett program ändras.

#### Enligt EU-kommissionens förordning EU 2019/2023

Eco 40-60-program	kg	kWh	Liter	tt:mm	% 1)	°C	varv/ min <sup>2</sup> )
Full maskin	7	0.824	53.0	3:25	53.00	46	1251
Halvfull maskin	3,5	0.222	44.0	2:40	53.00	25	1251
Kvartsfull maskin	2	0.134	36.0	2:40	55.00	23	1251

1) Återstående fukt efter centrifugering. Ju högre centrifugeringshastighet man väljer desto högre blir ljudnivån och desto lägre blir mängden kvarvarande fukt i tvätten.

2) Maximal centrifughastighet.

#### Vanliga program



Dessa värden är endast indikerande.

Program	kg	kWh	Liter	tt:mm	% 1)	°C	varv/ min <sup>2</sup> )
Bomull <sup>3)</sup> 90 °C	7	2.50	90.0	4:10	53.00	85	1300
Bomull 60 °C	7	1.65	90.0	3:50	53.00	55	1300
Bomull <sup>4)</sup> 20 °C	7	0.30	90.0	2:50	53.00	20	1300
Syntet 40 °C	3	0.55	50.0	2:10	35.00	40	1200

Program	kg	kWh	Liter	tt:mm	% 1)	°C	varv/ min <sup>2</sup> )
Fintvätt <sup>5)</sup> 30 °C	2	0.35	50.0	1:00	35.00	30	1200
Ylle/Siden 30 °C	1,5	0.20	45.0	1:10	30.00	30	1200

1) Återstående fukt efter centrifugering. Ju högre centrifugeringshastighet man väljer desto högre blir ljudnivån och desto lägre blir mängden kvarvarande fukt i tvätten.

2) Referensindikator på centrifughastighet.

3) Lämpligt för mycket smutsig tvätt.

4) Lämplig för lätt smutsad tvätt av bomull, syntet och blandade material.

5) Det fungerar också som ett snabbt tvättprogram för lätt smutsad tvätt.

### Strömförbrukning i olika lägen

Av (W)	Standby (W)	Fördrojd start (W)
0.50	0.50	4.00

Tid till "Off"/"Standby"-läge är max 15 minuter.

## 13. SNABBGUIDE

### 13.1 Daglig användning

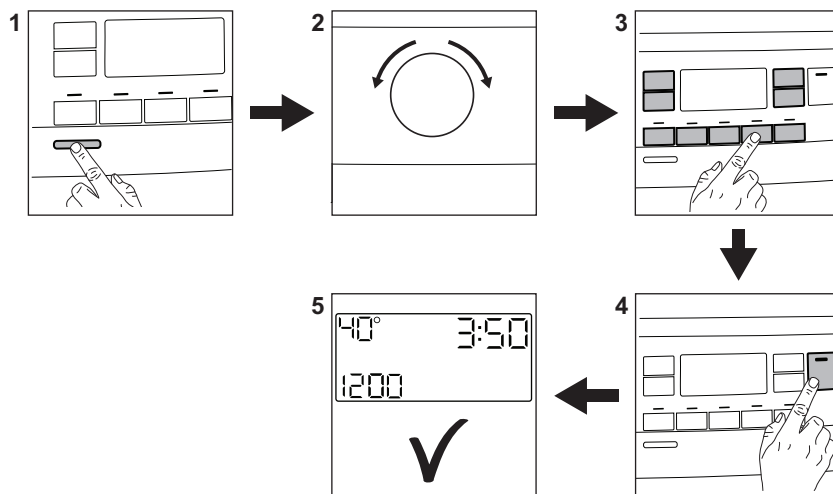

Sätt i stickkontakten i eluttaget.

Öppna vattenkranen.

Lägg in tvätt i maskinen.

Häll tvättmedlet och andra medel i sina respektive fack.

1. Tryck på **On/Off** -knappen för att slå på maskinen.
2. Vrid programvredet för att ställa in önskat program.
3. Ställ in önskade funktioner med respektive touch-knappar.
4. För att starta programmet, tryck på **Start/ Pause**  -knappen.
5. Produkten startar.

När programmet är slut ska tvätten tas ut.

Tryck på **On/Off** -knappen för att stänga av maskinen.

## 13.2 Underhåll och rengöring

**Regelbunden rengöring bidrar till att förlänga livslängden på din produkt.**

Lämna luckan lite öppen efter varje program för att luft ska kunna cirkulera och få bort fuktigheten inuti produkten. Detta förhindrar mögelbildning och dålig lukt.

Om maskinen inte ska användas på länge: stäng vattenkranen och dra ur nätsladden.

Avkalkning	Två gånger per år
Underhållstvätt	En gång i månaden
Rengör lucktätningen	Varannan månad

Rengör trumman	Varannan månad
Rengör tvättmedelsfacket	Varannan månad
Rengör tömningspumpens filter	Två gånger per år
Rengör tillloppsslangen och ventilfiltret	Två gånger per år

Håll plastdelarna borta, särskilt nära tvättmedelsfacket, och avlägsna överflödigt spill.

Följande avsnitt förklarar hur vissa delar ska rengöras.

### Ta bort alla främmande föremål



Se till att alla fickor är tömda och alla lösa delar har säkrats innan du kör ett program.

Ta bort alla främmande föremål (som metallklämmor, knappar, mynt osv.) som du kan hitta i filtren och trumman. Vid behov, kontakta vårt auktoriserade servicecenter.



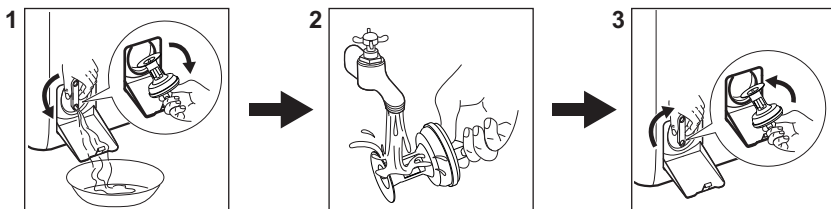

### Rengöra tömningspumpens filter

Rengör filtret regelbundet och speciellt om larmkoden **E20** visas på displayen.



## 13.3 Program

Program	Tvättmängd	Produktbeskrivning
Eco 40-60 <sup>1)</sup>	7 kg	Vit och färgad bomull. Normalt smutsade plagg.
Bomull	7 kg	Vit och färgad bomull.
Syntet	3 kg	Syntetplagg eller blandade material.

Program	Tvättmängd	Produktbeskrivning
Fintvätt	2 kg	Ömtåliga material som akryl, viskos, polyester.
 Ånga	1 kg	Ångprogram för bomulls-, syntet- och ömtåliga plagg.
 Kashmir	1 kg	Ångprogram för ylle- och kashmirplagg.
Centrifugering/Tömning	7 kg	Alla material, förutom ylle och mycket ömtåliga material. Program för centrifugering och tömning av vattnet.
Sköljning	7 kg	Alla material, förutom ylle och mycket ömtåliga material. Program för sköljning och centrifugering.
Dunjackor	2 kg	Syntetfilt, vadderade kläder, täcken, dunjackor.
Snabb 14min	1,5 kg	Bomulls- och syntetplagg som är lätt smutsade eller bara har använts en gång.
Sportkläder	3 kg	Träningskläder
 Outdoor	2 kg <sup>2)</sup> 1 kg <sup>3)</sup>	Moderna sportplagg för utomhusbruk.
Denim	2 kg	Denim-plagg.
 Ylle/Siden	1,5 kg	Maskintvättbar ylle, handtvättbar ylle och fintvätt.

1) Enligt EU-förordning 2019/2023 kan detta program vid 40 °C rengöra normalt smutsig bomullstvätt som deklarerats tvättbar vid 40 eller 60 °C tillsammans.



Se kapitlet "Förbrukningsvärden" för mer information om uppnådd temperatur i tvätten, programtid m.m. De mest effektiva programmen vad gäller energiförbrukning är i allmänhet sådana som kan köras vid lägre temperatur och med längre programtid.

2) Programöversikt.



3) Tvättprogram och vattenavvisande fas.

Om man lägger i smutstvätt till **maximal kapacitet som anges för varje program**

**bidrar det till att minska energi- och vattenförbrukningen.**

Lämpliga tvättmedel för varje program

Program	Pulvertvättmedel <sup>1)</sup>	Flytande tvättmedel	Flytande tvättmedel för kulörtvätt	Ömtåliga ylleplagg	Special
Eco 40-60	▲	▲	▲	--	--

Program	Pulvertvättmedel <sup>1)</sup>	Flytande tvättmedel	Flytande tvättmedel för kulörtvätt	Ömtåliga ylleplagg	Special
Bomull	▲	▲	▲	--	--
Syntet	▲	▲	▲	--	--
Fintvätt	--	--	--	▲	▲
Dunjackor	--	--	--	▲	▲
Snabb 14min	--	▲	▲	--	--
Sportkläder	--	▲	▲	--	▲
Outdoor 	--	--	--	▲	▲
Denim	--	--	▲	▲	▲
Ylle/Siden  	--	--	--	▲	▲

<sup>1)</sup> Vid temperatur över 60 °C rekommenderas pulvertvättmedel.

-- = Rekommenderas inte ▲ = Rekommenderas

### 13.4 Tvättmedelstyp och mängd.

- Använd endast tvättmedel och andra tillsatser som är särskilt avsedda för tvättmaskiner. Först, se följande allmänna regler:
  - pulvertvättmedel (även tabletter och tvättmedel för engångsbruk) för alla typer av material, utom ömtåliga material. Pulvertvättmedel med blekmedel är att föredra för vittvätt,
  - Flytande tvättmedel, helst för tvättprogram med låga temperaturer (max. 60 °C) för alla typer av material, eller specialtvättmedel för endast ylle.
- Blanda inte olika sorters tvättmedel.
- Använd mindre tvättmedel om:

- du tvättar en liten mängd,
- tvätten är lätt smutsad,
- det bildas mycket skum under tvättningen.
- När du använder tvättmedelstabletter eller -kapslar ska du alltid placera dem i trumman, inte i tvättmedelsfacket, och följa tillverkarens rekommendationer.

#### Otillräckligt med tvättmedel kan ge:

- otillfredsställande tvättresultat,
- tvätten blir grå,
- kläderna blir oljiga,
- det bildas mögel inuti maskinen.

#### För mycket tvättmedel kan ge:

- lödder,
- minskad tvätteffekt,
- otillräcklig sköljning,
- större miljöpåverkan.

## 14. LARMKODER OCH MÖJLIGA FEL

Produkten startar inte eller stannar under drift. Prova först att hitta en lösning på problemet (se tabellerna).

### VARNING!

Stäng av produkten innan du gör någon kontroll.

Problem	Möjlig lösning
<b>E 10</b> Maskinen fylls inte med vatten.	<ul style="list-style-type: none"> <li>• Kontrollera att vattenkranen är öppen.</li> <li>• Kontrollera att trycket från vattenledningen inte är för lågt. Kontakta din lokala vattenleverantör för information om detta.</li> <li>• Kontrollera att vattenkranen inte är igentäppt.</li> <li>• Kontrollera att tilloppsslangen inte är böjd, skadad eller vriden.</li> <li>• Kontrollera att kopplingarna till tilloppsslangarna är korrekt anslutna.</li> <li>• Kontrollera att filtren i tilloppsslangarna och filtren i ventilerna inte är igentäppta.</li> </ul>
<b>E20</b> Maskinen tömmer inte ut vattnet.	<ul style="list-style-type: none"> <li>• Kontrollera att avloppsmuffen inte är igentäppt.</li> <li>• Kontrollera att avloppsslangen inte är böjd eller vriden.</li> <li>• Kontrollera att tömningsfiltret inte är igentäppt. Rengör filtret vid behov.</li> <li>• Kontrollera att kopplingarna till tömnings slangarna är korrekt anslutna.</li> <li>• Ställ in tömningsprogrammet om du ställer in ett program utan tömningsfas.</li> <li>• Ställ in tömningsprogrammet om du väljer en funktion som lämnar vattnet kvar i maskinen.</li> </ul>
<b>E91</b> Internt fel. Ingen kommunikation mellan produktens elektriska delar.	<ul style="list-style-type: none"> <li>• Programmet avslutades inte ordentligt eller stoppades för tidigt. Stäng av maskinen och sätt på den igen.</li> <li>• Om larmkoden visas igen, kontakta ett auktoriserat servicecenter.</li> </ul>
<b>EKO</b> Strömförsörjningen är instabil.	<ul style="list-style-type: none"> <li>• Vänta tills nätspänningen är stabil.</li> </ul>
<b>EFO</b> Översvämningsskyddet är aktiverat.	<ul style="list-style-type: none"> <li>• Stäng vattenkranen och dra ut stickkontakten ur vägguttaget. Kontakta ett auktoriserat servicecenter.</li> </ul>
Kontakta ett auktoriserat servicecenter om problemet kvarstår. Nödvändig information för servicecentret finns på typskylten	
*Vissa larmkoder kanske inte visas. Med reservation för ändringar utan föregående meddelande.	

## 15. MILJÖSKYDD

Återvinn material med symbolen . Återvinn förpackningen i rätt återvinningsbehållare. Bidra till att skydda vår miljö och vår hälsa genom att återvinna avfall från elektriska och elektroniska apparater. Släng inte produkter

som är märkta med symbolen  med hushållsavfallet. Lämna in produkten på närmaste återvinningsstation eller kontakta kommunen.

**electrolux.com**

135961992-A-152026



**CE**