

ECQK8B0K0

DA Brugsanvisning | **Mikro-kombiovn**

3

SV Bruksanvisning | **Mikrovågskombiugn**

25



INSTALLATION / INSTALLATION

*(mm)

YouTube www.youtube.com/electrolux
www.youtube.com/aeg

How to install your AEG/Electrolux
Oven with Hob - Built Under installation

2x
3.5x25

min. 1500
H05 V V - F

*(mm)

YouTube www.youtube.com/electrolux
www.youtube.com/aeg

How to install your AEG/Electrolux
Oven - Column installation

2x
3.5x25

min. 1500
H05 V V - F

Velkommen til Electrolux! Tak, fordi du valgte vores produkt.



Få råd om brug, brochurer, fejlfinding, service- og reparationsinformation:
www.electrolux.com/support

Ret til ændringer uden varsel forbeholdes.

INDHOLDSFORTEGNELSE

1. OM SIKKERHED.....	3
2. SIKKERHEDSANVISNINGER.....	6
3. PRODUKTBEKRIVELSE.....	9
4. BETJENINGSPANEL.....	9
5. FØR BRUG FØRSTE GANG.....	10
6. DAGLIG BRUG.....	10
7. EKSTRAFUNKTIONER.....	15
8. URFUNKTIONER.....	17
9. BRUG AF TILBEHØRET.....	18
10. RÅD OG TIPS.....	18
11. VEDLIGEHOLDELSE OG RENGØRING.....	21
12. FEJLFINDING.....	22
13. ENERGIEFFEKTIV.....	23
14. MILJØHENSYN.....	24

1. ⚠ OM SIKKERHED

Læs brugsanvisningen grundigt, før apparatet installeres og tages i brug. Producenten påtager sig intet ansvar for eventuelle skader, der er resultatet af forkert installation eller brug. Opbevar altid brugsanvisningen på et sikkert og tilgængeligt sted til senere opslag.

1.1 Sikkerhed for børn og sårbare personer

- Apparatet må kun bruges af børn fra 8 år og opefter samt af personer med nedsat fysisk, sensorisk eller psykisk funktionsevne, eller som mangler den nødvendige erfaring eller viden, hvis de er under opsyn eller er blevet instrueret i at bruge apparatet på en sikker måde samt forstår de farer, det indebærer. Børn under 8 år og personer med omfattende og komplekst handicap skal holdes på afstand af apparatet, medmindre de overvåges konstant.

- Børn skal holdes under opsyn for at sikre, at de ikke leger med produktet.
- Opbevar al emballage utilgængeligt for børn, og bortskaf det korrekt.
- ADVARSEL: Ovnen og de tilgængelige dele bliver meget varme under brug. Lad ikke børn og husdyr komme tæt på apparatet, mens det er i brug, eller når det køler af.
- Hvis apparatet har en børnesikring, skal den aktiveres.
- Børn må ikke udføre rengøring og vedligeholdelse på produktet uden opsyn.

1.2 Generel sikkerhed

- Dette produkt må kun anvendes til madlavning.
- Dette produkt er beregnet til brug i en enkelt husholdning i et indendørs miljø.
- Dette produkt kan bruges på kontorer, hotelværelser, bed & breakfast værelser, stue- og gæstehuse og anden lignende indkvartering, hvor en sådan brug ikke overstiger (gennemsnitlig) brugsniveauer i hjemmet.
- Kun en faguddannet installatør må installere apparatet og udskifte kablet.
- Brug ikke apparatet, inden det monteres i den indbyggede struktur.
- Før enhver vedligeholdelse skal apparatet kobles fra elnettet.
- Hvis strømledningen er beskadiget, skal den af sikkerhedsgrunde udskiftes af producenten, det autoriserede servicecenter eller en tekniker med tilsvarende kvalifikationer.
- ADVARSEL: Sørg for, at der er slukket for produktet, inden pæren skiftes for at undgå elektrisk stød.
- ADVARSEL: Ovnen og de tilgængelige dele bliver meget varme under brug. Vær omhyggelig med at undgå at røre ved varmeelementer eller ovnrummets overflade.
- Brug altid ovnhandsker til at fjerne eller isætte tilbehør eller ovnartikler.

- Aktivér ikke mikrobølgefunktionen, når apparatet er tomt. Metaldele i ovnrummet kan skabe elektriske buer.
- Metalliske beholdere til mad og drikkevarer må ikke bruges til tilberedning med mikrobølger. Dette krav gælder ikke, hvis producenten specificerer velegnede størrelser og forme af metalliske beholdere til tilberedning med mikrobølger.
- ADVARSEL: Hvis lågen eller pakningerne er defekte, må apparatet ikke startes, før det er repareret af en kvalificeret person.
- ADVARSEL: Kun en kvalificeret person må udføre service eller reparation, der omfatter fjernelsen af et dæksel, der giver beskyttelse mod eksponering for mikrobølgeenergi.
- ADVARSEL: Opvarm ikke væsker og andre madvarer i forseglede beholdere. De kan eksplodere.
- Brug kun køkkenredskaber, der er egnet til brug i mikrobølgeovne.
- Når du opvarmer fødevarer i plastik- eller papirbeholdere, skal du holde øje med apparatet pga. muligheden for antændelse.
- Apparatet er beregnet til opvarmning af mad og drikkevarer. Tørring af fødevarer eller tøj og opvarmning af varmepuder, hjemmesko, svampe, fugtige klude og lignende kan føre til risiko for personskade, antændelse eller brand.
- Hvis der udsendes røg, skal apparatet slukkes eller stikket tages ud, og lågen holdes lukket for at kvæle eventuelle flammer.
- Mikrobølgeopvarmning af drikkevarer kan resultere i forsinket eruptiv kogning. Vær omhyggelig ved håndtering af beholderen.
- Indholdet i sutteflasker og glas med babymad skal røres eller rystes, og temperaturen kontrolleres inden brug for at undgå forbrænding.
- Æg i skal og hele hårdkogte æg må ikke opvarmes i apparatet, da de kan eksplodere, selv efter at opvarmningen er færdig.

- For at fjerne ovnribberne trækkes først den forreste del og derefter den bagerste del væk fra sidevæggen. Monter ovnribberne i modsat rækkefølge.
- Apparatet skal rengøres regelmæssigt, og evt. madrester fjernes.
- Brug ikke damprenser til at rengøre produktet.
- Brug ikke skrappe slibende rengøringsmidler eller skarpe metalskrabere til at rengøre ovnglasset. De kan ridse overfladen, med det resultat, at glasset knuses.
- Hvis apparatet ikke vedligeholdes i en ren tilstand, kan det føre til forringelse af overfladen, der kan påvirke apparatets levetid og eventuelt resultere i en farlig situation.

2. SIKKERHEDSANVISNINGER

2.1 Installation

ADVARSEL!

Apparatet må kun installeres og tilsluttes af en sagkyndig.

- Fjern al emballagen.
- Undlad at installere eller bruge et beskadiget apparat.
- Følg installationsvejledningen på vores hjemmeside.
- Vær altid forsigtig, når du flytter apparatet, da det er tungt. Brug altid sikkerhedshandsker og lukket fodtøj.
- Træk aldrig i apparatet i håndtaget.
- Installer apparatet et sikkert og velegnet sted, der opfylder installationskrav.
- Mindsteafstanden til andre apparater og enheder skal overholdes.
- Før du monterer ovnen, skal du kontrollere, om ovnlågen åbner uden modstand.
- Produktet er udstyret med et elektrisk afkølingssystem. Det skal betjenes med den elektriske strømforsyning.

2.2 El-forbindelse

ADVARSEL!

Risiko for brand og elektrisk stød.

- Alle elektriske tilslutninger skal udføres af en kvalificeret elektriker.
- Apparatet skal tilsluttes strøm m/jord, jvf. Stærkstrømsreglementet.
- Sørg for, at parametrene på typeskiltet er kompatible med nettilslutningens elektriske mærkeværdier.
- Brug altid en korrekt monteret lovlig stikkontakt.
- Brug ikke multistikadaptere og forlængerledninger.
- Pas på, du ikke beskadiger netstikket og netledningen. Hvis der bliver behov for at udskifte netledningen, skal det udføres af vores autoriserede servicecenter.
- Elledninger må ikke komme i berøring med eller nær ved apparatets låge, især når det er tændt, eller lågen er varm.
- Beskyttelsen mod elektrisk stød fra strømførende og isolerede dele skal fastgøres, så den ikke kan fjernes uden værktøj.
- Sæt først netstikket i stikkontakten ved installationens afslutning. Sørg for, at der er adgang til elstikket efter installationen.
- Hvis stikkontakten er løs, må du ikke sætte netstikket i.
- Undgå at slukke for apparatet ved at trække i netledningen. Tag altid selve netstikket ud af kontakten.
- Brug kun korrekte isoleringsenheder: Grupperafbrydere, sikringer (sikringer med

skrugegevind skal tages ud af fatningen), fejlstrømsrelæer og kontaktorer.

- Apparatets installation skal udføres med et isolationsudstyr, så forbindelsen til lysnettet kan afbrydes på alle poler. Isolationsudstyret skal have en brydeafstand på mindst 3 mm.
- Dette apparat er forsynet med et stik og en strømledning.

2.3 Brug

ADVARSEL!

Risiko for personskade, forbrændinger og elektrisk stød eller eksplosion.

- Apparatets specifikationer må ikke ændres.
- Sørg for, at ventilationsåbningerne ikke er blokerede.
- Lad ikke apparatet være uden opsyn under drift.
- Sluk for apparatet efter hver brug.
- Vær forsigtig, når du åbner apparatets låge, hvis apparatet er i brug. Der kan slippe varm luft ud.
- Betjen ikke apparatet med våde hænder, eller når det har kontakt med vand.
- Tryk ikke på den åbne låge.
- Brug ikke apparatet som arbejds- eller frasætningsplads.
- Åbn apparatets låge forsigtigt. Brug af ingredienser med alkohol kan forårsage en blanding af alkohol og luft.
- Lad ikke gnister eller åben ild komme i kontakt med apparatet, når du åbner lågen.
- Læg ikke brændbare produkter eller genstande, der er våde med brændbare produkter i nærheden af eller på apparatet.
- Brug ikke mikrobølgefunktionen til at forvarme apparatet.

ADVARSEL!

Risiko for beskadigelse af apparatet.

- Sådan undgås skader eller misfarvning af emaljen:
 - Læg ikke aluminiumsfolie direkte på bunden af ovnrummet.
 - Hæld ikke vand direkte ind i det varme apparat.

- Hold ikke fugtige fade og madvarer i apparatet, når du har afsluttet tilberedningen.
- Vær forsigtig, når du fjerner eller monterer tilbehøret.
- Farveændring af emaljen eller rustfrit stål forringer ikke apparatets ydeevne.
- Brug en bradepande til fugtige kager.
- Frugtsaft forårsager pletter, der kan være permanente.
- Tilbered altid mad med lågen lukket.
- Hvis produktet installeres bag et møbelpanel (f.eks. en dør), skal du sørge for, at døren aldrig lukkes, mens produktet er tændt. Der kan opbygges varme og fugt bag et lukket møbelpanel, hvilket kan forårsage efterfølgende skade på produktet, huset eller gulvet. Luk ikke møbelpanelet, før produktet er kølet helt af efter brug.

2.4 Vedligeholdelse og rengøring

ADVARSEL!

Risiko for personskade, ild eller beskadigelse af apparatet.

- Sluk for apparatet, og tag stikket ud af kontakten inden vedligeholdelse.
- Kontrollér, at produktet er koldt. Der er risiko for, at ovnglassene går i stykker.
- Udskift straks glassene i lågen, når de er beskadigede. Kontakt et autoriseret servicecenter.
- Vær forsigtig, når du tager lågen af produktet. Døren er tung!
- Sørg for at tørre ovnrummet og lågen af efter hver brug. Damp, der dannes under produktets drift, kondenserer på ovnrummets vægge og kan forårsage korrosion.
- Rengør apparatet jævnligt for at forhindre forringelse af overfladematerialet.
- Fedt- og madrester i apparatet kan forårsage brand og elektrisk kortslutning, når mikrobølgefunktionen er i gang.
- Rengør apparatet med en fugtig, blød klud. Brug kun neutralt rengøringsmiddel. Brug ikke slibende midler, skuresvampe, opløsningsmidler eller metalgenstande.
- Hvis du bruger en ovnspray, skal du følge instruktionerne på dens emballage.

2.5 Brug af glasartikler

Hvis du håndterer dine glasartikler uden at være passende forsigtig, kan det resultere i brud, skår, revner eller alvorlig ridsning:

- Undlad at spilde koldt vand eller andre væsker på glasartiklerne, da et pludseligt temperaturfald kan resultere i øjeblikkeligt brud af glasset. Glasskår kan være enormt skarpe og svære at se.
- Undlad at stille varme glasartikler på en våd eller kold overflade, direkte på køkkenbordet eller en metaloverflade eller i vasken. Undlad desuden at håndtere varme glasartikler med en våd klud.
- Undlad at bruge og reparere glasartikler med revner, brud eller alvorlig ridsning.
- Undlad at tabe eller slå glasartikler mod en hård genstand samt at ramme dem med redskaber.
- Undlad at opvarme tomme eller næsten tomme glasartikler i mikrobølgeovnen og at overopvarme olie eller smør i mikrobølgeovnen (brug en minimal tilberedningstid).

Lad varme glasartikler køle af på et afkølingsstativ, en grydelap eller en tør klud. Sørg for, at glasartiklerne er tilstrækkeligt kølige, inden de vaskes, stilles i køleskabet eller indfryses.

Undgå at håndtere varme glasartikler (herunder artikler med silikonegreb på overfladen) uden tørre grydelapper.

Undgå misbrug af mikrobølgeovnen (f.eks. at have ovnen tændt uden noget i eller med meget lidt i).

2.6 Indvendig belysning



ADVARSEL!

Risiko for elektrisk stød.

- Vedrørende lampe(rne) i dette produkt og reservedelslamper, der sælges separat: Disse lamper er beregnet til at modstå ekstreme fysiske forhold i husholdningsapparater, såsom temperatur, vibration, fugt, eller er beregnet til at signalere information om apparatets driftsstatus. De er ikke beregnet til at blive brugt i andre apparater, og de er ikke velegnede til belysning af rum.
- Dette produkt indeholder en lyskilde i energieffektivitetsklasse G.
- Brug kun lamper med de samme specifikationer.

2.7 Service

- Kontakt det autoriserede servicecenter for at få repareret apparatet.
- Brug kun originale reservedele.

2.8 Bortskaffelse



ADVARSEL!

Risiko for personskade eller kvælning.

- Kontakt din genbrugsplads ang. oplysninger om, hvordan produktet bortskaffes korrekt.
- Tag stikket ud af kontakten.
- Klip kablet af tæt på produktet, og bortskaf det.

3. PRODUKTBEKRIVELSE

3.1 Generelt overblik

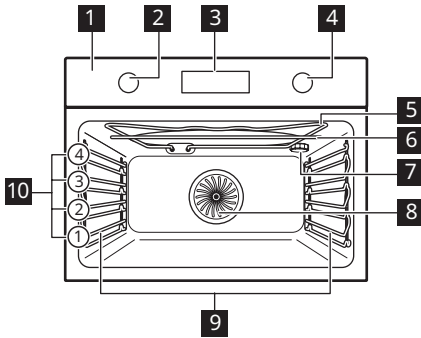

- 1 Betjeningspanel
- 2 Ovnfunktionsknap
- 3 Display
- 4 Betjeningsknop
- 5 Varmelegeme
- 6 Mikrobølgegenerator
- 7 Ovnlys
- 8 Blæser
- 9 Ovnribbe, udtagelig
- 10 Ovnribber

3.2 Tilbehør

- **Grillrist**
Til kageforme, ovnfaste fade, stegefade, kogegrej/fade.
Den kan bruges med mikrobølgefunktioner.
- **Grill-/brædepande**

- Til bagning og stegning eller som en pande til opsamling af fedt.
- **Bundplade af glas i mikroovn**
Til tilberedning af mad med mikrobølgefunktion.

4. BETJENINGSPANEL



4.1 Sådan tændes og slukkes produktet

Sådan tændes for produktet:

1. Tryk på knapperne. Knapperne popper ud.
2. Drej ovnfunktionsknappen for at vælge en funktion.
3. Drej temperaturknappen for at justere indstillingerne.

For at slukke for produktet: drej ovnfunktionsknappen til off position .

4.2 Oversigt over betjeningspanel

-  Tryk for at indstille timerfunktioner.
-  Tryk for at indstille: Hurtig opvarmning.



Tryk på for at tænde og slukke for lyset.

WATT

Tryk for at indstille: Mikrobølgeeffekt.

OK

Tryk for at bekræfte dit valg.

4.3 Display kontrollamper

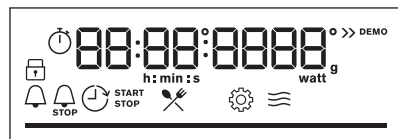

Display med vigtige funktioner.



Produktet er låst.



Undermenu: Hjælp til tilberedning.



Undermenu: Indstillinger



Mikrobølgefunktionen er aktiveret.



Minutur er aktiveret.



Tilberedningstid er aktiveret.



Tidsudskudt start er aktiveret.



Uptimer er aktiveret.



Statuslinje – angiver visuelt, når produktet når den indstillede temperatur, eller når tilberedningstiden er slut.

5. FØR BRUG FØRSTE GANG

ADVARSEL!

Se kapitlerne om sikkerhed.

5.1 Indstilling af tiden

Efter den første strømtilslutning skal du vente, til displayet viser: "00:00".

1. Drej betjeningsknappen for at indstille tiden.
2. Tryk på OK.

5.2 Indledende forvarmning og rengøring

Forvarm det tomme produkt før ibrugtagning og kontakt med fødevarer. Produktet kan udsende ubehagelig lugt og røg. Ventiler rummet under forvarmning.

1. Fjern alt tilbehør og udtagelige ovnrubber fra produktet.
2. Indstil funktionen . Indstil den maksimale temperatur. Lad produktet være tændt i 1 t.
3. Indstil funktionen . Indstil den maksimale temperatur. Lad produktet være tændt i 15 min.
4. Indstil funktionen . Indstil den maksimale temperatur. Lad produktet være tændt i 15 min.
5. Sluk for produktet, og vent til det er blevet koldt.
6. Brug kun en mikrofiberklud, varmt vand og et mildt rengøringsmiddel til at rengøre produktet og tilbehøret, .
7. Sæt tilbehør og udtagelige ovnrubber tilbage på deres oprindelige placering.

6. DAGLIG BRUG

ADVARSEL!

Se kapitlerne om sikkerhed.

6.1 Ovnfunktioner

Standardovnfunktioner



Varmluft

Stegning af kød og bagning af kager. Indstil en lavere temperatur end ved over-/undervarme, da blæseren fordeler varmen jævnt i ovenns indre.



Over-/undervarme

Bagning og stegning af mad på én ovnrulle.



Pizza

Til at bage pizza og andre retter, der kræver mere varme nedefra.



Turbogrill

Stegning på én ovnrulle af større stykker kød eller fjerkræ med ben. Gratin og bruning.

Mikrobølgefunktioner



Optøning

Optøning af forskellige typer fødevarer, effektområde: 100 - 200 W



Genopvarmning

Opvarmning af tilberedte måltider, effektområde: 300 - 700 W



Mikrobølger

Opvarmning, tilberedning, effektområde: 100 - 1000 W

Mikrobølge-kombifunktioner



Turbogrill + Mikrobølger

Stegning af store stykker kød på én ovnribbe. Gratin og bruning. Funktionen med MW boost, effektområde: 100 - 600 W.



Varmluft + Mikrobølger

Bagning på én ovnribbe. Funktionen med MW boost, effektområde: 100 - 600 W.



Lampen kan slukke automatisk ved en temperatur under 80°C ved nogle ovnfunktioner.

Der er yderligere ovnfunktioner i undermenuen: Hjælp til tilberedning. Se kapitlet "Daglig brug", Hjælp til tilberedning.

For generelle anbefalinger om energibesparelse henvises til kapitlet "Energieffektivitet", tips til energibesparelse.

6.2 Indstilling: Ovnfunktioner

1. Drej ovnfunktionsknappen for at vælge en ovnfunktion .
2. Drej kontrolknappen for at indstille temperaturen.
3. Tryk på **OK**.

Hurtig opvarmning – tryk og hold inde for at forkorte opvarmningstiden. Funktionen er tilgængelig for visse ovnfunktioner. Blæseren kan tænde automatisk.

6.3 Indstilling: Mikrobølgefunktioner

1. Fjern al tilbehøret fra ovnen.
 2. Sæt glaspladen i mikrobølgeovnen.
 3. Sæt maden ind.
 4. Drej ovnfunktionsknappen for at vælge mikrobølgefunktionen.
- Displayet viser: varighed og mikrobølgeeffekt.
5. Tryk på **OK** for at starte med standardindstillingerne.

6. Drej på betjeningsknappen for at justere varigheden. Tryk på **OK**.
7. For at justere mikrobølgeeffekten skal du trykke på **WATT** og dreje betjeningsknappen. Tryk på **OK**. Du kan justere indstillingerne under tilberedning.

Den maksimale tid for mikrobølgefunktioner afhænger af den indstillede mikrobølgeeffekt:

Mikrobølgeeffekt (W)	Maksimum tid (min)
100 - 600	59:55
> 600	7



Hvis du åbner lågen, stopper mikrobølgefunktionen. Luk lågen for at starte den igen. Tryk på **OK**.

6.4 Indstilling: Mikrobølge-kombifunktioner

Mikrobølgekombifunktioner kombinerer standardovnfunktioner med mikrobølgeboost for at forkorte tilberedningstiden og forbedre tilberedningsresultaterne.

1. Fjern al tilbehøret fra ovnen.
 2. Sæt glaspladen i mikrobølgeovnen.
 3. Sæt maden ind.
 4. Drej ovnfunktionsknappen for at vælge mikrobølgekombifunktion
- Displayet viser: temperatur og mikrobølgeeffekt.
5. Tryk på **OK** for at starte med standardindstillingerne.
 6. Drej betjeningsknappen for at justere temperaturen. Tryk på **OK**.
 7. For at justere mikrobølgeeffekten skal du trykke på **WATT** og dreje betjeningsknappen. Tryk på **OK**. Du kan justere indstillingerne under tilberedning.

6.5 Indtastning: Menu

Åbn menuen for at få adgang til yderligere ovnfunktioner, retter og indstillinger med Hjælp til tilberedning.

1. Drej ovnfunktionsknappen til .

Displayet viser , .



2. Drej betjeningsknappen, og vælg ikonet for at åbne undermenuen. Tryk på OK.

6.6 Indstilling: Hjælp til tilberedning



Hjælp til tilberedning undermenuen består af et sæt ekstra ovnfunktioner og programmer, der er designet til særlige retter.

Programmerne starter med en passende indstilling. Du kan justere tid, temperatur og evt. mikrobølgeeffekt under tilberedningen.

1. Drej ovnfunktionsknappen til .
2. Drej betjeningsknappen for at vælge . Tryk på OK.
3. Drej betjeningsknappen for at vælge en funktion (F1 - F...). Tryk på OK.
4. Drej betjeningsknappen for at vælge en ret (P1 - P...). Tryk på OK.
5. Drej betjeningsknappen for at justere vægten. Der er mulighed for tilvalgsfunktioner til udvalgte retter. Tryk på OK.
6. Anbring maden i produktet Tryk på OK.
7. Når funktionen slutter, skal du kontrollere, om maden er klar. Forlæng tilberedningstiden, hvis der er behov for det.

Undermenu: Hjælp til tilberedning

Displayet viser **F** og et **nummer** på den funktion, som du kan kontrollere i tabellen.

	Ovnfunktion	Beskrivelse
F1	Grillstegning	Grillstegning af tynde stykker mad og ristning af brød.
F2	Undervarme	Bagning af kager med sprød bund og konservering af mad.
F3	Frosne madvarer	Sprødstegning af færdigretter såsom pommes frites, kartoffelbåde eller forårsruller.
F4	Over-/undervarme + Mikrobølger	Bagning og stegning på én ovnribbe. Funktionen med MW boost, effektområde: 100 - 600 W.
F5	Grill + Mikrobølger	Grillning og brunng på én ovnribbe. Funktion med MW-boost, effektområde: 100 - 600 W.

Forklaring



Vægtjustering tilgængelig.



Funktion med mikrobølgeeffekt. Brug mikrobølgesikkert tilbehør.















Forvarm produktet, før du begynder tilberedningen.



























Ovnribbe. Se kapitlet "Produktbeskrivelse".

Displayet viser **P** og et **nummer** på retten, som du kan kontrollere i tabellen.

Ret	Vægt	Ovnribbe/Tilbehør
P1 Roastbeef, rød		
P2 Roastbeef, medium	1 - 1,5 kg; 4-5 cm tykke stykker	 1; bageplade Steg kødet i nogle få minutter på en varm pande. Sæt i ovnen.
P3 Roastbeef, gennemstegt		
P4 Steak, medium	180 - 220 g pr. stykke, 3 cm tykke skiver	  2; stegefad på grillrist Steg kødet i nogle få minutter på en varm pande. Sæt i ovnen.

	Ret	Vægt	Ovnribbe/Tilbehør
P5	Oksesteg / braiseret (højreb, tyksteg, tyk flanksteak)	1.5 - 2 kg	 1; stegefad på grillrist
P6	Roastbeef, rød (lavtemperaturstegning)		
P7	Roastbeef, medium (lavtemperaturstegning)	1 - 1.5 kg; 4-5 cm tykke stykker	 1; bageplade Steg kødet i nogle få minutter på en varm pande. Sæt i ovnen.
P8	Roastbeef, gennemstegt (lavtemperaturstegning)		
P9	Oksefilet, rød (lavtemperaturstegning)		
P10	Oksefilet, medium (lavtemperaturstegning)	0,5 - 1,5 kg; 5 - 6 cm tykke stykker	 1; bageplade Steg kødet i nogle få minutter på en varm pande. Sæt i ovnen.
P11	Oksefilet, gennemstegt (lavtemperaturstegning)		
P12	Kalvesteg (f.eks. bov)	0.8 - 1.5 kg; 4 cm tykke stykker	 1; stegefad på grillrist Steg kødet i nogle få minutter på en varm pande. Tilsæt væske. Sæt i ovnen.
P13	Flæskesteg eller svinekam	1.5 kg	 1; keramik- eller glasfad på grillrist , egnet til mikrobølgeovn Vend kødet efter halvdelen af tilberedningstiden.
P14	Pulled pork (lavtemperaturstegning)	1.5 - 2 kg	 1; bageplade Vend kødet efter halvdelen af tilberedningstiden for at få en ensartet bruning.
P15	Hamburgerryg, fersk	1 - 1.5 kg; 5-6 cm tykke stykker	 1; stegefad på grillrist
P16	Spareribs af svinekød	2 - 3 kg; brug rå, 2-3 cm tynde spareribs	 2; bradepande Tilsæt væske så det dækker bunden af fadet. Vend kødet efter halvdelen af tilberedningstiden.
P17	Lammekølle med ben	1.5 - 2 kg; 7-9 cm tykke stykker	 1; stegefad på bageplade Steg kødet i nogle få minutter på en varm pande. Tilsæt væske. Vend kødet efter halvdelen af tilberedningstiden.
P18	Hel kylling	1 - 1.1 kg; fersk	 1; keramik- eller glasfad på grillrist , egnet til mikrobølgeovn Læg kyllingebrystsiden nedad, og vend det efter halvdelen af tilberedningstiden.
P19	Halv kylling	0.5 - 0.8 kg	 2; bageplade

	Ret	Vægt	Ovnribbe/Tilbehør
P20	Kylling, bryst	180 - 200 g pr. stykke	  1; ovnfast fad på grillrist Steg kødet i nogle få minutter på en varm pande.
P21	Kyllingelår, ferske	250 - 400 g	 2; bageplade Hvis du har marineret kyllingelårene først, skal du indstille en lavere temperatur og tilberede dem i længere tid.
P22	And, hel	1.5 - 2.5 kg	  1; stegefad på grillrist Læg kødet i et ovnfast fad. Vend anden efter halvdelen af tilberedningstiden.
P23	Gås, bryst	1kg	 1; stegefad på grillrist Vend gåsen efter halvdelen af tilberedningstiden.
P24	Farsbrød	1 kg	 1; grillrist
P25	Hel fisk, grillstegt	0.5 - 1 kg pr. fisk	 1; bageplade Fyld fisken med smør, krydderier og urter.
P26	Fiskefilet	-	  2; ovnfast fad på grillrist
P27	Cheesecake	-	 1;  28 cm springform på grillrist
P28	Æblekage	-	 2; bageplade
P29	Æbletærte	-	 1; tærteform på grillrist
P30	Æbletærte	-	 1;  22 cm tærteform på grillrist
P31	Brownies	2 kg af dej	 2; bradepande
P32	Muffins	-	 2; muffinplade på grillrist
P33	Kage i brødform	-	 1; brødform på grillrist
P34	Bagte kartofler	1 kg	 1; bageplade Læg de hele kartofler med skræl på bagepladen.
P35	Kartoffelbåde	1 kg	 2; bageplade beklædt med bagepapir Skær kartoflerne i stykker.
P36	Grillede blandede grøntsager	1 - 1.5 kg	 2; bageplade beklædt med bagepapir Skær grøntsagerne i stykker.
P37	Kroketter, frosne	0.5 kg	 2; bageplade
P38	Pommes frites, frosne	0.75 kg	 2; bageplade

	Ret	Vægt	Ovnribbe/Tilbehør
P39	Kød/grøntsagslasagne med tørre pasta-plader	1 - 1.5 kg	; 1; keramik- eller glasfad på grillrist , egnet til mikrobølgeovn
P40	Kartoffelgratin (rå kartofler)	1.1 kg	; 2; keramik- eller glasfad på grillrist , egnet til mikrobølgeovn Vend retten efter halvdelen af tilberedningstiden.
P41	Pizza, tynd	-	1; bageplade beklædt med bagepapir
P42	Pizza, tyk	-	1; bageplade beklædt med bagepapir
P43	Quiche	-	1; bageform på grillrist
P44	Flute/ciabatta/hvidt brød	0.8 kg	1; bageplade beklædt med bagepapir Der skal mere tid til hvidt brød.
P45	Fuldkorns-/rugbrød	1 kg	1; bageplade beklædt med bagepapir / brødform på grillrist

6.7 Ændring: Indstillinger

1. Drej ovnfunktionsknappen til .
2. Drej kontrolknappen for at vælge . Tryk på OK.
3. Drej kontrolknappen for at vælge indstillingen. Tryk på OK.
4. Drej kontrolknappen for at justere værdien. Tryk på OK.
5. Drej ovnfunktionsknappen til slukket for at afslutte Menu.

Undermenu: Indstillinger

Indstilling	Værdi
01 Aktuel tid	Skift

Indstilling	Værdi
02 Lysstyrke display	1 - 5
03 Tastetoner	1 - Bip, 2 - Kliik, 3 - Lyd fra
04 Signal volume	1 - 4
05 Uptimer	Tænd / sluk
06 Lys	Tænd / sluk
07 Demo mode	Aktiveringskode: 2468
08 Softwareversion	Kontroller
09 Nulstil alle indstillinger	Ja/nej

7. EKSTRAFUNKTIONER

7.1 Lås

Denne funktion forhindrer en utilsigtet ændring af ovnfunktionen.

Når den aktiveres, mens produktet er i brug, låser den betjeningspanelet og sikrer, at de aktuelle tilberedningsindstillinger fortsætter uafbrudt.

Når den aktiveres, mens produktet er slukket, holder den betjeningspanelet låst og forhindrer, at produktet tændes utilsigtet.



OK - tryk og hold inde for at slå funktionen til.

Der lyder et signal. – blinker tre gange, når låsen er aktiveret.

⏸ OK – tryk og hold inde for at deaktivere funktionen.

7.2 Automatisk slukning

Af sikkerhedsmæssige årsager slukkes produktet automatisk efter en vis tidsperiode, hvis ovnfunktionen er aktiv, og ingen indstillinger ændres.

 (°C)	 (t)
30 - 115	12.5
120 - 195	8.5
200 - 230	5.5

Hvis du har til hensigt at køre en ovnfunktion i længere tid end den automatiske slukningstid, skal du indstille 'Urfunktioner'. Se kapitlet 'Urfunktioner'.

Den automatiske slukning virker ikke med funktionerne: Lys, Tidsudskudt start.

7.3 Køleblæser

Når ovnen er tændt, tændes køleblæseren automatisk for at holde ovnens overflader kølige. Hvis du slukker for ovnen, kan køleblæseren fortsætte med at køre, indtil ovnen køler ned.

7.4 Mekanisk lågelås

Lågelåsen er låst op i det nye apparat.

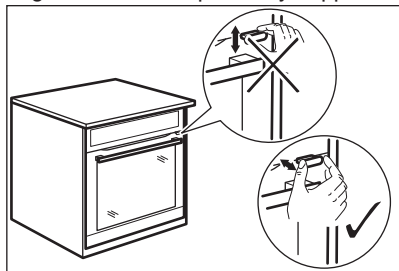

FORSIGTIG!

Bevæg ikke lågelåsen vertikalt.
Tryk ikke på lågelåsen, når du lukker apparatets låge.

7.5 Brug af mekanisk lågelås

Låsning af lågen: Træk lågelåsen frem, indtil den låses.

Oplåsning af lågen: Tryk lågelåsen tilbage i panelet.

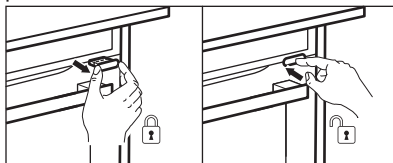

Du kan åbne lågen, når den mekaniske lågelås er låst.



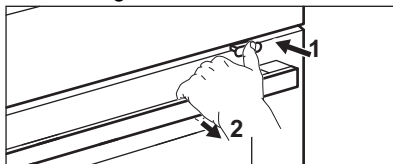

1. Skub lågelåsen en smule.
2. Åbn lågen ved at trække i den med hånden.



Når du lukker lågen, skal du sørge for, at lågelåsen forbliver låst.

8. URFUNKTIONER

8.1 Beskrivelse af timerfunktioner

 Minutur	Indstilling af en nedtællingstimer. Når timeren har talt ned, lyder signalet. Denne funktion påvirker ikke ovnsens funktion og kan indstilles når som helst.
 Tilberedningstid 1)	Indstilling af tilberedningens varighed. Når timeren er færdig med at tælle ned, lyder signalet, og ovnfunktionen bliver automatisk slået fra.
 Tidsudskudt start 2)	For at udskyde starten og/eller tilberedningens afslutning.
 Uptimer	Til visning af, hvor længe ovnen er tændt. Maksimum er 23 t 59 min. Denne funktion påvirker ikke ovnsens funktion og kan indstilles når som helst.

1) Denne funktion er kun tilgængelig for: Varmluft, Over-/undervarme, Turbogrill, Pizza, Turbogrill + Mikrobølger, Varmluft + Mikrobølger.

2) Denne funktion er kun tilgængelig for: Varmluft, Over-/undervarme, Turbogrill, Pizza.



8.2 Indstilling: Minutur

1. Tryk på .

Displayet viser: 0:00 og .



2. Drej kontrolknappen for at indstille Minutur.
3. Tryk på **OK**. Timeren begynder straks at tælle ned.

8.3 Indstilling: Tilberedningstid

1. Drej på knapperne for at vælge ovnfunktion og indstille temperaturen.
2. Tryk på , indtil displayet viser: 0:00 og .
3. Drej betjeningsknappen for at indstille Tilberedningstid.
4. Tryk på **OK**. Timeren begynder straks at tælle ned.

5. Når tiden er gået, skal du trykke på **OK** og dreje ovnfunktionsknappen til slukket positionen.



8.4 Indstilling: Tidsudskudt start

1. Drej på knapperne for at vælge ovnfunktion og indstille temperaturen.
2. Tryk på , indtil displayet viser:  og **START**.
3. Drej betjeningsknappen for at indstille starttiden.
4. Tryk på **OK**.



Displayet viser: --:--  **STOP**.

5. Drej betjeningsknappen for at indstille sluttiden.
6. Tryk på **OK**. Timeren begynder at tælle ned ved en indstillet starttid.
7. Når tiden er gået, skal du trykke på **OK** og dreje ovnfunktionsknappen til slukket positionen.

8.5 Indstilling: Uptimer

1. Drej ovnfunktionsknappen til  for at åbne Menu.
2. Drej betjeningsknappen for at vælge  / Uptimer. Se kapitlet "Daglig brug", Menu: Indstillinger.
3. Tryk på **OK**.
4. Drej betjeningsknappen for at tænde og slukke for Uptimer.
5. Tryk på **OK**.

8.6 Indstilling: Aktuel tid

1. Drej ovnfunktionsknappen til  for at åbne Menu.
2. Drej kontrolknappen for at vælge  / Aktuel tid. Se kapitlet "Daglig brug", menu: Indstillinger.
3. Drej kontrolknappen for at indstille tiden.
4. Tryk på **OK**.

9. BRUG AF TILBEHØRET

⚠ ADVARSEL!

Se kapitlerne om sikkerhed.

9.1 Isætning af tilbehør

Brug kun egnet kogegrej og materiale. Se kapitlet "Råd og tips", Kogegrej og materialer velegnet til mikrobølgeovn.

En lille fordybning i toppen øger sikkerheden. Fordybningerne er også tippesikringer. Den høje kant forhindrer kogegrej i at glide af.

Grillrist

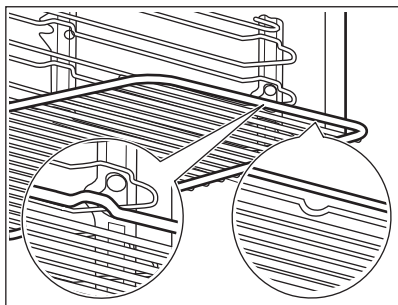

Indsæt risten mellem ovnribbens skinner, og sørg for, at fødderne peger nedad.

Bradepande

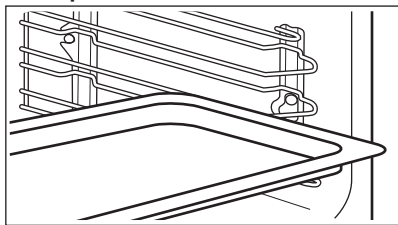

Skub pladen mellem ovnribbens skinner.

Bundplade af glas i mikroovn

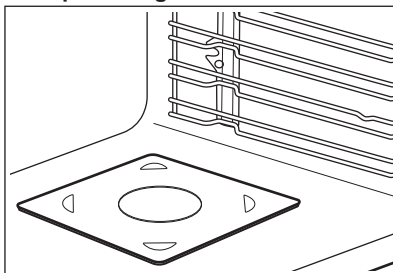

Brug kun mikrobølgebundens glaspladen med mikrobølgefunktion. Den er ikke velegnet til kombineret mikrobølgefunktion (f.eks. mikrobølgegrillning). Placer tilbehøret i bunden af ovnen. Du kan stille maden direkte på mikrobølgeovnens glasplade.

10. RÅD OG TIPS

10.1 Anbefalinger til tilberedning

Tabellernes temperaturer og tilberedningstider er kun vejledende. De afhænger af opskrifterne samt kvaliteten og mængden af de anvendte ingredienser.



Dit produkt bager eller steger muligvis på en anden måde end det, du havde før. Rådene herunder viser anbefalede indstillinger for temperatur, tilberedningstid og ovnribbe for specifikke typer mad.

Tæl ovnribberne fra bunden af ovnen.

Hvis du ikke kan finde indstillingerne til en bestemt opskrift, kan du prøve at finde en, der ligner.

Se kapitlet "Energieffektivitet" for at få tips til energibesparelser.

Symboler anvendt i tabellerne:

	Fødevarer type
	Ovnfunktion
	Temperatur





	Tilbehør
	Vægt (kg)
	Mikrobølgeeffekt (W)
	Ovnribbe
	Tilberedningstid (min)

10.2 Information til testinstitutter

Mikrobølgefunktion

Test i henhold til IEC 60705.

Brug grillrist, med mindre andet er specificeret.







				
Formkage 1)	600	0.475	Bund	7 - 9
Farsbrød 1)	400	0.9	2	25 - 32
Æggecreme 1)	500	1	Bund	17 - 19
Optøning af kød 2)	200	0.5	Bund	7 - 8

1) Vend beholderen 1/4 omgang rundt, når halvdelen af tilberedningstiden er gået.

2) Vend kødet om, når halvdelen af optøningstiden er gået.

Mikrobølge kombifunktion

Brug grillristen.

						
Kage 1)	Over-/undervarme + Mikrobølger	100	0.7	200	2	23 - 27
Kartoffelgratin 1)	Varmluft + Mikrobølger	300	1.1	180	2	38 - 42
Kylling 2)	Turbogrill + Mikrobølger	400	1.1	230	1	35 - 40

1) Vend beholderen 1/4 omgang rundt, når halvdelen af tilberedningstiden er gået.

2) Læg kødet i en rund glasbeholder, og vend det om efter 20 minutters tilberedningstid.

10.3 Mikrobølge anbefalinger

Anbring maden på glaspladen i bunden af mikrobølgeovnen.

Anbring maden på en plade i bunden af ovnen.

Vend eller rør i maden halvvejs gennem optønings- og tilberedningstiden, for at få et bedre resultat.

Rør ind imellem rundt i retter med væske.

Rur rundt i maden inden servering.

Kom skeen i koppen eller glasset, når du opvarmer væsker, for at forbedre varmefordelingen og undgå overkogning. Skeen må ikke komme i kontakt med ovnens inderside, da det kan forårsage gnistdannelse.

Anbring maden i ovnen uden emballage. Færdigretter må kun opvarmes i ovnen, hvis emballagen er mikrobølgesikker. Se afsnittet om mikrobølgeegnet kogegrej og materiale i "Råd og tips".

Tildæk ikke maden, når du bruger mikrobølgekombifunktionerne. Se kapitlet "Daglig brug".

Brug ikke mikrobølgefunktionerne eller mikrobølgekombifunktionerne, når der ikke er mad i ovnen.

Mikrobølgetilberedning

Tildæk maden under tilberedning eller genopvarmning med mikrobølgefunktionerne. Tilbered maden uden at dække den til, hvis du vil have en sprød skorpe.

Tilbered ikke maden for meget ved at indstille effekten og tiden for højt. Maden kan tørre ud, brænde eller forårsage brand.

Brug ikke ovnen til at tilberede æg med skal eller snegle i deres hus, da de kan sprænge.

Prik hul på blommen på spejlæg, inden du genopvarmer det.

Prik i mad med skind eller skræl adskillige gange inden tilberedning.

Skær grøntsager i lige store stykker.

Når du har slukket for ovnen, skal du tage maden ud og lade den stå i nogle få minutter for at lade varmen fordele sig jævnt.

Optøning i mikrobølgeovn

Anbring de frosne, uindpakkede madvarer på et lille omvendt tallerken med en beholder under eller på et optøningsstativ eller en plastiksigte, så optøningsvæsken kan sive ud.





Fjern dernæst de optøede stykker.



Du kan bruge en højere mikrobølgeeffekt til at tilberede frugt og grøntsager uden at optø dem først.

10.4 Mikrobølgeegnet kogegrej og materialer

Kun kogegrej og materialer, der er velegnet til mikrobølge. Brug nedenstående tabel som reference.

Kontrollér kogegrejet/materialspecifikationen inden brug.

Kogegrej/materiale		 	 
Ovnfast glas og porcelæn uden metalkomponenter, f.eks. ildfast glas	✓	✓	✓
Ikke-ovnfast glas og porcelæn uden sølv-, guld-, platin- eller andre metaldekorationer	✓	✗	✗
Glas og keramik lavet af ovnfast/frostsikkert materiale	✓	✓	✓
Ovnfast keramik og lertøj uden kvarts eller metalkomponenter og glaseringer, som indeholder metal	✓	✓	✓
Keramik, porcelæn og lertøj med uglaseret bund eller med små huller, f.eks. på håndtag	✗	✗	✗
Varmebestandig plast op til 200°C	✓	✓	✗
Karton, papir	✓	✗	✗

Kogegrej/materiale			
Film	✓	✗	✗
Husholdningsfilm til mikrobølge	✓	✓	✗
Stegefade af metal, f.eks. emalje, støbejern	✗	✗	✗
Bageforme, sort lak eller silikonebelagt	✗	✗	✗
Grillrist	✗	✗	✓
Bundplade af glas i mikroovn	✓	✓	✗
Kogegrej til mikrobølge, f.eks. fad	✗	✓	✗

10.5 Effektrtrin

Nedenstående data er kun vejledende.

700 - 1000 W

- Bruning i starten af tilberedningen
- Opvarmning af væsker

500 - 600 W

- Tilberedning af grøntsager og retter med æg
- Småkogning
- Opvarmning af retter med én tallerken
- Optøning og opvarmning af frosne måltider

300 - 400 W

- Smeltning af ost, chokolade, smør
- Småkogning af ris
- Opvarmning af babymad
- Tilberedning/opvarmning af sarte madvarer
- Fortsættelse af tilberedning

100 - 200 W

- Optøning af brød, frugt og kager, ost, fløde, smør, kød og fisk

11. VEDLIGEHOLDELSE OG RENGØRING

ADVARSEL!

Se kapitlerne om sikkerhed.

11.1 Bemærkninger om rengøring

Rengøringsmidler

- Rengør ovnens front med en mikrofiberklud med varmt vand og et mildt rengøringsmiddel.
- Brug en rengøringsopløsning til at rengøre metaloverflader.
- Rengør pletter med et mildt rengøringsmiddel.

Daglig brug

- Rengør produktet indvendigt, hver gang du har brugt det. Ophobning af fedt eller andre rester kan forårsage brand.

- Rengør omhyggeligt ovnens loft for rester og fedt.
- Opbevar ikke madvarer i ovnen i mere end 20 minutter. Tør produktet af indvendigt med en mikrofiberklud efter hver brug.

Tilbehør

- Rengør alt tilbehør efter hver brug, og lad det tørre. Brug en mikrofiberklud med varmt vand og et mildt rengøringsmiddel. Tilbehøret må ikke vaskes i opvaskemaskinen.
- Rengør ikke non-stick tilbehøret med slibende rengøringsmiddel eller genstande med skarpe kanter.

11.2 Fjernelse af ovnribber

Fjern ovnribberne, så produktet kan rengøres.

1. Sluk for produktet, og vent til det er blevet koldt.
2. Træk forsigtigt ovnrubberne opad og ud af den forreste lås.
3. Træk forsiden af ovnrubben væk fra sidevæggen.
4. Træk ovnrubberne ud af den bagerste lås.

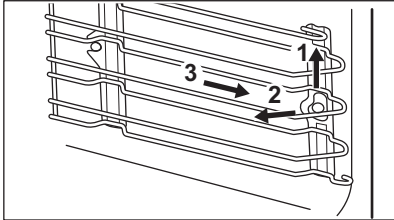

Montér ovnrubberne i modsat rækkefølge.

11.3 Udskiftning af pæren

⚠ ADVARSEL!

Risiko for elektrisk stød.
Pæren kan være varm.

1. Sluk for produktet, og vent til det er koldt.
2. Tag stikket til produktet ud af kontakten.
3. Læg kluden på ovnbunden.

⚠ FORSIGTIG!

Hold altid halogenlampen med en klud for at forhindre fedtrestere i at brænde på lampen.

Toplampe

1. Drej glasdækslet for at fjerne det.
2. Rengør glasdækslet.
3. Udskift pæren med en passende 300°C varrefast pære.
4. Montér glasdækslet.

12. FEJLFINDING

⚠ ADVARSEL!

Se kapitlerne om sikkerhed.

12.1 Hvad gør du, hvis ...

Problemer	Kontroller, at ...
Du kan ikke aktivere eller betjene produktet.	Produktet er sluttet korrekt til en strømforsyning.
Produktet bliver ikke varmt.	Den automatiske slukning er deaktiveret.
Produktet bliver ikke varmt.	Sikringen er ikke sprunget.
Produktet bliver ikke varmt.	Lås er deaktiveret.
Pæren virker ikke.	Pæren er sprunget.
Displayet viser 00:00.	Der har været strømafbrydelse. Indstil aktuel tid.



Hvis displayet viser en fejlkode, der ikke findes i denne tabel, skal husets sikring slukkes og tændes for at genstarte produktet. Kontakt et autoriseret servicecenter, hvis fejlkoden forekommer igen.

12.2 Servicedata

Kontakt din forhandler eller et autoriseret servicecenter, hvis du ikke selv kan løse problemet.

De nødvendige oplysninger til servicecenteret er angivet på maskinens typeskilt. Typeskiltet er anbragt på produktets frontramme. Det er synligt, når du åbner lågen. Typeskiltet må ikke fjernes fra produktet.

Det anbefales, at du noterer oplysningerne her:

Model (MOD.):

Produktnummer (PNC):

Serienummer (S.N.):

13. ENERGIEFFEKTIV

13.1 Produktinformation om strømforbrug og maksimal tid til at nå den relevante lave strømtilstand

Strømforbrug i standby

0.8 W

Maksimal tid, det tager for udstyret automatisk at nå den relevante lave strømtilstand

20 min

13.2 Tips til energibesparelse

Ved at følge nedenstående tips kan du spare energi, når du bruger dit produkt.

Sørg for, at ovnsens låge er lukket, når ovnen er tændt. Åbn ikke ovnlågen for ofte under tilberedningen. Hold dørpakningen ren og sørg for, at den sidder godt fast.

Brug kogegrej af metal og mørke, ikke-reflekerende dåser og beholdere til at forbedre energibesparelsen (kun når du bruger en ikke-mikrobølgefunktion).

Produktet må ikke forvarmes før tilberedning, medmindre det specifikt anbefales.

Hold pauserne mellem bagning så korte som muligt, når du tilbereder nogle få retter på én gang.

Tilberedning med varmluft

Brug om muligt tilberedningsfunktionerne med varmluft for at spare energi.

Restvarme

Når tilberedningsvarigheden er længere end 30 min., skal du reducere ovntemperaturen til minimum 3 - 10 min. inden tilberedningen er slut. Eftervarmen i ovnen vil blive ved med at tilberede maden.

Brug restvarmen til at holde maden varm eller varme andre retter op.

Når du tænder for ovnen, viser displayet eftervarmen.

Hold maden varm

Vælg den lavest mulige temperaturindstilling for at udnytte restvarmen og holde maden varm. Kontrollampe for restvarme eller temperatur vises på displayet.

Tilberedning med slukket lampe

Sluk for lampen under tilberedning. Tænd kun for det, når det er nødvendigt.

14. MILJØHENSYN

Genbrug materialer med symbolet .
Anbring emballagematerialet i passende beholdere til genbrug. Hjælp med at beskytte miljøet og menneskelig sundhed samt at genbruge affald af elektriske og elektroniske apparater. Kasser ikke apparater, der er

mærket med symbolet , sammen med husholdningsaffaldet. Lever produktet tilbage til din lokale genbrugsplads eller kontakt din kommune.

Välkommen till Electrolux! Tack för att du har valt en av våra produkter.



Få tips om användning, broschyrer, felsökning, service- och reparationsinformation:
www.electrolux.com/support

Med reservation för ändringar.

INNEHÅLL

1. SÄKERHETSINFORMATION.....	25
2. SÄKERHETSINSTRUKTIONER.....	28
3. PRODUKTBESKRIVNING.....	31
4. KONTROLLPANEL.....	31
5. FÖRE FÖRSTA ANVÄNDNING.....	32
6. DAGLIG ANVÄNDNING.....	32
7. TILLVALSFUNKTIONER.....	37
8. KLOCKFUNKTIONER.....	39
9. ANVÄNDA TILLBEHÖREN.....	40
10. RÅD OCH TIPS.....	40
11. SKÖTSEL OCH RENGÖRING.....	43
12. FELSÖKNING.....	44
13. ENERGIEFFEKTIVITET.....	45
14. MILJÖSKYDD.....	45

1. ⚠ SÄKERHETSINFORMATION

Läs noga de bifogade instruktionerna före installation och användning av produkten. Tillverkaren är inte ansvarig för eventuella personskador eller andra skador som uppkommit som ett resultat av felaktig installation eller användning. Förvara alltid bruksanvisningen på en säker och tillgänglig plats för framtida bruk.

1.1 Säkerhet för barn och personer med funktionsnedsättning

- Denna produkt kan användas av barn från 8 års ålder och uppåt, och av personer med nedsatt fysisk, sensorisk eller mental förmåga, samt personer med bristande erfarenhet och kunskap om de övervakas eller instrueras om hur produkten används på ett säkert sätt och förstår de risker

som är förknippade med användningen. Barn under 8 år eller personer med mycket omfattande och komplexa funktionsnedsättningar ska inte vistas i närheten av produkten utan ständig uppsikt.

- Barn ska hållas under uppsikt så att de inte leker med produkten.
- Håll allt förpackningsmaterial utom räckhåll för barn och kassera det på lämpligt sätt.
- **WARNING!** Ugnen och åtkomliga delar blir mycket varma under användning. Håll barn och husdjur borta från produkten när den används och när den svalnar.
- Om maskinen har ett barnlås ska den aktiveras.
- Barn får inte utföra rengöring och underhåll av produkten utan uppsikt.

1.2 Allmän säkerhet

- Denna produkt är endast avsedd för matlagning.
- Denna produkt är avsedd för enskilt hushållsbruk inomhus.
- Produkten kan användas i kontor, hotellrum, gårdsgästhus och liknande boenden där sådan användning inte innebär att genomsnittlig hushållsförbrukning överskrids.
- Installation av denna produkt och byte av kabeln får endast utföras av behörig person.
- Använd inte produkten innan den har installerats i den inbyggda strukturen.
- Bryt strömförsörjningen till apparaten före utförande av underhåll.
- Om nätsladden är skadad måste den bytas av tillverkaren, tillverkarens auktoriserade servicecenter eller personer med motsvarande utbildning, för att undvika fara.
- **WARNING!** Kontrollera att produkten är avstängd innan du byter lampa för att undvika risk för elektriska stötar.
- **WARNING!** Ugnen och åtkomliga delar blir mycket varma under användning. Var försiktig så att du inte vidrör värmeelementen eller ugnsutrymmets ytor.

- Använd alltid ugnsvantar vid iläggning eller urtagning av tillbehör eller ugnstformar.
- Starta inte mikrovågsugnsfunktionen när ugnen är tom. Metalldelar i ugnstrymmet kan skapa ljusbågar.
- Metallbehållare för mat och dryck får aldrig placeras i mikrovågsugnen. Detta krav gäller inte om tillverkaren anger storlek och form på metallbehållare som är lämpliga för tillagning i mikrovågsugn.
- VARNING! Om luckan eller tätningarna är skadade får ugnen inte användas utan att repareras av en behörig person.
- VARNING! Endast en behörig person får utföra service eller reparation som involverar borttagning av delar som skyddar mot mikrovågsenergi.
- VARNING! Värm inte vätskor och andra livsmedel i tillslutna behållare. De kan explodera.
- Använd endast kärl som är avsedda för mikrovågsugn.
- Håll ugnen under uppsikt vid uppvärmning av mat i plast- eller pappersbehållare för att undvika risk för antändning.
- Produkten är avsedd för uppvärmning av mat och dryck. Torkning av mat eller kläder och uppvärmning av värmekuddar, tofflor, svampar, fuktiga trasor och liknande kan leda till skador, antändning eller brand.
- Om det kommer ut rök, stäng av eller dra ur kontakten till produkten och låt luckan vara stängd för att undvika lågor.
- Uppvärmning av drycker i mikrovågsugn kan leda till fördröjd stötkokning. Var försiktig vid hantering av behållaren.
- Innehållet i nappflaskor och barnmatsburkar ska röras om eller blandas, och temperaturen ska kontrolleras före förtäring för att undvika brännskador.
- Ägg i skal och hela kokta ägg får inte värmas i produkten eftersom de kan explodera, även efter att mikrovågsugnens uppvärmning är klar.

- För att ta bort en ugnssteg drar du först ut stegen framtill och sedan den bakre delen från sidoväggen. Sätt tillbaka ugnsstegar i omvänd ordning.
- Rengör produkten regelbundet och ta bort eventuella matrester.
- Använd inte ångrengöringsmedel för att rengöra produkten.
- Använd inte skarpa rengöringsmedel med slipeffekt eller vassa metallskrapor för att rengöra luckans glas för att undvika repor, vilka i sin tur kan leda till att glaset spricker.
- Om inte produkten hålls ren kan det leda till att den invändiga ytan försämras, vilket kan påverka produktens livslängd och leda till farliga situationer.

2. SÄKERHETSINSTRUKTIONER

2.1 Installation

VARNING!

Endast en behörig person får installera den här produkten.

- Avlägsna allt förpackningsmaterial.
- Installera eller använd inte en skadad produkt.
- Följ installationsanvisningarna som finns på vår webbplats.
- Var alltid försiktig när produkten rör sig eftersom den är tung. Använd alltid skyddshandskar och täkta skor.
- Dra aldrig produkten i handtaget.
- Installera produkten på en säker och lämplig plats som uppfyller installationskraven.
- Minsta avstånd till andra produkter ska beaktas.
- Kontrollera, före installation av ugnen, att ugnsluckan kan öppnas enkelt utan motstånd.
- Produkten är utrustad med ett elektriskt kylsystem. Den måste användas med den elektriska strömförsörjningen.

2.2 Elanslutning

VARNING!

Risk för brand och elektriska stötar.

- Alla elektriska anslutningar ska göras av en behörig elektriker.
- Produkten måste jordas.
- Se till att de parametrarna på märkskylten överensstämmer med elnätets elektricitet.
- Använd alltid ett korrekt installerat, stötsäkert och jordat eluttag.
- Använd inte grenuttag eller förlängningssladdar.
- Kontrollera så att du inte skadar stickkontakten och nätkabeln. Om produktens nätkabel behöver bytas måste det göras av vårt auktoriserade servicecenter.
- Låt inte nätkablar komma i kontakt med eller komma nära produktens lucka eller nichen nedanför produkten, speciellt inte när den är igång eller om luckan är het.
- Stötskyddet för strömförande och isolerade delar måste fästas på ett sådant sätt att det inte kan tas bort utan verktyg.
- Anslut stickkontakten till eluttaget först vid slutet av installationen. Kontrollera att stickkontakten är åtkomlig efter installationen.
- Anslut inte stickkontakten om vägguttaget sitter löst.

- Dra inte i anslutningsladdan för att koppla bort produkten från eluttaget. Ta alltid tag i stickkontakten.
- Använd endast rätt isoleringsenheter: strömbrytare, säkringar (säkringar av skruvtyp tas ur hållaren), jordfelsbrytare och kontaktorer.
- Den elektriska installationen måste ha en isolationsenhet så att du kan koppla från produkten från nätet vid alla poler. Kontaktöppningen på isolationsenheten måste vara minst 3 mm bred.
- Denna produkt levereras med en huvudkontakt och en huvudkabel
- För att förhindra skador eller missfärgning på emaljen:
 - lägg inte aluminiumfolie direkt på ugnsbotten.
 - håll inte vatten direkt i den heta produkten.
 - Låt inte fuktiga maträtter eller matvaror stå kvar i produkten när tillagningen är klar.
 - var försiktig när du tar bort eller installerar tillbehören.
- Missfärgning av emaljen eller den rostfria ytan påverkar inte produktens funktion.
- Använd en djup form för mjuka kakor. Fruktsjuice kan orsaka fläckar som inte går att ta bort.
- Laga alltid mat med luckan stängd.
- Om produkten installeras bakom en beklädnadspanel, till exempel i ett skåp, se till att skåpsdörren eller panelen aldrig är stängd när produkten används. Värme och fukt kan byggas upp bakom en stängd lucka och orsaka skador på produkten, skåpsmöblerna eller golvet. Stäng inte luckan förrän produkten har svalnat helt efter användning.

2.3 Använd

WARNING!

Risk för skador, brännskador, elstötar eller explosion föreligger.

- Ändra inte produktens specifikationer.
- Kontrollera att ventilationsöppningarna inte är blockerade.
- Låt inte produkten stå utan uppsikt under användning.
- Stäng av produkten efter varje användningstillfälle.
- Var försiktig när du öppnar produktens lucka medan produkten är påslagen. Varm luft kan strömma ut.
- Använd inte produkten med våta händer eller när den har kontakt med vatten.
- Tryck inte på den öppna luckan.
- Använd inte produkten som arbets- eller avlastningsyta.
- Öppna luckan försiktigt. Användning av ingredienser med alkohol kan orsaka blandning av alkohol och luft.
- Låt inte gnistor eller öppna lågor komma i kontakt med produkten när du öppnar luckan.
- Placera inte brandfarliga produkter eller föremål som är våta med brandfarliga produkter i, i närheten av eller på produkten.
- Använd inte mikrovågsugnsfunktionen för att förvärma ugnen.

WARNING!

Risk för skador på produkten.

2.4 Underhåll och rengöring

WARNING!

Risk för personskadorna, brand eller skador på produkten.

- Stäng av produkten och koppla bort den från eluttaget innan underhåll.
- Se till att ugnen är kall. Det finns risk för att glaspanelerna spricker.
- Byt omedelbart ut luckglas som har skadats. Kontakta det auktoriserade servicecentret.
- Var försiktig när du tar bort luckan från produkten. Luckan är tung.
- Se till att hålrummet och luckan torkas torra efter varje användning. Ånga som bildas under användningen av produkten kondenseras på väggarna i ugnen och kan orsaka korrosion.
- Rengör produkten regelbundet för att förhindra att ytmaterialet försämrar.
- Fett och matrester som lämnas kvar i produkten kan orsaka brand och elektriska ljusbågar när mikrovågsugnen är påslagen.

- Rengör produkten med en våt mjuk trasa. Använd bara neutrala rengöringsmedel. Använd inte slipande produkter, repande rengöringstussar, lösningsmedel eller metallföremål.
- Om du använder en ugnssprej ska du följa säkerhetsanvisningarna på förpackningen.

2.5 Användning av glas

Hantering av glas utan försiktighet kan resultera i att glaset går sönder, att det blir sprickor eller allvarliga repor:

- Spill inte kallt vatten eller andra vätskor på glaset eftersom en plötslig temperatursänkning kan göra att glaset spricker. Trasigt glas kan vara vasst och svårt att hitta.
- Placera inte varmt glas på en våt eller kall yta, direkt på en bänk eller metallyta eller i diskhon. Hantera inte heller varmt glas med våta trasor.
- Använd inte eller försök reparera trasigt glas.
- Tappa inte eller slå emot glaset mot något hårt, slå inte heller emot med något verktyg mot glaset.
- Värm inte tomt eller nästan tomt glas i mikrovågsugnen, värm inte olja eller smör i mikrovågsugn för varmt (använd minsta tillagningstid).

Låt varmt glas svalna på ett galler, en grytapp eller en torr trasa. Se till att glaset är tillräckligt kallt innan man diskar det, ställer in det i kylen eller i frysen.

Hantera allt varmt glas (inklusive glas med silikonhanteringsyta) med torra grytappar.

Undvik att använda mikrovågsugnen på ett felaktigt sätt (t.ex. att sätta på

mikrovågsugnen utan något eller med mycket lite i).

2.6 Invändig belysning

WARNING!

Risk för elektrisk stöt!

- När det gäller lampan/lamporna i denna produkt och reservlampor som säljs separat: Dessa lampor är avsedda att tåla extrema fysiska förhållanden i hushållsapparater, såsom temperatur, vibration, fuktighet eller är avsedda att signalera information om produktens driftsstatus. De är inte avsedda att användas i andra produkter eller som rumsbelysning i hemmet.
- Denna produkt innehåller en ljuskälla med energieffektivitetsklass G.
- Använd bara lampor med samma specifikationer.

2.7 Service

- Kontakta ett auktoriserat servicecenter för reparation av produkten.
- Använd endast originalreservdelar.

2.8 Avyttring

WARNING!

Risk för personskador eller kvävning föreligger.

- Kontakta kommunen för information om hur produkten ska kasseras.
- Koppla ur produkten från eluttaget.
- Klipp av elkabeln nära produkten och kassera den.

3. PRODUKTBESKRIVNING

3.1 Allmän översikt

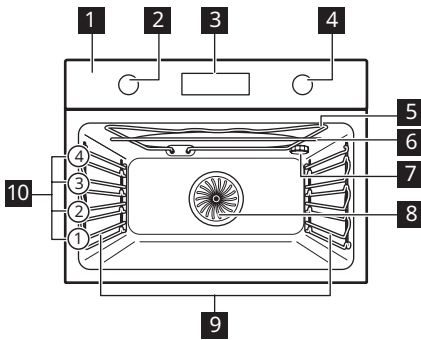

- 1 Kontrollpanel
- 2 Funktionsvred för tillagningsfunktioner
- 3 Display
- 4 Inställningsvred
- 5 Värmeelement
- 6 Mikrovågsgenerator
- 7 Lampa
- 8 Fläkt
- 9 Ugnsstegar, borttagbara
- 10 Hyllplaceringar

3.2 Tillbehör

- **Galler**
För kakformar, ugnformar, stekta rätter, kokkärl/rätter.
Kan användas med mikrovågsfunktioner.
- **Grill- / stekpanna**

För bakning, stekning eller som uppsamlingsfat.

- **Glasplatta för mikrovågsgugn**
För att tillaga mat i mikrovågsläge.

4. KONTROLLPANEL

4.1 Slå på och stänga av produkten

För att slå på ugnen:

1. Tryck på vreden. Vreden fälls ut.
2. Välj en tillagningsfunktion genom att vrida på funktionsvredet.
3. Vrid kontrollvredet för att justera inställningarna.

Stäng av ugnen genom att vrida vredet för tillagningsfunktioner till avstängt läge **0**.

4.2 Översikt av kontrollpanelen

	Tryck på för att ställa in timerfunktioner.
	Tryck för att ställa in: Snabbuppvärmning.
	Tryck för att slå på och stänga av ugnslampan.

WATT Tryck för att ställa in: Mikrovågseffekt.

OK Tryck på för att bekräfta ditt val.

4.3 Indikeringar på displayen

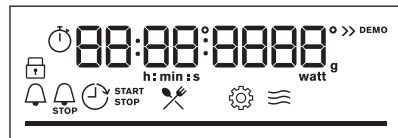

Display med huvudfunktioner.

- | | |
|--|-----------------------------------|
| | Produkten är låst. |
| | Undermeny: Assisterad matlagning. |
| | Undermeny: Inställningar |



Funktionen för mikrovågsugn är aktiverad.



Tidur är aktiverad.



Tillagningstid är aktiverad.



Tidsfördröjd start är aktiverad.



Upp timer är aktiverad.



Förloppsindikator – indikerar visuellt när produkten när den inställda temperaturen eller när tillagningstiden är slut.

5. FÖRE FÖRSTA ANVÄNDNING

VARNING!

Se Säkerhetsavsnitten.



5.1 Ställa klockan.

När du sätter i den i eluttaget första gången ska du vänta tills displayen visar: "00:00".

1. Vrid på kontrollvredet för att ställa in tiden.
2. Tryck på OK.

5.2 Initial förvärmning och rengöring

Förvärm den tomma produkten före första användning och kontakt med livsmedel. Produkten kan avge obehaglig lukt och rök. Ventilera rummet under förvärmning.

1. Ta ut alla tillbehör och borttagbara ugnsstegar ur ugnen.
2. Ställ in funktionen . Ställ in maxtemperaturen. Låt ugnen stå på i ca 1 t.
3. Ställ in funktionen . Ställ in maxtemperaturen. Låt ugnen stå på i ca 15 min.
4. Ställ in funktionen . Ställ in maxtemperaturen. Låt ugnen stå på i ca 15 min.
5. Stäng av ugnen och vänta tills den svalnat.
6. Rengör produkten och dess tillbehör med en mikrofiberduk, varmt vatten och ett mildt rengöringsmedel.
7. Sätt tillbaka tillbehör och borttagbara ugnsstegar på sin ursprungliga plats.

6. DAGLIG ANVÄNDNING

VARNING!

Se Säkerhetsavsnitten.

6.1 Tillagningsfunktioner

Standardtillagningsfunktioner



Tillagning med varmluft

För stekning av kött och bakning av kakor. Ställ in en lägre temperatur än för över-/undervärme, eftersom fläkten fördelar värmen jämnt i ugnens insida.



Över-/undervärme

Tillagning och stekning på en ugnsnivå.



Pizza/Paj

För att tillaga pizza och andra rätter som kräver mer värme underifrån.



Varmluftsgrillning

stekning på första ugnsnivån av större köttstycken eller fågelkött med ben. Tillaga grätänger och bryna.

Mikrovågsugnsfunktioner



Upp tining

Upp tining av olika typer av mat, effektintervall: 100–200 W



Återuppvärmning

Värma upp färdiglagade rätter, effektintervall: 300–700 W



Mikrovågsugn

Effektområde för uppvärmning och tillagning: 100–1 000 W

Mikrovågsugnens kombifunktioner



Grill + Fläkt + Mikro

Grilla större bitar av kött på en falsnivå. Tillaga gratänger och bryna. Funktionen med mikrovågs-boost, effektintervall: 100 - 600 W.



Tillagning med varmluft + mikro

Baka på en ugnsnivå. Funktionen med mikrovågs-boost, effektintervall: 100 - 600 W.



Lampan kan släckas automatiskt vid en temperatur under 80 °C med vissa tillagningsfunktioner.

Ytterligare tillagningsfunktioner finns tillgängliga i undermenyn: Assisterad matlagning. Se kapitlet "Daglig användning", Assisterad matlagning.

För allmänna energibesparingsanvisningar, se kapitlet "Energieffektivitet", tips för energibesparing.

6.2 Inställning: Tillagningsfunktioner

1. Vrid vredet för tillagningsfunktioner för att välja en värmefunktion.
2. Vrid på kontrollvredet för att justera temperaturen.
3. Tryck på **OK**.

Snabbuppvärmning – tryck och håll ned för att förkorta uppvärmningstiden. Det är tillgängligt för vissa tillagningsfunktioner. Fläkten kan slås på automatiskt.

6.3 Inställning: Mikrovågsugnens funktioner

1. Ta bort alla tillbehör.
2. Sätt i glasplattan i mikrovågsugnen.
3. Sätt in maten i produkten.
4. Vrid på vredet för tillagningsfunktioner för att välja funktionen för mikrovågsugnen.

Displayen visar: tillagningstid och mikrovågseffekt.

5. Tryck på **OK** för att börja med standardinställningarna.
6. Vrid på kontrollvredet för att justera tillagningstiden. Tryck på **OK**.
7. Tryck på **WATT** och vrid på kontrollvredet för att ändra mikrovågseffekt. Tryck på **OK**. Du kan justera inställningarna under tillagningen.

Den maximala tiden för mikrovågsfunktionerna beror på mikrovågseffekten du ställt in:

Mikrovågseffekt (W)	Maximal tid (min)
100 - 600	59:55
> 600	7



Om du öppnar luckan avbryts funktionen för mikrovågsugnen. Stäng luckan för att starta den igen. Tryck på **OK**.

6.4 Inställning: Mikrovågsugnens kombifunktioner

Kombinerade mikrovågsfunktioner inkluderar både standardvärmefunktion och mikrovågor för kortare tillagningstid och bättre tillagningsresultat.

1. Ta bort alla tillbehör.
2. Sätt i glasplattan i mikrovågsugnen.
3. Sätt in maten i produkten.
4. Vrid på vredet för tillagningsfunktioner för att välja den kombinerade mikrovågsfunktionen.

Displayen visar: temperatur och mikrovågseffekt.

5. Tryck på **OK** för att börja med standardinställningarna.
6. Vrid på kontrollvredet för att justera temperaturen. Tryck på **OK**.
7. Tryck på **WATT** och vrid på kontrollvredet för att ändra mikrovågseffekt. Tryck på **OK**. Du kan justera inställningarna under tillagningen.

6.5 Gå in på: Meny

Öppna menyn för att komma åt ytterligare tillagningsfunktioner, rätter med assisterad tillagningshjälp och inställningar.



1. Vrid på vredet för tillagningsfunktioner till .

Displayen visar , .

2. Vrid på funktionsvredet och välj ikonen för att öppna undermenyn. Tryck på OK.

6.6 Inställning: Assisterad matlagning

Assisterad matlagning undermenyn utgörs av en uppsättning tillagningsfunktioner och program som är avsedda för särskilda rätter. Program inleds med en passande inställning. Du kan justera tiden, temperaturen och om möjligt mikrovågseffekten under tillagningen.

1. Vrid på vredet för tillagningsfunktioner till .
2. Vrid kontrollvredet för att välja . Tryck OK.
3. Vrid på kontrollvredet för att välja en funktion (F1 - F...). Tryck på OK.
4. Vrid på kontrollvredet för att välja en maträtt (P1 - P...). Tryck på OK.
5. Vrid på kontrollvredet för att justera vikten. Tillval är tillgängligt för utvalda maträtter. Tryck på OK.
6. Placera maten inuti produkten. Tryck på OK.
7. När funktionen har avslutats, kontrollera om maten är klar. Utöka tillagningstiden om det behövs.

Undermeny: Assisterad matlagning

Displayen visar **F** och ett **antal** funktioner som du kan kontrollera i tabellen.

	Tillagningsfunktion	Beskrivning
F1	GRILL	För grillning av tunnskurna stycken och brödrostning.
F2	Undervärme	För bakning av kakor med knaprig botten och för konservering av livsmedel.
F3	Fryst mat	För tillagning av krispig snabbmat, som pommestertes, potatisklyftor eller värrullar.
F4	Över-/undervärme + Mikro	Ugnsbaka och grilla på en falsnivå. Funktionen med mikrovågs-boost, effektintervall: 100 - 600 W.
F5	Grill + Mikro	Grilla och bryna mat på en falsnivå. Funktionen med mikrovågs-boost, effektintervall: 100 - 600 W.

Teckenförklaring



Viktjustering är tillgänglig.



Funktion med mikrovågseffekt. Använd ett tillbehör som kan användas i mikrovågsugn.





















Förvärm ugnen innan du börjar laga mat.



























Ugnsnivå. Se kapitlet "Produktbeskrivning".

Displayen visar **P** och ett **antal** maträtter som du kan kontrollera i tabellen.

Maträtt	Vikt	Ugnsnivå / tillbehör
P1 Rostbiff, röd		
P2 Rostbiff, medium	1 - 1.5 kg; 4-5 cm tjocka bitar	 1; bakplåt Stek köttet i några minuter i en het stekpanna. Sätt in i ugnen.
P3 Rostbiff, välstekt		

	Maträtt	Vikt	Ugnsnivå / tillbehör
P4	Stek, medium	180 - 220 g per bit; 3 cm tjocka skivor	  2; ugnsform på galler Stek köttet i några minuter i en het stekpanna. Sätt in i ugnen.
P5	Rostbiff/bräserad (Hel entrecote, innanlår, fransyska)	1.5 - 2 kg	  1; ugnsform på galler
P6	Rostbiff, rare (långsam tillagning)		
P7	Rostbiff, medium (långsam tillagning)	1 - 1.5 kg; 4-5 cm tjocka bitar	 1; bakplåt Stek köttet i några minuter i en het stekpanna. Sätt in i ugnen.
P8	Rostbiff, well done (långsam tillagning)		
P9	Filé eller biff, rare (långsam tillagning)		
P10	Filé eller biff, medium (långsam tillagning)	0,5-1,5kg; 5-6 cm tjocka bitar	 1; bakplåt Stek köttet i några minuter i en het stekpanna. Sätt in i ugnen.
P11	Filé eller biff, done (långsam tillagning)		
P12	Kalvstek (t.ex. bog)	0.8 - 1.5 kg; 4 cm tjocka bitar	  1; stekfat på galler Stek köttet i några minuter i en het stekpanna. Tillsätt vätska. Sätt in i ugnen.
P13	Fläskstek, hals eller bog	1.5 kg	  1; keramik- eller glasgryta på galler , kan användas i mikrovågsugn Vänd köttet efter halva tillagningstiden.
P14	Pulled pork (långsam tillagning)	1.5 - 2 kg	 1; bakplåt Vänd köttet efter halva tillagningstiden för att få en jämn bryning.
P15	Fläskkarré, färsk	1 - 1.5 kg; 5-6 cm tjocka bitar	 1; ugnsform på galler
P16	Revben från gris	2 - 3 kg; använd råa, 2-3 cm tunna revbensspjäll	 2 långpanna Tillsätt vätska så att botten täcks i stekfatet. Vänd köttet efter halva tillagningstiden.
P17	Lammfiol med ben	1.5 - 2 kg; 7-9 cm tjocka bitar	 1; stekfat på galler Stek köttet i några minuter i en het stekpanna. Tillsätt vätska. Vänd köttet efter halva tillagningstiden.
P18	Hel kyckling	1 - 1.1 kg; färska	  1; keramik- eller glasgryta på galler , kan användas i mikrovågsugn Lägg kycklingen med bröstsidan nedåt och vänd den efter halva tillagningstiden.
P19	Halv kyckling	0.5 - 0.8 kg	 2; bakplåt

	Maträtt	Vikt	Ugnsnivå / tillbehör
P20	Kycklingbröst	180 - 200 g per styck	  1; stekgryta på galler Stek köttet i några minuter i en het stekpanna.
P21	Kycklinglår, färska	250 - 400 g	 2; bakplåt Om du har marinerat kycklingbenen, välj en lägre temperatur och längre tillagningstid.
P22	Hel anka	1.5 - 2.5 kg	  1; stekfat på galler Lägg köttet på stekfatet. Vänd köttet efter halva tillagningstiden.
P23	Gås, bröst	1kg	 1; ugnsform på galler Vänd gåsen efter halva tillagningstiden.
P24	Köttfärslimpa	1 kg	 1; galler
P25	Hel fisk grillad	0.5 - 1 kg per fisk	 1; bakplåt Fyll fisken med smör, kryddor och örter.
P26	Fiskfilé	-	  2; stekgryta på galler
P27	Cheesecake	-	 1;  28 cm springform på galler
P28	Äppelkaka	-	 2; bakplåt
P29	Äppelpaj	-	 1; pajform på galler
P30	Äppelpaj	-	 1;  22 cm pajform på galler
P31	Brownies	2 kg av deg	 2; långpanna
P32	Muffins	-	 2; muffinsbricka på galler
P33	Limpkaka	-	 1; brödform på galler
P34	Bakad potatis	1 kg	 1; bakplåt Lägg hela potatisar med skal på bakplåten.
P35	Klyftor	1 kg	 2; bakplåt täckt med bakplåtspapper Skär potatisen i bitar.
P36	Grillade grönsaker	1 - 1.5 kg	 2; bakplåt täckt med bakplåtspapper Skär grönsakerna i bitar.
P37	Kroketter, frysta	0.5 kg	 2; bakplåt
P38	Pommes frites, frysta	0.75 kg	 2; bakplåt

Maträtt	Vikt	Ugnsnivå / tillbehör
P39 Kött/vegetarisk lasagne med torra lasagneplattor	1 - 1.5 kg	1; keramik- eller glasgryta på galler , kan användas i mikrovågsugn
P40 Potatisgratäng (rå potatis)	1.1 kg	2; keramik- eller glasgryta på galler , kan användas i mikrovågsugn Vänd rätten efter halva tillagningstiden.
P41 Färsk pizza, tunn	-	1; bakplåt täckt med bakplåtspapper
P42 Färsk pizza, tunn	-	1; bakplåt täckt med bakplåtspapper
P43 Quiche	-	1; bakform på galler
P44 Baguette/ciabatta/ljust bröd	0.8 kg	1; bakplåt klädd med bakplåtspapper Mer tid behövs för ljust bröd.
P45 Helkorn/rågbröd/mörkt bröd	1 kg	1; bakplåt täckt med bakplåtspapper / brödform på galler

6.7 Ändra: Inställningar

- Vrid på vredet för tillagningsfunktioner till .
- Vrid på kontrollvredet för att välja .
Tryck på **OK**.
- Vrid kontrollvredet för att välja inställning.
Tryck på **OK**.
- Vrid på kontrollvredet för att justera värdet. Tryck på **OK**.
- Vrid på vredet för tillagningsfunktioner till Meny.

Undermeny: Inställningar

Inställning	Värde
01 Klockslag	Ändra

Inställning	Värde
02 Ljusstyrka för display	1 - 5
03 Knappljud	1 - Ljudsignal, 2 - Klick, 3 - Ljud av
04 Ljudsignal volym	1 - 4
05 Upptimer	På/Av
06 Belysning	På/Av
07 Demoläge	Aktiveringskod: 2468.
08 Programversion	Kontrollera
09 Återställ alla inställningar	Ja/Nej

7. TILLVALSFUNKTIONER

7.1 Knapplås

Funktionen förhindrar att ugnsfunktionen ändras oavsiktligt.

Om den aktiveras när produkten är i bruk låser den kontrollpanelen, så att de aktuella tillagningsinställningarna inte avbryts.

Om den är aktiverad när produkten är avstängd ser den till att hålla kontrollpanelen låst, vilket förhindrar att produkten slås på oavsiktligt.



OK – tryck och håll inne för att slå på funktionen.

En ljudsignal hörs.  – blinkar 3 gånger när låset slås på.

 OK – tryck och håll inne för att stänga av funktionen.

7.2 Automatisk avstängning

Av säkerhetsskäl stängs produkten av automatiskt efter en viss tid om tillagningsfunktionen är aktiv och inga inställningar ändras.

 (°C)	 (t)
30 - 115	12.5
120 - 195	8.5
200 - 230	5.5

Ställ in tillagningstiden om du tänker köra en tillagningsfunktion som pågår längre än den automatiska avstängningstiden. Se kapitlet "Klockfunktioner."

Automatisk avstängning fungerar inte med funktionerna: Belysning, Tidsfördröjd start.

7.3 Kylfläkt

När ugnen är på, slås fläkten på automatiskt för att hålla ugnens ytor svala. Om du stänger av ugnen fortsätter fläkten att gå tills ugnen svalnat.

7.4 Mekaniskt lucklås

Den nya maskinens lucklås är olåst.

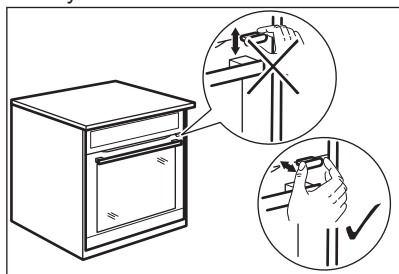

FÖRSIKTIGHETSÅTGÄRDER!

Flytta inte lucklåset vertikalt.
Tryck inte på lucklåset när du stänger luckan.

7.5 Användning av mekaniskt lucklås

För att låsa luckan: dra lucklåset framåt tills det låses på plats.

För att låsa upp luckan: tryck tillbaka lucklåset i panelen.

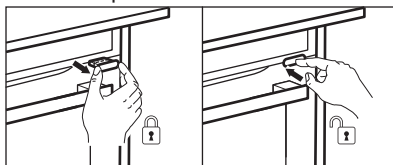

Du kan öppna luckan när lucklåset är låst.



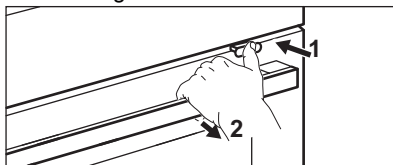

1. Tryck på lucklåset något.
2. Öppna luckan genom att dra i den med handtaget.



När du stänger luckan, se till att lucklåset är låst.

8. KLOCKFUNKTIONER

8.1 Beskrivning av timer-funktioner

 Tidur	För att ställa in en timer. När den inställda tiden har gått ges en ljudsignal. Denna funktion påverkar inte produktens funktion och kan ställas in när som helst.
 Tillagnings-tid 1)	För att ställa in tillagningstiden. När den inställda tiden har gått ges en ljudsignal och tillagningsfunktionen stängs automatiskt av.
 Tidsfördröjd start 2)	För att fördröja tillagningens start- och/eller sluttid.
 Upptimer	För att visa hur länge produkten är påslagen. Maximalt är 23 t 59 min. Denna funktion påverkar inte produktens funktion och kan ställas in när som helst.

1) Den här funktionen är endast tillgänglig för: Tillagning med varmluft, Över-/undervärme, Varmluftsgrillning, Pizza/Paj, Grill + Fläkt + Mikro, Tillagning med varmluft + mikro.

2) Den här funktionen är endast tillgänglig för: Tillagning med varmluft, Över-/undervärme, Varmluftsgrillning, Pizza/Paj.



8.2 Inställning: Tidur

1. Tryck på .

Displayen visar: 0:00 och .



2. Vrid på kontrollvredet för att ställa in Tidur.
3. Tryck på **OK**. Timern startar nedräkningen omedelbart.

8.3 Inställning: Tillagningstid

1. Vrid vreden för att välja tillagningsfunktion och ställa in temperaturen.
2. Tryck på  tills displayen visar: 0:00 och .
3. Vrid på kontrollvredet för att ställa in Tillagningstid.
4. Tryck på **OK**. Timern startar nedräkningen omedelbart.

5. När tiden har gått ut trycker du på **OK** och ställer funktionsvredet på avstängt läge.



8.4 Inställning: Tidsfördröjd start

1. Vrid vreden för att välja uppvärmningsfunktion och ställa in temperaturen.
2. Tryck på  tills displayen visar:  och **START**.
3. Vrid på kontrollvredet för att ställa in starttiden.
4. Tryck på **OK**.



Displayen visar: --:--  **STOP**.

5. Vrid på kontrollvredet för att ställa in sluttiden.
6. Tryck på **OK**. Timern börjar nedräkningen på inställd starttid.
7. När tiden har gått ut trycker du på **OK** och ställer vredet på avstängt läge.

8.5 Inställning: Upptimer

1. Vrid vredet för tillagningsfunktioner till  för att öppna Meny.
2. Vrid på kontrollvredet för att välja  / Upptimer. Se kapitlet "Daglig användning", Meny: Inställningar.
3. Tryck på **OK**.
4. Vrid på kontrollvredet för att slå på och stänga av upptimern.
5. Tryck på **OK**.

8.6 Inställning: Klockslag

1. Vrid vredet för tillagningsfunktioner till  för att öppna Meny.
2. Vrid på kontrollvredet för att välja  / Klockslag. Se kapitlet "Daglig användning", meny: Inställningar.
3. Vrid på kontrollvredet för att ställa in tiden.
4. Tryck på **OK**.

9. ANVÄNDA TILLBEHÖREN

⚠ VARNING!

Se Säkerhetsavsnitten.

9.1 Sätta in tillbehör

Använd endast lämpliga kokkärl och material. Se kapitlet "Råd och tips" i kapitlet Lämpliga kokkärl och material för mikrovågsugn.

Liten inbuktning upptill ökar säkerheten. Fördjupningarna är för också enheterna tippssäkra. Den höga kanten runt hyllan hindrar att kokkärl glider av.

Galler

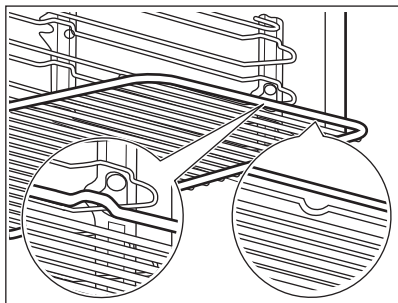

Sätt in gallret mellan ugnsstegens ledskenor och kontrollera att fötterna är vända nedåt.

Djup form

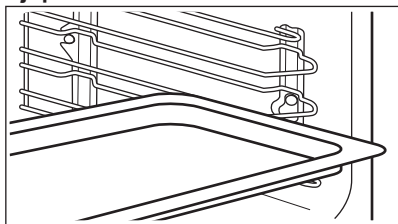

Skjut in långpannan mellan ugnsstegarnas ledskenor.

Glasplatta för mikrovågsugn

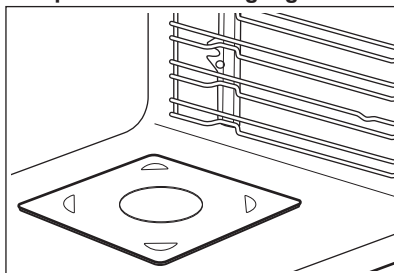

Mikrovågsugnens glasfat skall endast användas med mikrovågsfunktionen. Det är inte avsett för kombinerade mikrovågsfunktioner (t.ex. mikrovågsgrill). Placera tillbehöret på botten i ugnen. Maten kan läggas direkt på mikrovågsugnens glasfat.

10. RÅD OCH TIPS

10.1 Tillagningsrekommendationer

Temperatur och tillagningstid i tabellerna är endast för vägledning. Hur de ska väljas beror på recept och ingrediensernas kvalitet och mängd.



Ugnen kan baka eller steka annorlunda än din gamla ugn. Tabellerna nedan visar rekommenderade inställningar för temperatur, tillagningstid och hyllposition för specifika typer av mat.

Räkna hyllnivåerna nedifrån, från ugnens botten.

Om du inte kan hitta inställningarna för ett visst recept kanske du kan använda inställningarna för ett liknande recept.

För energibesparingstips, se kapitlet "Energieffektivitet".

Symbolerna som används i tabellerna:





	Typ av mat
	Tillagningsfunktion

	Temperatur
	Tillbehör
	Vikt (kg)
	Mikrovågseffekt (W)
	Ugnsnivå
	Tillagningstid (min)

10.2 Information för testinstitut

Mikrovågsugn
Tester enligt IEC 60705.







Använd gallret om inget annat anges.

				
Sockerkaka 1)	600	0.475	Botten	7 - 9
Köttfärslimpa 1)	400	0.9	2	25 - 32
Ugnsomelett 1)	500	1	Botten	17 - 19
Uppoting av kött 2)	200	0.5	Botten	7 - 8

1) Vänd ett kvarts varv efter halva tiden.

2) Vänd köttet efter halva upptiningstiden.

Mikrovågsugn kombi-funktion
Använd gallret.

						
Mjuk kaka 1)	Över-/undervärme + Mikro	100	0.7	200	2	23 - 27
Potatisgratäng 1)	Tillagning med varmluft + mikro	300	1.1	180	2	38 - 42
Kyckling 2)	Grill + Fläkt + Mikro	400	1.1	230	1	35 - 40

1) Vänd ett kvarts varv efter halva tiden.

2) Lägg köttet i en rund glasform och vänd det efter 20 minuters tillagningstid.

10.3 Rekommendationer för mikrovågsugnen

Ställ maten på mikrovågsugnens glasplatta.

Ställ maten på ett fat i botten av ugnen.

Vänd eller rör om maten efter halva upptinings- eller tillagningstiden.

Rör om i rätter med vätska då och då.

Rör om maten före servering.

Lägg skeden i koppen eller glaset när du värmer upp vätskor, för att förbättra värme fördelningen och undvika överkokning. Skeden får inte vidröra någon del av ugnens insida, detta kan orsaka gnistor.

Lägg in maten i ugnen utan förpackning. Förpackade färdigrätter kan endast placeras i produkten om förpackningen är mikrovågssäker. Se kapitlet "Råd och tips", avsnittet Lämpliga kokkärl och material för mikrovågsugn.

Täck inte över maten när du använder kombifunktioner för mikrovågsugnen. Se kapitlet "Daglig användning".

Använd inte mikrovågsfunktioner eller kombinationsfunktioner för mikrovågsugnen när det inte finns någon mat inuti produkten.

Tillagning i mikrovågsugnen

Täck över maten för tillagning eller uppvärmning med mikrovågsfunktioner. Mat kan tillagas utan lock om en knaprig skorpa önskas.

Använd inte för hög energi (för lång tid eller för hög effekt) för tillagningen. Maten kan bli torr, bränd eller börja brinna.

Använd inte ugnen för att koka ägg eller sniglar med skal – de kan explodera. Stick hål i äggulan innan du värmer upp ägg.

Stick ett antal hål i mat med skinn eller skal före tillagning.

Skär grönsaker i jämnstora bitar.

Efter att ha stängt av ugnen, ta ut maten och låt den stå i några minuter för att få en jämn temperatur.

Upptining i mikrovågsugnen

Placera det frysta livsmedlet utan omslag på en liten, upp och nervänd tallrik med en behållare under, eller på ett upptinningsställ eller en plastsil, så att vätska som bildas kan rinna av.





Ta ut upptinade delar efter hand.





Istället för att tina frukt och grönsaker först kan du använda högre effekt i mikrovågsugnen för att tillaga dem.

10.4 Lämpliga kokkärl och material för mikrovågsugn

För mikrovågsugnen får man endast använda lämpliga kärl och material. Se tabellen nedan som referens.

Kontrollera kokkärlet/ materialspecifikationerna före användning.

Kokkärl/material		 	 
Ugnsfast glas och porslin utan metalldelar, t.ex. värmebeständigt glas	✓	✓	✓
Ej ugnsfast glas och porslin utan dekor av silver, guld, platina eller andra metaller	✓	✗	✗
Glas och vitrokeramik av ugnsfast/fryståligt material	✓	✓	✓
Ugnsfast keramik och lergods utan kvarts eller metallkomponenter och glasyrer som innehåller metall	✓	✓	✓
Keramik, porslin och lergods med oglaserad botten eller med små hål, t.ex. på handtagen	✗	✗	✗
Värmebeständig plast upp till 200 °C	✓	✓	✗
Kartong, papper	✓	✗	✗
Plastfolie	✓	✗	✗

Kokkärl/material		 	 
Plastfolie till mikrovågsugn	✓	✓	✗
Stekkärl av metall, t.ex. emalj, gjutjärn	✗	✗	✗
Bakformar, svartlack eller silikonbelagd	✗	✗	✗
Galler	✗	✗	✓
Glasplatta i mikrovågsugns botten	✓	✓	✗
Kokkärl för mikrovågsugn, t.ex. krisplatta	✗	✓	✗

10.5 Effekttinställningar

Uppgifterna nedan är endast riktvärden.

700 - 1000 W

- Bryna i början av tillagningen
- värma vätskor

500 - 600 W

- Tillagning av ägg- och grönsaksrätter
- Sjuda gryträtter
- Värma maträtter på en tallrik
- Tina och värma frysta maträtter

300 - 400 W

- Smälta ost, choklad, smör
- Sjuda ris
- Värma barnmat
- Tillaga/värma känsliga livsmedel
- Fortsätta tillagningen

100 - 200 W

- Upptining av bröd, frukt och kakor, ost, grädde, smör, kött, fisk

11. SKÖTSEL OCH RENGÖRING

VARNING!

Se Säkerhetsavsnitten.

11.1 Rengöring

Rengöringsmedel

- Rengör ugnens framsida med en mikrofiberduk med varmt vatten och ett mildt rengöringsmedel.
- Använd en rengöringslösning för att rengöra metalldelar.
- Rengör fläckar med ett mildt diskmedel.

För användning varje dag

- Rengör insidan av ugnen efter varje användning. Fettansamling eller andra matrester kan leda till brand.
- Rengör ugnsutrymmets tak från matrester och fett.
- Låt inte tillagad mat stå i ugnen längre än 20 minuter. Torka av ugnen invändigt

endast med en mikrofiberduk efter varje användning.

Tillbehör

- Rengör alla tillbehör efter varje användningstillfälle och låt dem torka. Använd enbart en mikrofiberduk med varmt vatten och ett mildt rengöringsmedel. Rengöring inte tillbehören i en diskmaskin.
- Rengör inte tillbehören med nonstick-beläggning med ett rengöringsmedel med slippeffekt eller vassa föremål.

11.2 Ta bort ugnsstegarna

Ta bort ugnsstegarna vid rengöring av produkten.

1. Stäng av ugnen och vänta tills den svalnat.
2. Dra försiktigt ugnsstegen uppåt och ut ur den främre upphängningen.
3. Dra först ut stegarnas främre del från sidoväggen.

4. Dra ur stöden från de bakre hakarna.

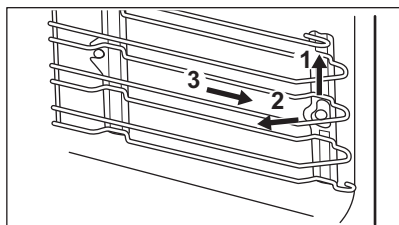

Sätt tillbaka ugnsstegar i omvänd ordning.

11.3 Byte av LED-lampa

⚠ VARNING!

Risk för elektrisk stöt!
Lampan kan vara het.

1. Stäng av ugnen och vänta tills den svalnat.
2. Koppla ur produkten från eluttaget.
3. Lägg trasan på ugnens botten.

⚠ FÖRSIKTIGHETSÅTGÄRDER!

Håll alltid halogenlampan med en trasa för att förhindra att fettrester bränns fast på lampan.

Övre lampa

1. Ta bort glasskyddet genom att vrida på det.
2. Rengör glasskyddet.
3. Byt ut lampan mot en passande som är värmestålig upp till 300 °C.
4. Sätt tillbaka glasskyddet.

12. FELSÖKNING

⚠ VARNING!

Se Säkerhetsavsnitten.

12.1 Vad gör jag om...

Problem	Kontrollera om...
Det går inte att aktivera eller använda enheten..	Produkten är korrekt ansluten till eluttaget.
Produkten värms inte upp.	Den automatiska avstängningen är avaktiverad.
Produkten värms inte upp.	Säkringen har inte löst ut.
Produkten värms inte upp.	Knapplås är avaktiverat.
Belysningen fungerar inte.	Glödlampan är trasig.
Displayen visar 00:00.	Ett strömavbrott har inträffat. Ställ in klockan.



Om displayen visar en felkod som inte finns i den här tabellen, slå av säkringen och slå på den igen för att starta om ugnen. Om felkoden återkommer, kontakta en auktoriserad serviceverkstad.

12.2 Servicedata

Kontakta din återförsäljare eller en auktoriserad serviceverkstad om du inte kan avhjälpa felet.

Nödvändig information som servicecentret behöver finns på graderingsskylten. Typskylten sitter på ugnens främre ram. Den är synlig när du öppnar luckan. Ta inte bort märkskylten från produkten.

Vi rekommenderar att du antecknar uppgifterna här:

Modell (MOD.):

Produktnummer (PNC):

Serienummer (S.N.):

13. ENERGIEFFEKTIVITET

13.1 Produktinformation om effektförbrukning och maxtid för att uppnå lämpligt strömsparläge

Effektförbrukning i viloläge

0.8 W

Maxtiden som krävs för att utrustningen automatiskt ska uppnå det lämpliga strömsparläget

20 min

13.2 Energibesparande tips

Följande tips hjälper dig att spara energi när du använder din produkt.

Kontrollera att ugnsluckan är ordentligt stängd när ugnen är påslagen. Öppna inte ugnsluckan för ofta under tillagningen. Håll luckans tätningsslist är ren och kontrollera att den sitter rätt och ordentligt fast.

Använd köksredskap av metall och mörka, icke-reflekerande burkar och behållare för att spara energi (endast när du använder en funktion som inte är mikrovågsugn).

Förvärm inte produkten före tillagning om det inte specifikt rekommenderas.

Gör så korta uppehåll som möjligt vid tillagning av flera rätter för samma tillfälle.

Tillagning med varmluft

Om möjligt, använd varmluftsfunktionen för att spara energi.

Restvärme

Om tillagningen tar längre tid än 30 minuter, sänk ugnstemperaturen med minst 3–10 minuter innan tillagningen avslutas. Tillagningen fortsätter med ugnens restvärme.

Använd restvärmen för att hålla maten varm eller värma upp andra rätter.

När du stänger av ugnen visas restvärme på displayen.

Varmhållning

Välj lägsta möjliga temperaturinställning för att använda restvärme och hålla maten varm. Restvärmeindikatorn eller temperaturen visas på displayen.

Laga mat med släckt belysning

Släck belysningen under tillagning. Tänd den endast när du behöver den.

14. MILJÖSKYDD

Återvinn material med symbolen . Återvinn förpackningen genom att placera den i lämpligt kärl. Bidra till att skydda vår miljö och vår hälsa genom att återvinna avfall från elektriska och elektroniska produkter. Släng

inte produkter märkta med symbolen  med hushållsavfallet. Lämna in produkten på närmaste återvinningsstation eller kontakta kommunkontoret.





electrolux.com

867381424-A-222024



CE